

# vaantjesfabriek

## Activiteitenplan 2013



vrede van  
utrecht 2013





## **Inhoudsopgave**

- 1 Inleiding
- 2 Utrecht Culturele Hoofdstad van Europa 2018
- 3 Programma 2013: The Art of Making Peace
- 4 De Utrechtse musea
  - 4.1 Centraal Museum – In Vredesnaam
  - 4.2 Domtoren
  - 4.3 Het Spoorwegmuseum – Sporen naar het front
  - 4.4 Het Utrechts Archief – expositie
  - 4.5 Universiteitsmuseum Utrecht – Oorlog en Vrede
  - 4.6 Museum Speelklok – Bal Masqué
  - 4.7 GeldMuseum – Ontwerp je eigen herdenkingspenning
  - 4.8 AAMU museum voor hedendaagse Aboriginal kunst
- 5 Europa viert Vrede
- 6 Periode 1: Historie
  - 6.1 11 en 12 april 2013
  - 6.2 Publieksopening 13 april
  - 6.3 Conferenties
  - 6.4 Educatie
  - 6.5 Programma 4 en 5 mei
  - 6.6 Making Peace
- 7 Periode 2: Vreedzame Stad
  - 7.1 De Vreedzame Stad
  - 7.2 Community Arts Lab (CAL Utrecht)
  - 7.3 Vrede in de wijken
  - 7.4 Cross Culture
  - 7.5 Programmering in de regio
  - 7.6 De linie viert vrede
- 8 Periode 3: Europa
  - 8.1 Het Huis van Eutopia
  - 8.2 VJ Nieuwe Oude Muziek
  - 8.3 Festival De Basis



9	Communicatie
9.1	Communicatieplan
9.2	Planning online marketing
9.3	Persplan
9.4	Marketingactiviteitenplan Toerisme Utrecht
9.5	Outdoorplanning
10	Partnerships
11	Organisatie
12	Financiën



## Inleiding

Stichting Vrede van Utrecht werkt op initiatief van Gemeente en Provincie Utrecht aan de kandidatuur voor Europese Culturele Hoofdstad in 2018. Belangrijke opmaat en springplank daarvoor is een grootse viering van 300 jaar Vrede van Utrecht in 2013. Deze opdrachten aan de stichting maken de lange termijn ambitie om Utrecht als stad en regio van kennis en cultuur (inter)nationaal op de kaart te zetten ook op de kortere termijn concreet en zichtbaar. Het doel is het versterken van Utrecht als aantrekkelijke stad en - regio voor bewoners, bezoekers, bedrijven en studenten. Investeren in kennis & cultuur betekent ook breed en rendabel investeren in de economie van Utrecht, in innovatie, duurzaamheid en natuur.

De keuze om de Stichting VvU beide opdrachten te verstrekken was en is een logische: het gaat om een lange termijn traject, waarbij de viering in 2013 opmaat is voor 2018, sterker als bewijs kan dienen voor de ambities, de gedeelde waarden en de organisatiekracht van de stad. Niet alleen zijn de netwerken en de nieuwe verbindingen in stad en regio uitermate relevant in de voorbereiding van de Utrechtse kandidatuur, ook inhoudelijk bouwt Utrecht2018 voort op de viering van 2013: geïnspireerd op de historische Vrede van Utrecht staan bij ons programma in 2013 in stad en provincie The Utrecht Principles centraal om een actuele betekenis te geven aan die geschiedenis: we laten de kracht en de noodzaak zien van diversiteit, kennis, kunst en cultuur voor een vitale stad en regio Utrecht en voor Europa. En dat raakt direct de thematiek van Utrecht2018: Utrecht als knooppunt, als eeuwenoude, maar jonge, groeiende eigenzinnige universiteitsstad is toekomstgericht, is een stad die Europa kan laten zien dat ontmoeten en (internationaal) verbinden voorwaarden zijn voor duurzame ontwikkeling en innovatie.

Het traject naar Vrede van Utrecht 2013 en Culturele Hoofdstad2018 wordt doorlopen in een economisch zeer ongunstige tijd, we zijn ons daarvan bewust. De financiën van overheden staan onder druk en fondsen en bedrijven zijn moeilijker te bereiken. Toch is er juist nu alle reden om te blijven inzetten op de culturele ambitie om Utrecht op de kaart te zetten. Het project heeft ook grote betekenis als aanjager van economische ontwikkeling van stad en provincie. Culturele Hoofdstad is in al haar aspecten immers in het belang van alle bewoners en maatschappelijke partners in stad en regio.

Als lid van de Council steunen bedrijven de ambitie van Utrecht en de activiteiten van de stichting. Inhoudelijk, maar ook met een geldelijke bijdrage. Medio 2012 zijn een tiental bedrijven tot de Council toegetreden, te weten: ASR Nederland, Bouwfonds Ontwikkeling, CMS Derks Star Busmann, NS, ProRail, Rabobank Utrecht, SHV, PWC, Jaarbeurs Utrecht en Corio.





### **The Art of Making Peace**

Op 21 september 2012 is het programma van de viering van de Vrede van Utrecht 2013 gepresenteerd op verschillende manieren. In de middag tijdens een internationale persconferentie in een volle perszaal op het stadhuis (met journalisten uit Spanje, Engeland, Frankrijk, Italië, België, Duitsland en Nederland). In de avond in de vorm van een videomapping op de Domtoren van 7 minuten (door Metropolisfilm) aan het begin van VJ op de Dom 2012. En vooral ook in de vorm van een Magazine en een spiksplinternieuwe website [www.vredevanutrecht2013.nl](http://www.vredevanutrecht2013.nl).

In het veelkleurige en rijke programma (met meer dan 150 projecten en talloze partners) zijn doelgroepen en kernopdrachten van Vrede van Utrecht de leidende factoren, naast vanzelfsprekend kwaliteit en zeggingskracht. Deze kernopdrachten (die ook gelden voor het bidboek voor Utrecht Culturele Hoofdstad 2018) zijn:

- a. Internationale profilering van stad en regio versterken
- b. Toegankelijk maken van cultureel erfgoed
- c. Vergroten van participatie bij cultuur

En dit alles op een vernieuwende wijze met een duurzaam gevolg.

De methodes die Vrede van Utrecht hanteert voor de realisatie van deze kernopdrachten lopen uiteen van:

- a. Investerings in de culturele infrastructuur van stad en regio (hardware);
- b. Nieuwe programmatische verbindingen tussen cultuur en andere sectoren (software);
- c. Nieuwe programmatische verbindingen tussen de culturele sector en Internationaal, Erfgoed, Participatie (software).

Uitgangspunt is een zeer hoogwaardig volksfeest waaraan iedere inwoner van Utrecht kan meedoen: veel programma-onderdelen spelen zich dan ook in de openlucht af. In de afgelopen jaren hebben we een stevige basis gelegd onder belangrijke programma-onderdelen met het wijkprogramma Vrede van Utrecht, met de ontsluiting van bijzondere erfgoedlocaties (zoals een keten van activiteiten op de forten onder de noemer 'De Linie viert Vrede', zoals Festival de Basis op Vliegbasis Soesterberg, etc), en met de aanpak internationalisering. De grote aanwezigheid van buitenlandse pers op 21 september bij de presentatie van het programma was geen toeval: er bereiken ons steeds meer verzoeken tot samenwerking vanuit het buitenland (van Spanje tot Italië tot Noord-Frankrijk tot Canada).

Een multidisciplinair educatieprogramma voor alle basisscholen in de provincie Utrecht is gestart in september 2010. En er zijn samenwerkingen tot stand gekomen met verschillende gemeenten in de regio, zoals Utrechtse Heuvelrug, Zeist, Amersfoort, De Bilt, Stichtse Vecht, Bunnik, Houten, Ronde Venen, Woerden, Soest en Veenendaal, zodat de viering van de Vrede van Utrecht ook in de regio zijn beslag krijgt.

Na de aftrap op 21 september 2012 (Internationale Dag van de Vrede) is de viering eigenlijk van start gegaan. Direct al met een spetterende VJ op de Dom (samenwerking met HAFF, NFF, Impakt, Born Digital, z25 en diverse artiesten) voor een massaal publiek van meer dan 6500 mensen. En vervolgens met het speciale Vrede-programma van het Nederlands Film Festival in Hoog Catharijne, in nauwe samenwerking met Corio (lid van de Council Vrede van Utrecht): vier zeer succesvolle avonden 'Bios in de Bouwput' in het nieuwbouwgedeelte achter Hoog Brabant.





Zo zal het door blijven gaan in 2012, met het verschijnen van het speciale kinderboek over de Vrede van Utrecht Het Mysterie van de Zwarte Mantel van Martine Letterie op het stadhuis, tijdens de Kinderboekenweek 2012. Met op 10-11-12 de jaarlijkse Sint Maarten Parade die start op de Zeedijk en een indrukwekkende finale heeft op het Domplein. Met de Vrede-bijdrage aan het Impaktfestival No More Westerns. Met het verschijnen van de historische thriller In Vredesnaam van Danielle Hermans begin 2013. Met de opening van de eerste exposities in het Museumkwartier in februari. En dan vanaf het slaan van de speciale nationale Vrede-munt op maandag 8 april 2013 gaat het nagenoeg non stop door tot zondag 22 september 2013.

### **Trust the Future; Create your City**

De titel van Culturele Hoofdstad is felbegeerd. Resultaten van eerdere Culturele Hoofdsteden laten forse, soms zelfs spectaculaire resultaten zien als het gaat om de directe bestedingen en het opknappen van de stad en regio. Er wordt dan zelfs 'winst' gemaakt met een factor 2 of 3 van de kosten! Nederlands onderzoek naar mogelijke effecten bevestigt dit beeld: positief effect op directe bestedingen (horeca, winkels, overnachtingen), groei werkgelegenheid (in de sector zelf en m.n. in de toeleverende sectoren, cultuur heeft een hoge multiplier) die voor een deel ook duurzaam kan zijn en cultuur is een waardemaker bij vastgoed, met name in wijken.

Veel steden noemen daarnaast ook een ander resultaat: de trots op stad en regio neemt toe, de sociale cohesie en de kwaliteit van leven is verbeterd en dit geldt niet alleen voor de 'betere' wijken of gemeenten. Dit zijn ook de steden en regio's die de inspanning na het jaar zelf weten vol te houden, die in de voorbereiding ook veel aandacht voor het proces hadden en veel partijen en bewoners wisten te betrekken. Precies de Utrechtse doelstelling en aanpak.

De competitie met andere Nederlandse steden voor de Culturele Hoofdstad voor 2018 is inmiddels in volle gang, en er kan er maar één winnen. Dat vergt een heel goed en onderscheidend Utrechts bidboek en een slimme, innovatieve publiciteitscampagne. De middelen daarvoor zijn zeer beperkt, dus de inzet van bestaande communicatiekracht van niet alleen de gemeente en provincie zelf, maar van zoveel mogelijk andere partners is daarbij absoluut noodzakelijk.

Het bidboek met als titel Trust the Future; Create your City is inmiddels gereed. Het is een o.i. inhoudelijk zeer onderscheidend en prachtig vormgegeven bidboek geworden. Het is zoals bekend tot stand gekomen met steun en bijdragen van inmiddels ruim 2000 gesprekspartners van honderden instellingen: bewoners, culturele instellingen, creatieve ondernemers, vertegenwoordigers van maatschappelijke instellingen, bedrijven en de grote kennissector die Utrecht heeft. Gedurende het hele traject van opstellen van het bidboek is nauw samengewerkt tussen de stichting, de gemeente en de provincie. Een maandelijks Bestuurlijk Overleg gaf aan dit proces leiding. Het bidboek is kort voor de afgelopen zomer vastgesteld door gemeente en provincie. Publieke presentatie daarvan vindt plaats op 30 oktober, een maand later, op 30 november, zal het door de Utrechtse delegatie worden verdedigd voor de Europese ECoC-jury.





Bij het opstellen van dit Activiteitenplan zijn wij er van uit gegaan dat Utrecht doorgaat naar de tweede biedingronde, die in augustus 2013 plaatsvindt: de Europese jury bezoekt dan de steden die voor die selectiefase zijn uitgekozen en voert opnieuw een selectiegesprek met de delegaties. Direct daarna wordt bekend gemaakt welke stad in 2018 de titel van European Capital of Culture mag voeren.

In hoofdstuk 2 van dit Activiteitenplan wordt het plan van aanpak voor samenstellen van het tweede bidbook nader aangeduid. In afwijking van eerste fase behelst dit plan alleen het maken van het bidbook zelf, de communicatie daarover en de publiekscampagne worden gevoerd door de gemeente en provincie zelf.

### **Leeswijzer**

In dit Activiteitenplan 2013 schetsen we een beeld van de grootste projecten van de viering in 2013 en tonen we u de agenda met alle projecten, initiatieven, organisaties, individuen die inmiddels zijn aangehaakt bij ons programma. Dagelijks komen daar bij, natuurlijk binnen de begroting en het programmaframe.

2013 is ons 'oogstjaar': langlopende projecten in de wijken, de erfgoedlocatie en de scholen wordt nu compleet en samen zichtbaar, de ooit geformuleerde uitgangspunten en doelstellingen gerealiseerd.

Om die reden heeft dit Activiteitenplan een andere opzet dan onze eerdere plannen: we bieden meer en inhoudelijker informatie en een completere inkijk in onze manier van werken.

Stichting Vrede van Utrecht verbindt, jaagt aan en stimuleert duurzame vernieuwing op een unieke manier. Daarmee zijn 2013 (en straks 2018!) geen eenmalige feestjes, maar dragen ze bij aan de versterking van de culturele infrastructuur en de internationale aantrekkingskracht van stad en provincie Utrecht.





## **Utrecht Culturele Hoofdstad van Europa**

Dit hoofdstuk wordt nagezonden

Het plan van aanpak Utrecht 2018 & Gemeente Utrecht voor bidbookase 2 moet nog worden vastgesteld in Stuurgroep en Bestuurlijk Overleg VvU – gemeente – provincie. Dat zal medio november gebeuren.

Het plan beschrijft hoe in de tweede fase van de kandidaatstelling wordt toegewerkt naar bidbook verzie 2 door verwerking van het jury-commentaar, het uitwerken van het Expo-concept in Create Your City Labs, het doorontwikkelen van project ideeën en het verdiepen van de overige bidbook-onderdelen. Dat zal opnieuw gebeuren in co-creatie met veel partners, maar in een strakkere sturing, met bovendien een zwaardere betrokkenheid van m.n. de gemeente zelf.

Een begroting van kosten en dekking vormt onderdeel van het plan.



## **Programma 2013: ‘The Art of Making Peace’**

Driehonderd jaar geleden was Utrecht anderhalf jaar lang het centrum van de wereld. In 1712 en 1713 was Utrecht 15 maanden lang het decor en podium van wereldomspannende vredesonderhandelingen. Die maakten een einde aan twee eeuwen religieuze conflicten en bloedige oorlogen over de hele wereld. Op 11 april 1713 tekenden de Europese mogendheden in het stadhuis de unieke Vrede van Utrecht. Dit allereerste wereldwijde politieke akkoord werd een keerpunt in de geschiedenis. Driehonderd jaar later vieren we de overwinning van de diplomatie met een breed cultureel programma: ‘the art of making peace’ vol muziek, theater, festivals, conferenties, tentoonstellingen en andere evenementen. Het programma The Art of Making Peace gaat op vele manieren over nieuwe verbindingen maken en is op die manier een duurzame investering in Utrecht stad van kennis en cultuur. Het maken van nieuwe verbindingen maken hoort bij Utrecht zoals polderen bij Nederland hoort. Met het programma vieren we ook uitbundig de drie Utrechtse Principes die hun wortels hebben in de Vrede van Utrecht uit 1713. Deze drie voorwaarden voor een duurzaam veerkrachtige en vreedzame samenleving zijn de pijlers van het programma:

- respect voor diversiteit,
- de kracht van kunst en cultuur,
- de noodzaak van kennis delen.

De kracht van een open mind kortom die ook uitgangspunt is voor het bid Trust the Future, Create Your City waarmee Utrecht in 2018 Culturele Hoofdstad van Europa wil worden. Het programma in 2013 is een ‘stepping stone’ voor deze ambitie, in inhoud, in werkwijze en in programma-opzet.

Binnen een doorlopende onderstroom van programma’s zoals de exposities van de gezamenlijke musea vindt de focus van ‘the art of making peace’ plaats in drie periodes van drie weken, met telkens extra nadruk op een startweekend en een slotweekend. In de voorjaarsperiode staat de Historie van oorlog en vrede centraal: het startweekend van 11 april t/m 17 april draait om de 18e eeuwse historie van de Vrede van Utrecht en de actuele betekenis daarvan. Het slotweekend van 4/5 mei bevat de Nationale Viering van het einde van de Tweede Wereldoorlog.

De zomerperiode draait rond de thematiek van de Vreedzame Stad: het startweekend van 20 juni t/m 23 juni bevat een breed participatief programma in alle wijken van de stad en een hele reeks gemeentes in de regio. Het slotweekend van 12 t/m 14 juli draait rond het internationale Cross Culture Festival met talenten uit de urban culture en de urban sports – dit Festival is het voorprogramma voor het European Youth Olympic Festival dat 3500 sporttalenten tussen 13 en 18 jaar uit 49 landen naar Utrecht brengt.





In het najaar wordt de toekomst van een Vreedzaam Europa en de Europese verbinding geagendeerd. Op zaterdagavond 31 augustus VJ Nieuwe Oude Muziek; daarnaast bouwt Belgische kunstenaar Filip Berte het Huis van Eutopia en vindt Festival de Basis van 14 t/m 21 september op Vliegbasis Soesterberg plaats: daar wordt ook in 2013 100 jaar militaire luchtvaart herdacht.



## **Periode 1: Historie**

In de eerste maanden van 2013 staat de Historie centraal in de Utrechtse programmering van de Vrede van Utrecht, steeds aan de leidraad van de hedendaagse invalshoek op die geschiedenis. In het Museumkwartier gaan zeven van de negen musea van start met spectaculaire internationale exposities rond het thema oorlog en vrede. De aftrap van de feestelijke viering begin april 2013 is het slaan van een Nationale Vrede van Utrecht Munt. Vanaf de historische ondertekeningdatum van 11 april volgt een week van spetterende concerten, voorstellingen en conferenties die zich veelal in de openbare ruimte afspeelt. Als voorbeelden hiervan de ontsteking van het grote slotstuk van Trajectum Lumen op Domplein en Domtoren en de publieksopening op het dak van de A2 tunnel in Leidsche Rijn Centrum met Junkie XL, het Metropole Orkest en bekende vuurwerkmakers. Op 11 april 2013 wordt op veel plaatsen in Europa de Vrede van Utrecht uit 1713 herdacht, niet zelden in relatie tot andere grote vredesmomenten zoals het einde van de Tweede Wereldoorlog. Op 5 mei 2013 vindt in Utrecht de Nationale Viering van de Bevrijding plaats, in combinatie met de opening van de prachtige foto-expositie Making Peace langs de Maliesingel waaraan de grote fotobureaus van de wereld hun bijdragen hebben geleverd.





## **Periode 2: Vreedzame Stad**

In de zomerperiode begeven we ons in de denkwereld van de Vreedzame Stad. De historische Vrede is inspiratie voor een heel eigentijds en heel breed programma waarin meedoen en bruggen bouwen voorop staan. De meeste projecten van dit culturele programma worden georganiseerd door de wijkbewoners van de stad Utrecht maar ook van een tiental andere gemeentes in de omringende regio. Samen feest vieren is het doel, maar de aanleiding van het voorbije verleden is nooit ver weg. Zo herdenken we in het Midzomerweekend met een conferentie en een publieksprogramma 150 jaar afschaffing van de slavernij in Nederland tegelijk met de donkere bladzijde van het slavernijhoofdstuk in het Vrede-verdrag van 1713. Het Aboriginal Art Museum Utrecht wijdt een tentoonstelling aan het koloniale verhaal van Europa. Community arts kunnen een belangrijke rol spelen in het proces van verzoening na grote conflicten: voorbeelden uit Noord Ierland en Zuid Amerika staan centraal in een internationale conferentie over dit onderwerp in de Stadsschouwburg. Op zaterdag 29 juni wordt het respect voor diversiteit benadrukt tijdens de landelijke Roze Zaterdag in Utrecht. In Hoog Catharijne wordt het winkelende publiek op allerlei manieren geconfronteerd met kunstuitingen van internationale kunstenaars in het grote kunstproject Call of the Mall. En aan de vooravond van het Europees Jeugd Olympisch Festival betrekken we tijdens een speciale Culturele Zondag rond lokale en internationale straatcultuur en straatsport de jongste generatie bij de thematiek van The Art of Making Peace met het tweedaagse Cross Culture Festival.

De Vreedzame Stad is ook een apart programma dat als een onderstroom door het hele jaar in een unieke coalitie van verschillende sectoren (veiligheid, onderwijs, cultuur, welzijn, rechtspraak, religie, sport) zoekt naar een actief antwoord op de verscherpte tegenstellingen in de samenleving van vandaag. Gezinnen vallen uit elkaar, scholieren zijn onhandelbaar, wijken verliezen samenhang, mensen worden weggepest, bevolkingsgroepen staan tegenover elkaar, Europa dreigt uiteen te vallen. Het project de Vreedzame Stad is een Utrechts initiatief van politie, Vreedzame School & Wijk en Vrede van Utrecht om te komen tot een eigentijdse nieuwe vrede van Utrecht. Gedurende het jaar 2013 worden als voorwerk hiertoe via een intensieve online ([www.vreedzamestad.nu](http://www.vreedzamestad.nu)) en offline campagne zo'n 300 activiteiten gepresenteerd die bijdragen aan de bouw van de Vreedzame Stad. Centraal staan 'bruggen' en 'bruggenbouwers'. Een 'brug' is een activiteit die partijen op creatieve wijze bij elkaar brengt voor het doorbreken van maatschappelijke stagnatie. Niet het vermijden van maar de wijze van omgaan met conflicten staat daarbij centraal. Conflicten kunnen juist bijdragen aan veerkracht en vernieuwing. De 'Utrechtse Principes' zijn leidraad: respect voor verschillen en het belang van het delen en uitwisselen van kennis. De Vreedzame Stad bevindt zich waar dan ook ter wereld maar heeft Utrecht als inspiratie. Steeds meer instellingen, organisaties en initiatieven sluiten zich aan bij deze beweging die ook na 2013 zal doorgroeien.



## **Periode 3: Europa**

In de laatste fase van de Vredeherdenking zetten we de toekomst van een gemeenschappelijk Europa op de agenda. De Belgische kunstenaar Filip Berte bouwt hiertoe voor het eerst zijn Huis van Eutopia op een historische locatie in de stad, het Catharijneconvent opent de laatste expositie van het Museumkwartier over geloof en tolerantie in Europa in de 18e eeuw. Voor de ontwikkeling van Utrecht als internationale stadsregio van kennis en cultuur is een (nieuw) Europees perspectief van levensbelang. De keuze van Stad en Provincie om de historische Vrede van Utrecht te vieren gaat hierbij hand in hand met de ambitie om Culturele Hoofdstad van Europa te zijn in 2018. Utrecht wil nauw samenwerken met onze partners in Europa om de uitdagingen van een onzekere toekomst met vertrouwen tegemoet te kunnen treden. We delen dezelfde waarden, dezelfde geschiedenis en een grote culturele rijkdom met elkaar. Die kunnen ons inspireren tot nieuwe, onorthodoxe ideeën voor de toekomst. Op 31 augustus organiseert de Vrede in samenwerking met lokale, internationaal opererende partners VJ Nieuwe Oude Muziek waarin een visuele en muzikale brug wordt gebouwd tussen Utrecht en een vijftal andere Europese steden via het zeer Utrechtse historische en toch hippe instrument de beiaard. Op 12 september vindt de landelijke aftrap van Open Monumentendag plaats in Utrecht; in het kader van de Vrede van Utrecht is als landelijk thema 'Macht en Pracht (in Europa)' gekozen. In het weekend van Open Monumentendag (die tezelfdertijd ook in een grote reeks andere landen van Europa worden gehouden, als European Heritage Days) vindt op Castellum de Hoge Woerd in het Maximapark in Leidsche Rijn een Youth Event plaats. Dit Event is onderdeel van het slotakkoord van Portico, een meerjarig Europees erfgoedproject van de samenwerkende steden Gent (Belgie), Chester (Engeland), Keulen (Duitsland) en Utrecht (Domplein en Castellum de Hoge Woerd). Van 14 september tot en met 21 september (Internationale Dag van de Vrede) organiseren we als uitsmijter van het jaar een internationaal Festival de Basis in het Central Park van de Provincie: Vliegbasis Soesterberg.



## projectenoverzicht Vrede van Utrecht 2013

(onder voorbehoud van wijzigingen)

dd 3 okt 12

Startdatum	Starttijd	Einddatum	Eindtijd	Event	Genres	Locaties
1-1-2013	0:00	31-12-2013	0:00	Vredesfort	Lesprogramma, Tentoonstelling	Fort de Bilt (Biltsestraatweg 160, Utrecht)
1-1-2013	0:00	31-12-2013	0:00	Fort van de Democratie	Tentoonstelling, Workshop	Fort Lunet III (Houtensepad 150d, Utrecht)
8-1-2013	0:00	8-1-2013	0:00	Boekpresentatie In Vredesnaam van Daniël Hermans	Boekpresentatie	Domtoren (Domplein 21, Utrecht)
1-2-2013	10:00	1-3-2014	17:00	Utrecht tijdens de Vredesonderhandelingen	Tentoonstelling	Het Utrechts Archief (Hamburgerstraat 28, Utrecht)
1-2-2013	0:00	30-9-2013	0:00	Ontwerp je eigen herdenkingspenning	Workshop	GeldMuseum (Leidseweg 90, Utrecht)
16-2-2013	0:00	21-9-2013	0:00	Spelregels voor de Vrede	Tentoonstelling	Universiteitsmuseum Utrecht (Lange Nieuwstraat 106, Utrecht)
20-2-2013	0:00	17-3-2013	0:00	Mogadishu	Voorstelling	Stadsschouwburg Utrecht (Lucasbolwerk 24, Utrecht)
21-2-2013	0:00	24-2-2013	0:00	Kaukasische Krijtkring	Voorstelling	Theater Figi (Het Rond 2, Zeist)
23-2-2013	20:00	23-2-2013	0:00	Liszt Concours - Hel en Verdoemenis	Concert	Vredenburg Leeuwenbergh (Servaasbolwerk 1a, Utrecht)
1-3-2013	10:00	31-10-2013	17:00	Utrecht verdedigt	Tentoonstelling	Domtoren (Domplein 21, Utrecht)
1-3-2013	0:00	3-3-2013	0:00	Café Theater Festival	Festival, Voorstelling	diverse locaties (, Utrecht)
20-3-2013	12:00	24-3-2013	23:00	Holland Animation Film Festival (HAFF)	Festival	't Hoogt (Hoogt 4, Utrecht)
27-3-2013	12:00	31-8-2013	17:00	Sporen naar het front	Tentoonstelling	Het Spoorwegmuseum (Mallebaanstation, Utrecht)
29-3-2013	0:00	30-9-2013	0:00	Oproer, kracht van het volk	Tentoonstelling	Nederlands Volksbuurtmuseum (Waterstraat 27 - 29, Utrecht)
11-4-2013	12:00	11-4-2013	14:00	Onthulling schilderij 'De Vrede van Utrecht in 1713'	Tentoonstelling	Stadhuis (Korte Minrebroederstraat 2, Utrecht)
11-4-2013	21:45	11-4-2013	22:15	Onthulling slotstuk Trajectum Lumen	Voorstelling	Domplein (Domplein, Utrecht)
11-4-2013	0:00	21-9-2013	0:00	In Vredesnaam	Tentoonstelling	Centraal Museum (Nicolaaskerkhof 10, Utrecht)
11-4-2013	0:00	11-4-2013	0:00	KUNSTuitDAGing	Lesprogramma, Overige	Utrechts Centrum voor de Kunsten (Domplein 4, Utrecht)
11-4-2013	0:00	21-9-2013	0:00	Expositie schilderij 'De Vrede van Utrecht in 1713'	Tentoonstelling	Stadhuis (Korte Minrebroederstraat 2, Utrecht)
11-4-2013	0:00	21-9-2013	0:00	Hidden History	Tentoonstelling	Stadhuis (Korte Minrebroederstraat 2, Utrecht)
11-4-2013	0:00	11-4-2013	0:00	Het slaan van de Vrede van Utrecht Munt		Stadhuis (Korte Minrebroederstraat 2, Utrecht)
11-4-2013	13:30	11-4-2013	14:00	Finale KUNSTuitDAGing	Concert	Domplein (Domplein, Utrecht)
11-4-2013	20:00	11-4-2013	22:00	Vrede van Utrecht Concert	Concert	Domkerk (Domplein 24, Utrecht), Domplein (Domplein, Utrecht)
11-4-2013	17:13	12-4-2013	17:13	Carillon estafette	Festival, Workshop	diverse locaties (, Utrecht), Domtoren (Domplein 21, Utrecht)
12-4-2013	20:15	12-4-2013	22:30	De Vrijdag van Vredenburg in het kader van de Vrede van Utrecht	Concert	Vredenburg Leidsche Rijn (J.C. Verthorenpad 100, Utrecht)
13-4-2013	19:30	21-4-2013	22:00	Toen mijn Vader een struik werd	Voorstelling	Stadsschouwburg Utrecht (Lucasbolwerk 24, Utrecht)
13-4-2013	21:00	13-4-2013	23:00	Openingspektakel The Art of Making Peace	Concert, Festival, Overige, Voorstelling	A2 tunnel (, Leidsche Rijn)
14-4-2013	0:00	14-4-2013	0:00	Culturele Zondag: Utrecht Danst	Festival	Neude (Neude, Utrecht)
14-4-2013	0:00	14-4-2013	0:00	EUTropia	Concert, Festival	Nutrecht (o.v.b.)
14-4-2013	0:00	14-4-2013	0:00	Tafelboom maakdagen	Overige, Workshop	diverse locaties (, Utrecht), Stadhuisplein (Korte Minrebroederstraat 2, Utrecht)
14-4-2013	0:00	14-4-2013	0:00	Culturele Zondag Utrecht Danst	Festival	diverse locaties (, Utrecht), Neude (Neude, Utrecht)
15-4-2013	0:00	17-4-2013	0:00	Edward Said Memorial Conference 'In the Time of not Yet'	Conferentie	Centre for the Humanities (CfH) (Achter de Dom 20, Utrecht)
15-4-2013	13:30	15-4-2013	14:00	A Random Act of Culture	Voorstelling	nbn
15-4-2013	20:15	15-4-2013	22:00	Entartete Musik	Concert	Gebouw voor Kunsten en Wetenschappen (K&W) (Mariaplaats 27, Utrecht)
16-4-2013	13:45	16-4-2013	14:15	Canto Ostinato	Concert	Domkerk (Domplein 24, Utrecht)
16-4-2013	15:25	16-4-2013	15:45	A Random Act of Culture	Voorstelling	Academiegebouw (Domplein 29, Utrecht)
16-4-2013	20:15	16-4-2013	22:00	A World I Loved: The story of an Arab Woman	Voorstelling	Stadsschouwburg Utrecht (Lucasbolwerk 24, Utrecht)
19-4-2013	19:30	19-4-2013	22:00	Quasimodo lezing	Lezing	In de Driehoek (Willemsplantsoen 3, Utrecht)
20-4-2013	12:00	28-4-2013	23:00	City2Cities	Boekpresentatie, Festival, Lezing	diverse locaties (, Utrecht)
20-4-2013	21:00	20-4-2013	23:30	Licht op de Linie	Concert	Lunetten Utrecht (Beatrixpark, Utrecht)
1-5-2013	19:00	1-7-2013	22:00	Theatergroep Koper	Voorstelling	Slot Zeist (Zinzendorflaan 1, Zeist)
4-5-2013	0:00	4-5-2013	0:00	4 mei lezing Steven Pinker	Lezing	Academiegebouw (Domplein 29, Utrecht)
4-5-2013	0:00	4-5-2013	0:00	Openluchtbioscoop LAFF - Vrede van Utrecht film	Voorstelling	Ledig Erf (Ledig Erf, Utrecht)
5-5-2013	0:00	28-7-2013	0:00	Internationale foto-expositie Making Peace	Tentoonstelling	Zonnenburg (Zonnenburg, Utrecht)
5-5-2013	0:00	5-5-2013	0:00	5 mei lezing Steven Pinker	Lezing	Park Transwijk Utrecht (Transwijk, )
5-5-2013	12:00	5-5-2013	0:00	Bevrijdingsfestival 2013	Concert, Festival, Lezing	Park Transwijk Utrecht (Transwijk, )
5-5-2013	12:15	5-5-2013	13:30	Opening Making Peace expositie	Opening	Domplein (Domplein, Utrecht), Park Lepelburg (Lepelburgpark, Utrecht), Zonnenburg (Zonnenburg, Utrecht)
8-5-2013	0:00	17-5-2013	0:00	Latijns Amerikaans Film Festival (LAFF)	Debat, Festival, Lezing, Masterclass	Louis Hartlooper Complex (Tolsteegbrug 1, Utrecht)
12-5-2013	14:00	21-7-2013	17:00	Peace Love 'n Caravan	Concert, Voorstelling	Park Lepelburg (Lepelburgpark, Utrecht)
16-5-2013	12:00	26-5-2013	23:00	Springdance en Festival a/d Werf	Festival	diverse locaties (, Utrecht)
16-5-2013	0:00	26-5-2013	0:00	FRAME	Voorstelling	Fort Ruigenhoek (Ruigenhoeksedijk, Utrecht)
25-5-2013	13:00	25-5-2013	18:00	Spring in het Park	Festival	Stadspark Veenendaal (Groeneveldselaan 2, Veenendaal)
1-6-2013	0:00	31-7-2013	0:00	Ontmoetingen met Getuigen van het Verleden	Publicatie, Tentoonstelling	Heuvelrug
1-6-2013	10:00	1-9-2013	17:00	Visioen versus Confrontatie	Tentoonstelling	Mondriaanhuis (Kortegracht 11, Amersfoort)
5-6-2013	0:00	9-6-2013	0:00	Eindelijk Vrede	Voorstelling	Excercitieveld Woerden (Excercitieveld, Woerden)
12-6-2013	13:00	13-7-2013	17:00	WijkSafari Utrecht	Route	Stadsschouwburg Utrecht (Lucasbolwerk 24, Utrecht)
15-6-2013	0:00	1-9-2013	0:00	Expositie Slot Zeist / CultuurZeist	Tentoonstelling	Slot Zeist (Zinzendorflaan 1, Zeist)
18-6-2013	0:00	5-7-2013	0:00	Tuigdorp	Voorstelling	M <sup>x</sup> imapark (Het Lint / Utrechtseweg 4, Vleuten)
19-6-2013	0:00	13-7-2013	0:00	Blauwbaard	Voorstelling	Fort Rijnauwen (Vossegatsedijk, Bunnik)
20-6-2013	0:00	8-1-2014	0:00	BOMB - Adam Hill en Adam Geczy	Tentoonstelling	AAMU museum voor hedendaagse Aboriginal kunst (Oudegracht 176, Utrecht)
20-6-2013	0:00	21-6-2013	0:00	Utrecht Viert Vrede met Community Art	Concert, Festival	Stadsschouwburg Utrecht (Lucasbolwerk 24, Utrecht)
20-6-2013	0:00	22-9-2013	0:00	Call of the Mall	Tentoonstelling	Centraal Station Utrecht (Centraal Station Utrecht, Utrecht), Hoog Catharijne (Hoog Catharijne, Utrecht)
20-6-2013	0:00	20-6-2013	0:00	Debat Internationale Vluchtelingendag	Debat	Zeist
20-6-2013	9:00	20-6-2013	22:00	Community Art Conferentie dag 1 - Kunst en verzoeningsproces	Conferentie, Festival, Lezing, Voorstelling, Work	Stadsschouwburg Utrecht (Lucasbolwerk 24, Utrecht)
20-6-2013	15:00	20-6-2013	17:00	Boek- en dvd-presentatie Community Arts Lab	Boekpresentatie	Stadsschouwburg Utrecht (Lucasbolwerk 24, Utrecht)
20-6-2013	0:00	23-6-2013	0:00	Het Plastic Lab presenteert Het 8ste Continent	Festival	Metaal Kathedraal (Rijksstraatweg 20, Utrecht)
20-6-2013	10:00	20-6-2013	23:00	Kom over de Brug (donderdag)	Festival	University College (Campusplein 1, Utrecht), Wilhelminapark (Wilhelminapark, Utrecht)
21-6-2013	13:00	23-6-2013	23:00	Waterliniefestival	Festival, Voorstelling	Fort Nieuwersluis (Rijksstraatweg 9, Nieuwersluis)
21-6-2013	0:00	22-6-2013	0:00	Symfonie van de Veensteekmachine	Concert, Workshop	Ronde Venen
21-6-2013	0:00	22-6-2013	0:00	Slavernijconferentie 'The Colonial Legacy'	Conferentie, Lezing	Academiegebouw (Domplein 29, Utrecht)
21-6-2013	10:00	23-6-2013	17:00	Midzomerweekend	Festival, Route	Park Lepelburg (Lepelburgpark, Utrecht)
21-6-2013	0:00	23-6-2013	0:00	Midzomerfeest Rotsoord	Festival	Kinderboerderij Nieuw Rotsoord (Brijlantlaan 101, Utrecht)
21-6-2013	0:00	23-6-2013	0:00	Het creatieve westen	Festival, Route, Tentoonstelling	
21-6-2013	0:00	23-6-2013	0:00	De langste tafel	Festival	
21-6-2013	0:00	23-6-2013	0:00	Liefde in Noord	Concert	
21-6-2013	0:00	23-6-2013	0:00	Rijkdom onderweg	Route	
21-6-2013	0:00	21-6-2013	0:00	Dag der Kunsten - Fete de la Musique	Festival	Slot Zeist (Zinzendorflaan 1, Zeist)
21-6-2013	0:00	22-6-2013	0:00	Muziekweekend De Bilt	Festival	De Bilt
21-6-2013	0:00	23-6-2013	0:00	Theaterspektakel 'Manon van de Bronnen'	Route, Voorstelling	Heuvelrug
21-6-2013	0:00	29-6-2013	0:00	Midzomergrechtfestival	Festival	diverse locaties (, Utrecht)
21-6-2013	20:00	23-6-2013	22:00	HTML (How To Make Love)	Voorstelling	Muiderslotplantsoen (Muiderslotplantsoen, Utrecht), Niftarlakeplantsoen (Niftarlakeplantsoen, Utrecht)
21-6-2013	9:00	21-6-2013	0:00	Community Art Conferentie dag 2 - Kunst en verzoeningsproces	Conferentie, Festival, Lezing, Voorstelling, Work	Stadsschouwburg Utrecht (Lucasbolwerk 24, Utrecht)
21-6-2013	13:00	23-6-2013	20:00	Tafelbos	Overige	diverse locaties (, Utrecht), Lucasbolwerk (Lucasbolwerk, Utrecht)
21-6-2013	15:00	21-6-2013	17:00	Vrede is eten met muziek	Festival, Route	diverse locaties (, Utrecht), Lucasbolwerk (Lucasbolwerk, Utrecht)
21-6-2013	0:00	23-6-2013	0:00	Locatie:KANALENEILAND overview	Overige	Winkelcentrum Kanaleneiland (Van Starckenborghhof, Utrecht)
21-6-2013	19:00	23-6-2013	22:00	IJzersterk	Festival	Bedrijventerein Cartesiusweg (Cartesiusweg, Utrecht)
21-6-2013	10:00	23-6-2013	23:00	De langste vredesvlag	Tentoonstelling, Workshop	Muntsluis (Keulsekade 22, Utrecht)
21-6-2013	8:30	21-6-2013	16:00	Kinderfeest en ritueel met rondleiding	Overige	Molenpark (Molenpark, Utrecht), Parkschool Utrecht (Van Riebeeckstraat 40, Utrecht)

21-6-2013	0:00	23-6-2013	0:00	Openlabs	Festival	Bedrijventerrein Cartesiusweg (Cartesiusweg, Utrecht), Concordiastraat 68 (Concordiastraat 68, Utrecht), Industrierrein Lage Weide (Atoomweg, Utrecht), Uraniumweg 17/21 (Uraniumweg 17/21, Utrecht), Vlampijpstraat 50 (Vlampijpstraat 50
21-6-2013	16:00	21-6-2013	23:00	Waterwerken presentatie	Tentoonstelling	nbn
21-6-2013	0:00	23-6-2013	0:00	Midzomernacht bij Rood Noot		Alpe d' Huezpad (Oude Vleutenseweg, Utrecht)
21-6-2013	0:00	23-6-2013	0:00	Programma Staatliedenbuurt	Festival	De Agora (Draaiweg/Troelstralaan, Utrecht), Pand GS2 (Grave van Solmstraat 2, Utrecht), Sint Josephkerk (Draaiweg 44, Utrecht)
21-6-2013	0:00	21-6-2013	0:00	Waterweg Rhijnstad	Tentoonstelling	Keulsekade (Keulsekade 22, Utrecht)
22-6-2013	13:00	22-6-2013	18:00	ARKfestival	Concert, Festival	ARK Zone (Rooseveltlaan, Utrecht), Prins Clausbrug (, Utrecht)
22-6-2013	13:00	22-6-2013	0:00	Overdrevan Festival	Festival	Cultuurstrip Overvecht (Seinedreef, Utrecht)
22-6-2013	10:00	22-6-2013	17:00	Vredesvoetbaltoernooi	Wedstrijd	Kampong (Laan van Maarschalkerveerd 14 , Utrecht), Stadion Galgenwaard (Herculesplein 241, Utrecht)
22-6-2013	9:00	22-6-2013	0:00	Fortenfeest Lunet III	Festival	Fort Lunet III (Houtensepad 150d, Utrecht)
22-6-2013	0:00	23-6-2013	0:00	Muzikale Momenten	Concert	't Huis aan de Vecht (Costa Ricadreef 9, Utrecht), De Bijkershoek (Van Bijkershoeklaan 250, Utrecht), De Ingelanden (Louis Armstronglaan 800, Utrecht), Huis Tolsteeg (Saffierlaan 10, Utrecht), Wartburg (Kennedylaan 16, Utrecht)
22-6-2013	16:00	22-6-2013	21:00	BLENDfestival	Festival	ARK Zone (Rooseveltlaan, Utrecht), Prins Clausbrug (, Utrecht)
22-6-2013	12:00	22-6-2013	17:00	Zingende Beelden	Route	M <sup>v</sup> ximapark (Het Lint / Utrechtseweg 4, Vleuten)
22-6-2013	10:00	23-6-2013	18:00	Urban Trajectories	Route	Architectuurcentrum Aorta (Achter de Dom 14, Utrecht), Casco (Nieuwekade 213-215, Utrecht), diverse locaties (, Utrecht)
22-6-2013	12:00	22-6-2013	17:00	Hoogtijdag	Festival	Castellum de Hoge Woerd, Leidsche Rijn (Burgemeester Middelweerdbaan 1, De Meern)
22-6-2013	11:00	23-6-2013	19:00	Koffieritueel de spelende mens	Voorstelling	Antoniuskerk (Kanaalstraat 200, Utrecht), Majellapark (Majellapark, Utrecht), Molenerf De Ster (Molenpark, Utrecht), Muntsluis (Keulsekade 22, Utrecht), Speeltuin Bankplein (Bankplein, Utrecht), Speeltuin Herderplein (Herderplein, Utrecht),
22-6-2013	10:00	22-6-2012	18:00	Kom over de Brug (zaterdag)	Festival	De Hoogstraat (Rembrandtkade 10, Utrecht), Diakonessenhuis (Bosboomstraat 1, Utrecht), Verpleeghuis Swellengrebel (Burgemeester Fockema Andreaelaan 100, Utrecht), Wilhelminapark (Wilhelminapark, Utrecht)
22-6-2013	0:00	22-6-2013	0:00	Midzomernachtstafel	Festival	Castellum de Hoge Woerd, Leidsche Rijn (Burgemeester Middelweerdbaan 1, De Meern), Het Lint De Meern (Het Lint De Meern, Utrecht)
22-6-2013	0:00	22-6-2013	0:00	Nacht van de Unie	Festival	Kanaalweg bij Muntsluis (, Utrecht), Keulsekade (Keulsekade 22, Utrecht), Muntsluis (Keulsekade 22, Utrecht)
22-6-2013	14:00	22-6-2013	17:00	Tandem Festival	Festival	Parkeerterrein Braziliëdreef (Braziliëdreef 2, Utrecht), ZIMIHC Theater Stefanus (Braziliëdreef 2 , Utrecht)
22-6-2013	0:00	22-6-2013	0:00	Slotfeest UCK Hoograven	Festival	UCK Hoograven (Verlengde Hoogravenseweg 150b, Utrecht)
22-6-2013	14:00	22-6-2013	16:00	Van geen wijken weten	Voorstelling	De Schalm (Oranjelaan 10, Utrecht), Meernbrug (Meernbrug, De Meern)
23-6-2013	15:00	23-6-2013	16:00	JongSTUT	Concert, Voorstelling	ZIMIHC Theater Stefanus (Braziliëdreef 2, Utrecht)
23-6-2013	17:00	23-6-2013	22:00	Tafelbomen	Overige	Algemene Begraafplaats Tolsteeg (Bokkenbuurt, Utrecht), Anna van Burendreef (Anna van Burendreef, Utrecht), Apollodreef (Apollodreef, Utrecht), Enghlaan (Enghlaan, Utrecht), Eykmanlaan (Eykmanlaan, Utrecht), Fortunadreef (Fortunadreef
23-6-2013	0:00	23-6-2013	0:00	Wishing Well festival	Festival	Kanaalstraat (van JP Coenstraat tot Damstraat) (Kanaalstraat, Utrecht)
23-6-2013	0:00	23-6-2013	0:00	ZON Festival	Festival	Vorstelijk Complex (Prinses Beatrixlaan 2a , Utrecht)
29-6-2013	12:00	29-6-2013	23:00	Roze Zaterdag	Festival	Domkerk (Domplein 24, Utrecht), Park Lepelenburg (Lepelenburgpark, Utrecht)
29-6-2013	12:00	29-6-2013	23:00	Festival deBeschaving 2013	Festival	Utrecht Science Park (De Uithof) - Botanische Tuinen (Fort Hoofddijk - Budapestlaan 17, Utrecht)
1-7-2013	0:00	1-7-2013	0:00	Up2You	Festival	Zeist
3-7-2013	0:00	3-7-2013	0:00	Rheingold auf dem Rhein	Voorstelling	nbn
6-7-2013	0:00	28-7-2013	0:00	Zomer vol Verhalen	Voorstelling	Fort aan de Klop (, Utrecht), Fort bij Vechten (Marsdijk 2, Bunnik), Fort de Bilt (Biltsestraatweg 160, Utrecht), Fort Hoofddijk (Budapestlaan, Utrecht)
11-7-2013	21:00	11-7-2013	23:30	Openluchtbioscoop Making Peace is up to You	Voorstelling	Park Lepelenburg (Lepelenburgpark, Utrecht)
12-7-2013	0:00	14-7-2013	0:00	Cross Culture	Concert, Festival	Griftpark (Griftpark, Utrecht)
14-7-2013	0:00	19-7-2013	0:00	European Youth Olympic Festival	Festival	diverse locaties (, Utrecht)
18-7-2013	21:00	18-7-2013	23:30	Openluchtbioscoop Making Peace is up to You	Voorstelling	Park Lepelenburg (Lepelenburgpark, Utrecht)
25-7-2013	0:00	21-9-2013	0:00	Huis van Eutopia	Tentoonstelling	nbn
25-7-2013	0:00	21-9-2013	0:00	The Rise of Populism	Tentoonstelling	nbn
25-7-2013	21:00	25-7-2013	23:30	Openluchtbioscoop Making Peace is up to You	Voorstelling	Park Lepelenburg (Lepelenburgpark, Utrecht)
28-7-2013	0:00	28-7-2013	0:00	Slotfestival Making Peace expositie	Festival	Park Lepelenburg (Lepelenburgpark, Utrecht)
1-8-2013	0:00	31-8-2013	0:00	Zeister Muziekdagen	Concert	Kerk van de Evangelische Broedergemeente (Zusterplein 12, Zeist)
15-8-2013	10:00	15-9-2013	17:00	Beladen Architectuur, vormgeven aan herinnering	Debat	FASadE (Muurhuizen 104, Amersfoort)
25-8-2013	0:00	25-8-2013	0:00	100% Buitendag	Concert, Festival	Maarten Maartenshuis (Amersfoortseweg 98, Doorn)
31-8-2013	21:00	31-8-2013	0:00	VJ op de Dom - Nieuwe Oude Muziek	Concert	Domplein (Domplein, Utrecht)
1-9-2013	0:00	1-9-2013	0:00	Stadhuistoneel: De Onvrede van Utrecht	Voorstelling	Stadhuis (Korte Minrebroederstraat 2, Utrecht)
6-9-2013	10:00	5-1-2014	17:00	Vormen van Verdraagzaamheid	Tentoonstelling	Museum Catharijneconvent (Lange Nieuwstraat 38, Utrecht)
7-9-2013	0:00	15-9-2013	0:00	Waterlinieweek	Festival	diverse forten
12-9-2013	14:00	12-9-2013	0:00	Landelijke altrap Open Monumentendag		Museum Speelklok (Steenweg 6, Utrecht)
13-9-2013	0:00	22-9-2013	0:00	Festival De Basis	Festival	Vliegbasis Soesterberg (Kampweg 120, Soesterberg)
14-9-2013	0:00	15-9-2013	0:00	Open Monumentendag	Open dag, Route	diverse locaties (, Utrecht)
14-9-2013	0:00	15-9-2013	0:00	PORTICO International Youth Event	Conferentie, Onderzoek, Workshop	Castellum de Hoge Woerd, Leidsche Rijn (Burgemeester Middelweerdbaan 1, De Meern)
15-9-2013	0:00	15-9-2013	0:00	Opening Museum Oud Amelisweerd (MOA)	Tentoonstelling	Landgoed Oud-Amelisweerd (Koningslaan 9,11,12,15a, Bunnik)
19-9-2013	0:00	19-9-2013	0:00	The Idea of the University	Conferentie, Lezing	
19-9-2013	0:00	20-9-2013	0:00	Conferentie The Art of Peace Making	Concert, Conferentie, Lezing	
19-9-2013	0:00	20-9-2013	0:00	Pacification of plaques	Conferentie	Academiegebouw (Domplein 29, Utrecht)



## **De Utrechtse musea**

Oorlog en Vrede in het Utrechts Museumkwartier. Alle musea uit het Utrechts Museumkwartier doen mee aan het programma van de Vrede van Utrecht. Een heel jaar lang zijn er tentoonstellingen en activiteiten met als thema 'Oorlog en Vrede', naar de gelijknamige roman van Alexander Tolstoj.

### **Centraal Museum - In Vredesnaam**

De tentoonstelling neemt je mee vanaf de Reformatie in de vroege 16e eeuw tot 1713. Een portret van Lodewijk XIV, meubels uit Versailles en wapens uit zijn leger geven het machtsstreven van de Zonnekoning weer. De vreugde en opluchting die heersten toen de Vrede van Utrecht werd gesloten zijn duidelijk voelbaar door een schilderij dat de Vrede van Utrecht-Rastatt verbeeldt, herdenkingspenningen, prenten van vuurwerkspektakel en een muziekstuk van de Duitse componist Händel. Het sleutelstuk van de tentoonstelling is het authentieke vredesverdrag. Daarmee werd de Vrede, die de stad Utrecht wereldfaam bezorgde, een feit. De tentoonstelling biedt veel nieuwe inzichten in de Vrede van Utrecht als keerpunt in de Europese en zelfs de wereldgeschiedenis. De tentoonstelling gaat van start op de historische ondertekendatum van 11 april en is een onderdeel van de officiële start van de Vrede van Utrecht-herdenking.

Wanneer: 11 april – 21 september 2013

[www.centraalmuseum.nl](http://www.centraalmuseum.nl)

### **Domtoren**

In februari 1713 werden de drie transen van de Domtoren op kosten van de afgevaardigde van Portugal, de Hertog van Ossone, voorzien van zevenhonderd grote lantaarns met in elke lantaarn twee kaarsen. 's Nachts werden de kaarsen tweemaal vervangen. De Domtoren had nog nooit zo geschitterd. In de Egmondkapel wordt een hijsconstructie gemaakt boven het hijsluik in de stenen vloer. In de takels hangen vierponds kaarsen. Op tafels eromheen collectiestukken en rekwisieten zoals lantaarns en kaarsen. Vanuit de





hijconstructie wordt er geprojecteerd in de ruimte. Er komt een uitleg over de functie van de Domtoren in oorlog en vrede door de eeuwen heen.

Wanneer: maart t/m oktober 2013

[www.domtoren.nl](http://www.domtoren.nl)

### **Het Spoorwegmuseum - Sporen naar het front**

De tentoonstelling laat zien welke invloed de spoorwegen hadden op de manier van oorlogsvoering in Europa en hoe de trein werd ingezet bij gewapende conflicten. Veldslagen tussen vijandelijke legers konden door de aanvoer van manschappen, wapens en voedsel veel langer duren, zich op meerdere fronten tegelijk afspelen en een grootschaliger karakter krijgen. De expositie omvat een groot aantal internationale bruiklenen, waaronder oorlogslocomotieven, pantser treinen en het spoorgeschut. Uit de eigen collectie van het Spoorwegmuseum komen foto's uit heden en verleden, filmpjes, voorwerpen, diorama's en persoonlijke getuigenissen.

Wanneer: 27 maart 2013 t/m 31 augustus 2013

[www.spoorwegmuseum.nl](http://www.spoorwegmuseum.nl)

### **Het Utrechts Archief - Expositie**

Toen Utrecht in 1711 werd aangewezen als de plek voor de vredesbesprekingen, rolden de eerste koetsen met onderhandelaars al snel de stad binnen. Ondervind in Het Utrechts Archief wat deze plotselinge instroom van de Europese elite betekende voor de bescheiden provinciestad Utrecht. Bekijk waar de hoogwaardigheidsbekleders en hun gevolg woonden en hoe ze zich vermaakten met feesten, theater en opera, maar ook met gokken, zwarte handel en prostitutie. In de expositie zie je hoe Utrecht er in 1713 uitzag, met kleding, gebruiksvoorwerpen, koetsen, karren, prenten en plattegronden uit die tijd. Ga zelf aan de onderhandelingstafel zitten, leer de diplomaten en hun intriges kennen en maak een virtuele koetsrit door het Utrecht van 1713.

Wanneer: februari 2013 t/m maart 2014

[www.hetutrechtsarchief.nl](http://www.hetutrechtsarchief.nl)





### **Universiteitsmuseum Utrecht – Oorlog en vrede**

Oorlog en vrede, het is niet zo zwart-wit als het lijkt. Iedereen heeft zijn eigen verhaal en zijn eigen waarheid. Wie is schuldig? Daders zijn soms ook slachtoffers. Is straffen de oplossing? Samen met wetenschappers stap je in de wereld van conflict en vredesprocessen en neem je zelf stelling. Wat kies *jij*? Bouwen aan vrede doe je samen. Ook de tentoonstelling bouwen we samen. 2013 wordt een jaar vol activiteiten voor families en schoolklassen waaraan iedereen een bijdrage kan leveren, zodat de tentoonstelling blijft groeien.

Wanneer: 16 februari t/m 21 september 2013

[www.museum.uu.nl](http://www.museum.uu.nl)

### **Museum Speelklok – Bal Masqué**

Anoniem gesmiespel en stiekeme diplomatieke deals. Tijdens de onderhandelingen voor de Vrede van Utrecht was het Bal Masqué de plek bij uitstek om 'off the record' te onderhandelen. Achter een masker kon je dingen zeggen die aan de onderhandelingstafel ondenkbaar waren en na een zwierige dans en een paar glazen wijn kwamen de tongen pas echt goed los.

In de nazomer van 2013 heropent Museum Speelklok zijn danszaal met een reeks zwoele maskerades. Dat is eten, drinken en vooral dansen in een prachtig decor met live muziek van een 'mystery guest' en niet te vergeten de zelfspelende muziekinstrumenten van het museum. Altijd al eens anoniem willen dansen? Maskers verplicht!

Wanneer: najaar 2013

[www.museumspeelklok.nl](http://www.museumspeelklok.nl)





### **GeldMuseum - Ontwerp je eigen herdenkingspenning**

Voor leerlingen van groep 6, 7 en 8 van het basisonderwijs in stad en provincie Utrecht hebben Vrede van Utrecht, het GeldMuseum, het UCK en Kunst Centraal een wedstrijd georganiseerd. Leerlingen ontwerpen een herdenkingspenning voor 300 jaar Vrede van Utrecht. De winnende ontwerpen worden onthuld tijdens een feestelijke bijeenkomst. De beste ontwerpen worden tentoongesteld in het GeldMuseum. Van het winnende ontwerp van de wedstrijd worden penningen geslagen.

Wanneer: begin februari t/m eind september 2013

[www.geldmuseum.nl](http://www.geldmuseum.nl)

### **AAMU museum voor hedendaagse Aboriginal kunst**

Speciaal voor de expositie BOMB maken Adam Hill en Adam Geczy een installatie in en buiten het AAMU waarin ze verwijzen naar het historische, koloniale verleden en het politieke heden. In hun activistische kunstwerken zie je de effecten van extreem nationalisme, de relatie tussen de onderdrukkers en onderdrukten en tegenstellingen tussen zwart en wit. Adam Geczy werkt vanuit zijn perspectief als Australisch-Europese kunstenaar, en Adam Hill vanuit zijn Aboriginalroots. De kunstenaars gaan een stevig debat aan over deze tegenstellingen en maken korte metten met het geromantiseerde beeld van Australië en de Aboriginalcultuur. In *Australia – the trailer* worden videobeelden getoond van sprekers en acteurs over nationalisme en racisme dat ontaardt in een kakofonie van geluiden. Daarnaast brengen Hill en Geczy in het museum onder andere graffiti en muurschilderingen aan.

Wanneer: 20 juni 2013 t/m 8 januari 2014

[www.aamu.nl](http://www.aamu.nl)



## **Museum Catharijneconvent**

Museum Catharijneconvent presenteert een omvangrijke overzichtstentoonstelling over Utrechtse middeleeuwse beeldhouwkunst van voor de Beeldenstorm. Nog nooit zijn zoveel sculpturen bijeengebracht die aan de golf van vernietiging tussen 1566 en 1580 zijn ontsnapt. De selectie bestaat uit ruim 90 beelden van hout, steen en pijpaarde. De beelden zijn vervaardigd in Utrecht, tijdens de Middeleeuwen hét economische, religieuze, politieke en culturele centrum van de Noordelijke Nederlanden. Ontsnapt aan de Beeldenstorm bieden ze een zeldzame kijk op de rijkdom en schoonheid van de Utrechtse middeleeuwse beeldhouwkunst.

Wanneer: 16 november 2012 t/m 24 februari 2013

In de expositie 'Vormen van Verdraagzaamheid. Religieuze tolerantie in de Gouden Eeuw' vertelt Museum Catharijneconvent voor het eerst het onbekende verhaal over pragmatische tolerantie. Nederlanders beschouwen zichzelf van oudsher als een tolerant volk. Maar zijn we dat ook, of is dat een zorgvuldig in stand gehouden mythe? Wat betekent religieuze verdraagzaamheid in de zeventiende eeuw eigenlijk? Is het respect voor elkaars geloof, of leven we noodgedwongen met elkaar? En welke plaats hebben joden en moslims in deze maatschappij?

Wanneer: 6 september 2013 t/m 5 januari 2014

[www.catharijneconvent.nl](http://www.catharijneconvent.nl)

# DE VREDE VAN UTRECHT

KEERPUNT IN DE GESCHIEDENIS

Een project van Centraal Museum Utrecht, Wehrgeschichtliches Museum Rastatt, Historisches Museum Baden, de Fundación Carlos de Amberes te Madrid



Centraal Museum Utrecht



Wehrgeschichtliches Museum  
Rastatt



Historisches Museum  
Baden (CH)



Fundación Carlos de Amberes te Madrid

## De Vrede van Utrecht

In 2013 is het driehonderd jaar geleden dat Utrecht voor korte tijd het **centrum van de wereld** was. Na anderhalf jaar onderhandelen sloten diplomaten uit heel Europa in het Utrechtse stadhuis een vredesverdrag, dat grote gevolgen had voor de betrokken landen en hun overzeese bezittingen. De Vrede van Utrecht is een **keerpunt in de geschiedenis** en markeert het einde van de godsdienstoorlogen, waarin vervolging van andersdenkenden en streven naar politieke almacht hand in hand gingen. In plaats daarvan kwam een systeem van machtsevenwicht. Terecht zal de herdenking van deze vrede in 2013 veel aandacht krijgen. Een cruciale manifestatie is de **internationale tentoonstelling over de Vrede van Utrecht** in het Centraal Museum.



Allegorie op de Vrede van Utrecht en Rastatt

## De samenwerking

Voor de tentoonstelling over de Vrede van Utrecht werkt het Centraal Museum samen met instellingen in binnen- en buitenland. Musea in de verschillende steden waar de vrede in 1714-1715 nader is uitgewerkt, het Zuid-Duitse Rastatt, het Zwitserse Baden en het Spaanse Madrid zijn partners. Na Utrecht gaat de expositie naar de Fundación Carlos de Amberes te Madrid (in samenwerking met het Legermuseum in Toledo), vervolgens naar het Wehrgeschichtliches Museum in Rastatt (in samenwerking met de Stiftung Schlösser und Gärten Baden-Württembergs) en tenslotte naar het Historische Museum in Baden.

Naast de grootse tentoonstelling in het Centraal Museum, worden in het herdenkingsjaar 2013 de andere activiteiten door de Stichting Vrede van Utrecht gecoördineerd. Op tentoonstellingsgebied zullen er naast de internationale expositie in andere instellingen verspreid over stad en provincie gerelateerde presentaties plaatsvinden.



Stadhuis Utrecht



Residenzschloß Rastatt



Tagsatzungssaal Baden



### **Samenvatting van de tentoonstelling**

De tentoonstelling beoogt de betekenis van de vrede in het perspectief van de Europese geschiedenis te presenteren: van de Reformatie in de vroege zestiende eeuw tot de huidige wereldpolitieke situatie. De Vrede van Utrecht in 1713 zal daarbij als het centrale punt fungeren.

### **Inleiding in het onderwerp**

Allereerst wordt de historische betekenis van de Vrede van Utrecht uitgelegd en de waarde van deze vrede voor het Europa van nu. Vervolgens begint de presentatie langs de onderwerpen die in een logisch verband worden getoond.

### **Godsdienststrijd en eerste poging tot algemene vrede**

Na de Reformatie begint een reeks uiterst bloedige oorlogen, zoals de Tachtigjarige Oorlog (1568-1648) en de Dertigjarige Oorlog (1618-1648). De katholieke kerk probeert haar monopolie veilig te stellen. Het Huis Habsburg in Wenen en Madrid beschouwt zich als haar voornaamste verdediger en combineert deze taak met het streven naar alleenheerschappij. Frankrijk is hun grote tegenspeler. Wanneer er rond 1640 een patstelling ontstaat, gaan diplomaten uit heel Europa onderhandelen in de Westfaalse steden Münster en Osnabrück. Die onderhandelingen resulteren in 1648 in een vredesverdrag, waarbij het naast elkaar bestaan van protestanten en katholieken als een feit wordt aanvaard. Tussen de verschillende mogendheden ontstaat een zeker machtsevenwicht. De Nederlandse en de Zwitserse onafhankelijkheid worden erkend.



Allegorie op de Vrede van Münster, 1648

### Lodewijk XIV en Willem III

De hoop om de godsdienststrijd annex machtsstrijd definitief te beëindigen gaat in rook op door het optreden van Lodewijk XIV van Frankrijk. De ambitieuze koning werpt zich op als pleitbezorger van het katholicisme en streeft tegelijkertijd de Franse hegemonie in Europa na. In eigen land maakt hij een einde aan de godsdienstvrijheid van de protestanten (Hugenoten) De Franse hofcultuur (Versailles) krijgt navolging in heel Europa. Lodewijk XIV stuit op één hardnekkige tegenstander: de protestant Willem III, sinds 1672 stadhouder van Holland. Hij slaat de aanval van de Fransen op zijn land af en bestrijdt de Fransen vervolgens dertig jaar lang op het slagveld en in de politiek. Nadat hij in 1689 tevens koning van Engeland is geworden, weet hij machtsevenwicht en godsdienstige verdraagzaamheid tot Europese doelstellingen te maken.



Lodewijk XIV



Willem III

### De Spaanse Successieoorlog

Het wankel evenwicht wordt bedreigd door het kinderloos overlijden van de Spaanse koning Karel II uit de Habsburgse monarchie. Lodewijk eist de troon op voor zijn oudste zoon, maar de Oostenrijkse Habsburgtak bestrijdt die eis. Ze hebben allebei familieargumenten. Na zijn overlijden in 1700 blijkt Karel II de tweede zoon van de Franse kroonprins als erfgenaam te hebben aangewezen: Filips V. Om deze Franse machtsconcentratie te bestrijden smeedt Willem III een coalitie om de andere kandidaat, aartshertog Karel van Oostenrijk te steunen. De oorlog (1701-1713), die in grote delen van Europa en zelfs daarbuiten wordt uitgevochten, golft eindelijk heen en weer.



Slag bij Höchstädt



Slagveldarcheologie

### Praten over vrede: Utrecht, Rastatt, Baden, Madrid

Wanneer duidelijk wordt dat niemand de strijd kan winnen, tekent zich een wil tot vrede af. In het stadhuis van Utrecht beginnen vredesbesprekingen. Utrecht is bijna anderhalf jaar het toneel van onderhandelende diplomaten uit heel Europa. Op 11 april 1713 is de vredessluiting een feit. Filips V kan koning van Spanje blijven, maar moet de Zuidelijke Nederlanden, de Italiaanse bezittingen en Gibraltar afstaan. De keizer in Wenen blijft voorlopig buiten het verdrag, maar met hem komt op 7 maart 1714 de Vrede van Rastatt tot stand, waarbij de in Utrecht gemaakte afspraken voor de Oostenrijkse erflanden worden bevestigd. Voor het Duitse Rijk als geheel en voor de afzonderlijke Duitse staten komt op 7 september 1714 in het Zwitserse Baden de vrede tot stand. Er volgen nog enkele verdragen in 1715 zoals dat in Madrid tussen Spanje en Portugal, dat in Utrecht gemaakte afspraken bevestigt.



Koetsen van de diplomaten voor het Utrechtse stadhuis

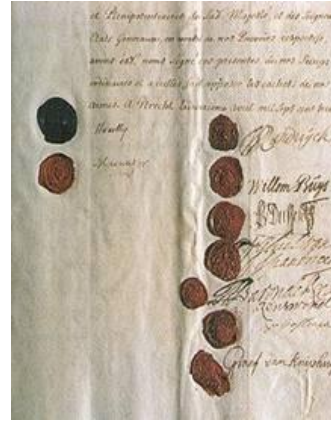

Vredesverdrag Frankrijk-Nederlanden

### Viering van de vrede

De vredessluiting in Utrecht, gevolgd door die in Rastatt en Baden, leidt in heel Europa tot grote opluchting. De vreugde over de vrede uit zich in tal van kunstuitingen: allegorische prenten, penningen en muziekstukken, met Händels Utrecht Te Deum als bekendste voorbeeld. Ook herdenkingen van de vrede, vooral die van 25 jaar in 1738, zorgen voor een hausse in herdenkingskunst.



Vuurwerk in Londen



Gedenkpenning Vrede van Utrecht

## **De wereld na Utrecht**

Bij de 25-jarige herdenking in 1738 viel er inderdaad iets te vieren: een grote oorlog was tot op dat moment uitgebleven. In de zestiende en zeventiende eeuw was een dergelijke lange vredesperiode niet voorgekomen. Ook toen er in 1740 weer oorlog uitbrak, had die niet de verschrikkelijke uitwerking die conflicten in de voorafgaande eeuwen hadden gehad. Oorlog werd een onderdeel van het politieke schaakspel, waarbij het ging om beperkte doelen en belangen, niet meer om godsdienst en almacht. Dit systeem hield stand tot de Franse Revolutie van 1789 en het daaruit voortkomende bewind van Napoleon. Toen ging het weer om het uitdragen van een wereldbeeld en Europese hegemonie. Na de val van Napoleon grepen de Europese leiders weer terug naar het politieke systeem van na de Vrede van Utrecht. Dat hield stand tot het uitbreken van de Eerste Wereldoorlog in 1914. Na de gruwelen van de beide wereldoorlogen was in 1945 de gedachte aan internationale samenwerking en Europese eenwording sterk. De Verenigde Naties en de Europese organen, waaruit uiteindelijk de Europese is voortgekomen, zijn daarvan de uitwerking. De Koude Oorlog doorkruiste dit streven, maar de politiek leiders zijn er uiteindelijk in geslaagd de oorlog koud te houden en er was steeds een sterke tegenstroming in de vorm van vredesbewegingen.

## **Wat is er te zien?**

De bezoekers beleven het verhaal van de vrede aan de hand van een grote veelzijdigheid aan voorwerpen in een vormgeving die het verhaal ondersteunt en accentueert. De voorwerpen zijn geselecteerd op zeggingskracht en herkenbaarheid. Met een statieportret van Lodewijk XIV, meubilair uit Versailles en wapens uit zijn leger wordt het machtsstreven van de Zonnekoning duidelijk. Door een allegorisch schilderij op de Vrede van Utrecht-Rastatt, herdenkingspenningen, prenten van vuurwerk en muziek van Händel voelen de bezoekers de vreugde en de opluchting. Het authentieke vredesverdrag met een visualisering in kaarten en overzichten brengen de ingrijpende gevolgen voor Europa en de wereld over.

De voorwerpen, zoals schilderijen, prenten, documenten, maquettes, wapens, penningen en meubels, zullen uit tal van collecties in binnen- en buitenland komen. Naast objecten zullen animaties van veldslagen en onderhandelingen het verhaal vertellen. Om de actuele betekenis van de Vrede van Utrecht kracht bij te zetten, zal aan politici en oud-politici uit verscheidene landen gevraagd worden commentaar te geven op dit thema in het licht van hun eigen rol in de afgelopen decennia.

## **Onderzoek en catalogus**

De tentoonstelling Vrede van Utrecht biedt nieuwe inzichten. Een internationaal universitair netwerk is bezig het recente onderzoek naar het thema te bundelen. Spil in dit netwerk is de samenwerking tussen de Universiteit Utrecht en het Centraal Museum. Het museum richt zich primair op onderzoek naar te exposeren objecten. Eerste richtpunt van het universitaire onderzoek is een kleine wetenschappelijke conferentie in 2011, waarschijnlijk in Madrid. Rond de herdenking in april 2013 zal een grote internationale conferentie in Utrecht plaatsvinden. Het onderzoek zal ook uitmonden in de catalogus bij de tentoonstelling, die in vier talen (Nederlands, Engels, Frans en Duits) zal verschijnen.

## **Kwaliteit:**

In de Werkplaats dagen we het publiek uit zich te buigen over een aantal vragen en dilemma's. De belangrijkste vraag is: Wat als er geen Vrede van Utrecht was gesloten?

Maar ook aan bod komen:

Wat doet oorlog of revolutie met kunst en cultuur? (in de periode van de 16de en 17de eeuw en de huidige 20ste en 21ste eeuw)

Verandert een plek door de ondertekening van een vredesdocument? Rond Rastatt en Baden werden de bloedigste slagvelden tuinen (Hof van Eden) en cavaleriestallen landhuizen.

Doelstellingen:

- Bevorderen van het historisch besef; verbanden leggen tussen historische situaties (oorlog en vrede) en de huidige tijd;
- Kennis en begrip vergroten van de Vrede van Utrecht en het belang voor de tegenwoordige tijd;



- Inzicht in de rol van verschillende spelers in het 17de eeuwse vredesproces;
- Het bevorderen van interactie en samenwerking tussen bezoekers;
- Blik verruimen en verhoogde interesse voor het thema .

**Innovatie:**

De Werkplaats is een plek voor discussie, onderhandeling en spel. Hierbij worden interactieve technieken ingezet (augmented reality), waardoor de bezoeker zelf de loop van de geschiedenis kan bepalen. Zoals bijvoorbeeld de TU Delft voor een symposium van het Nationaal Historisch Museum Willem van Oranje tot leven bracht en hem met bezoekers een quiz liet spelen.

**Samenwerking en synergie:**

De tentoonstelling wordt door de drie internationale samenwerkingspartners ontwikkeld. Als centraal motto fungeert 'Peace was made here'. De ideeën voor de Werkplaats worden besproken met de musea in Duitsland en Zwitserland, waarna elk museum zijn eigen invulling geeft. Samenwerking vindt ook plaats met de Utrechtse gaming industrie, Universiteit Utrecht, Stichting Vrede van Utrecht en diverse andere partners in de stad en regio.

# Domtoren

*Tentoonstellingstitel / titel activiteit:* Utrecht verdedigd

*Geplande looptijd:* maart t/m oktober 2013

*Geplande opening:* maart 2013

*Samenvatting van de tentoonstelling / activiteit:*

Een kleinschalige tentoonstelling in de Egmondkapel als onderdeel van rondleidingen op diverse transen vanwaar de verdedigingsmiddelen van Utrecht door de loop der eeuwen gevisualiseerd kunnen worden.

*Inhoudelijk concept*

Vanaf de eerste aantoonbare bewoning door de Romeinen is er sprake van een versterking in de vorm van een castellum. De bijzondere vorm van de huidige historische binnenstad (harpvorm) is geheel terug te voeren op de middeleeuwse omwalling; de vestingstad zou tot circa 1830 voldoende blijken te zijn voor het aantal inwoners. In de 17<sup>e</sup> eeuw lag Utrecht voor de Oude Hollandse Waterlinie. Later ontstond er in de vroege 19<sup>e</sup> eeuw de Nieuwe Hollandse Waterlinie waardoor de stad Utrecht beveiligd werd door een nationale verdedigingslinie. Pas na W.O. II werden de militaire beperkingen voor de stad Utrecht opgeheven; pas daarna kon de stad militair ongelimiteerd gaan groeien.

*Relatie tot museale thema 'Oorlog en Vrede'*

Utrecht is 2000 jaar geleden ontstaan als een versterkte plaats dat heeft tot 1950 de planologische ontwikkeling in hoge mate bepaald. De Domtoren heeft een praktische functie gehad bij de luchtverkenning tijdens de Tweede Wereldoorlog (helmen en gasmaskers nog steeds voorhanden) en in de middeleeuwen hingen er banieren aan de toren wanneer de Bisschop een militaire overwinning behaald had.

*Doelgroepen*

Brede doelgroep, jong en oud en in het bijzonder personen die in krijgsgeschiedenis geïnteresseerd zijn.

*'Publiekstrigger'*

De verschillende verdedigingslinies door de eeuwen heen vanaf grote hoogte bekijken.

*Ontwerp/ opzet tentoonstelling*

Themarondleiding, kleine tentoonstelling in de Egmondkapel en wellicht informatieve silhouetborden op de transen.

*Planning*

Vorbereidingen in 2012

# Museum Speelklok

*Titel activiteit:* 2013 – Museum Podium Speelklok

*Geplande looptijd:* Hele jaar, met als nadruk eigen programmering in februari en oktober 2013 en een groot *Bal Masqué* in mei 2013

*Geplande opening:* Bal Masqué, mei 2013

*Samenvatting van de activiteiten:*

- *Inhoudelijk concept*

Utrechtse maskerades van 1711-1713 zijn beroemd in Europa

Museum Podium Speelklok in de Buurkerk midden in het centrum, als culturele spin, waar alle disciplines samenkomen. Eventueel ook als Vrede van Utrecht 'desk' gedurende het hele jaar.

Laagdrempelig, toegankelijk, centraal.

- *Relatie tot museale thema 'Oorlog en Vrede'*

Directe link tot Vredesfeesten, tot bruggenbouwen tussen partijen. Meer vrede dan oorlog dus, maar wel als vredestichter.

- *Doelgroepen*

Verschillende doelgroepen, afhankelijk van programmering, daarnaast aansluitend op marketingcampagnes van verschillende externe partijen, die het Museum Podium Speelklok zullen gebruiken.

- *'Publiekstrigger'*

Muzikale programmering, laagdrempelig voor verschillende wisselende doelgroepen. Multidisciplinair (dans, theater, muziek, beeldende kunst, geschiedenis, cultuurhistorie, allemaal met een link naar de collectie van het museum).

- *Ontwerp/ opzet tentoonstelling*

Zie programmering podium vanaf mei 2011 en artikel voor Museum Magazine.

- *Planning*

Op 11 mei 2011 wordt het Museum Podium Speelklok gepresenteerd aan de stakeholders van het museum, maar vooral aan de smaakmakers van de stad. Vanaf dat moment kan de structurele samenwerking met de verschillende partijen (oa Culturele Zondagen, Summer Darkness, Gaudeamus Muziekweek, Festival Voor de Wind, Festival Oude Muziek, Liszt Concours) verder uitgebouwd worden. 2012 zal in het teken staan van het verder verfijnen en verdiepen van de samenwerking en de planning vastleggen voor 2013.



# Projectplan: Sporen naar het Front, Treinen in oorlogstijd (1860- 2013)

*Het Spoorwegmuseum, september 2012*

---



## 1. Inleiding

In 2013 is het 300 jaar geleden dat de Vrede van Utrecht werd gesloten. Bij dit vredesverdrag werden de nieuwe machtsverhoudingen binnen Europa en Noord- en Zuid-Amerika vastgelegd. De stad Utrecht viert dit belangrijke moment in de geschiedenis van de diplomatie met diverse feestelijkheden, culturele manifestaties en tentoonstellingen. Ook Het Spoorwegmuseum organiseert een tentoonstelling in het kader van de Vrede van Utrecht, zij het met een net even andere invalshoek. In 1713 bestonden er nog geen spoorwegen, deze ontwikkelden zich pas in de loop van de negentiende eeuw. Daarnaast speelde de trein geen belangrijke rol bij het handhaven of stichten van vrede, maar de trein bracht wel zeer grote veranderingen teweeg in de wijze van oorlogsvoering. Het Spoorwegmuseum wil ter gelegenheid van de Vrede van Utrecht inzichtelijk maken welke invloed de spoorwegen hadden op de aard van de oorlogsvoering in Europa en hoe de trein van de negentiende eeuw tot nu werd ingezet bij gewapende conflicten.

## 2. Waarom een tentoonstelling over treinen in oorlogstijd?

- Het onderwerp 'de trein in oorlogstijd' is nog nooit belicht in een tentoonstelling in Nederland.
- Het Spoorwegmuseum besteedt in de vaste presentaties geen aandacht aan de trein en oorlogsvoering.
- Het Spoorwegmuseum beschikt zelf over objecten die met name met de Tweede Wereldoorlog te maken hebben: enkele War Department locomotieven die tijdens deze oorlog door de geallieerden werden gebruikt bij de bevoorrading van troepen en een ruim aantal kleinere objecten.



- Er bestaat bij bruikleengevers grote bereidheid om materiaal uit te lenen. Het gaat daarbij niet alleen om groot materieel, maar ook om treinmodellen en diorama's.

### **3. Locatie & Looptijd:**

De tentoonstelling is te zien in Wereld 4 (de grote hal) van Het Spoorwegmuseum en beslaat zo'n 2700 m<sup>2</sup>. De looptijd is van 28 maart tot en met 2 september 2013. De opening vindt plaats op 27 april 2013.

### **4. Educatieve doelstellingen**

De tentoonstelling heeft de volgende educatieve doelstellingen:

- Inzicht geven in de manier waarop de trein vanaf 1860 tot nu ingezet bij gewapende conflicten;
- Een beeld geven van de manier waarop oorlogsvoering door de komst van de trein veranderde;
- Een beeld geven van de diverse rollen van de trein ten tijde van oorlogen: logistiek, wapen etc.
- Een beeld geven van het oorlogsmaterieel op het spoor, alsook van de persoonlijke getuigenissen van deelnemers aan en getuigen van de oorlogshandelingen op het spoor.

Bij de tentoonstelling verschijnt er bij speciaal voor Museum voor de Klas een educatieve route door de tentoonstelling. Vanzelfsprekend is er voor de gewone bezoeker en zijn of haar kind ook een interactieve speurtocht beschikbaar.

### **4. Marketing en communicatie doelstellingen**

#### **4.1 Doelgroepen en bezoekersdoelstelling**

Het Spoorwegmuseum streeft ernaar aantrekkelijk en interessant te zijn voor iedereen van 3 tot 99 jaar. Traditioneel besteedt het museum binnen deze enorme groep speciale aandacht aan de primaire doelgroep families met kinderen van 3 tot en met 12 jaar. Het grootste deel van de marketing inspanning van het museum is ook gericht op deze doelgroep. Maar deze tentoonstelling leent zich ook voor het benaderen van andere doelgroepen:

- Senioren zonder kinderen/traditionele museumbezoekers:
  - Doelstelling is 13% van het totale bezoek, dit aantal ligt normaal gesproken rond de 5%;
- Liefhebbers van oorlogsgeschiedenis/materieel.

Deze beide groepen worden bereikt door de multi mediale campagne die het museum zal organiseren, maar ook vooral door gericht contact met vertegenwoordigers van de doelgroepen. Deze beide doelgroepen zijn zeer goed te identificeren via tussenpersonen, webfora en magazines en deze worden dus volop ingezet.

### 4.3 Overige doelgroepen

Het museum richt zich verder vanzelfsprekend ook op:

Interne doelgroepen:

- Vrienden : ca 1500
- Nieuwsbrief abonnees: ca 35.000
- Medewerkers: 120
- Rail Rookies leden (kidsclub): ca 1000 (club start dit jaar, het aantal is een streefgetal)
- Relaties van het museum

Zakelijke markt:

De zakelijke markt bestaat uit de gebruikelijke afnemers van het museum als congres- en vergaderlocatie

### 4.4 Bezoekersdoelstellingen

De bezoekersdoelstelling van de tentoonstelling is 135.000 in 4 maanden. In 2012 trok het museum in deze maanden 116.000 bezoekers.

Het Spoorwegmuseum is door de focus op gezinnen met kinderen een museum dat met name bezocht wordt in weekenden en vakanties. Het museum vindt dit een onwenselijke situatie o.a. omdat de druk op de weekenden en de vakanties zo heel groot wordt, te mooi weer in het voorseizoen levert direct een bezoekersachterstand op, vertoeven in het museum is prettiger als er tenminste 1000 personen zijn, bedrijfseconomisch is het inefficiënt en ook voor onze medewerkers is het beter als het drukker is in het museum. Daarom richt het museum zich bij deze tentoonstelling ook op het verhogen van de bezoekersaantallen door de week. Dit heeft het museum eerder gedaan met de tentoonstelling Royal Class, vorstelijk reizen en dit heeft toen zeer goede resultaten opgeleverd.

- Normaal rond de 85% van haar bezoekers in de weekenden en de vakantie
  - Doelstelling 75%
- Normaal 15% van de bezoekers op doordeweekse dagen
  - Doelstelling 25%

Bezoekersverdeling:

- Senioren/traditionele museumbezoeker: 13%
- Kinderen: 22%
- Volwassenen: 55%
- Groepsbezoek: 5%

Hoofddoelstellingen:

- Het aantrekken van nieuw publiek: 47% van de totale bezoekersgroep;

- Het handhaven van herhaalbezoek : 53% van de totale bezoekersgroep;
- Het vergroten van de naamsbekendheid van Het Spoorwegmuseum;
- Het vergroten waardering voor Het Spoorwegmuseum naar 45%;
- Het vergroten van de binding met Het Spoorwegmuseum naar 27%.

#### Subdoelstellingen:

- Verhogen van het vriendenledenaantal van Het Spoorwegmuseum;
- Verhogen van het ledenaantal van de nieuwsbrief van het museum naar 60.000 (nu 45.000);
- Verhogen van het vriendenaantal op de Social Media sites van het museum;
- verhogen van het bezoek aan de website van het museum.

### **4.5 Communicatiedoelstellingen**

De in hierboven geformuleerde hoofd en subdoelstellingen leiden tot onderstaande communicatiedoelstellingen:

- Het zo breed mogelijk aankondigen en bekendmaken van de tentoonstelling in Het Spoorwegmuseum;
- Het Spoorwegmuseum op de kaart zetten als aanbieder van interessante tentoonstellingen;
- Het genereren van grote en brede aandacht van de nationale en internationale media;
- De naamsbekendheid van Het Spoorwegmuseum vergroten;
- Autoriteit opbouwen: zorgen dat Het Spoorwegmuseum onderdeel maakt van de vaste keuze van het publiek;
- Intensiveren/uitbreiden van de relatie met de trade (touroperators, hotels en busbedrijven) partners en vinden van nieuwe partners;
- Relatie opbouwen, bestendigen en intensiveren met sponsors, vergroten van de naamsbekendheid van sponsoren;
- Succesvolle joint promotion partnerships aangaan.

### **5. Campagne**

Vanzelfsprekend zullen radio, tv en internet een plaats krijgen in de marketingcampagne voor Sporen naar het Front:

- Adverteren in gespecialiseerde media (Zin, Plus), maar ook in traditionele media als de Elsevier
- Internet: Webvertsing bij gespecialiseerde websites zoals seniorenweb maar ook op de homepage van Max
- Radio: Samenwerking met radioprogramma's en sterspots op bv radio 5 (radio Nostalgie)
- Televisie: Uitzending van spotjes bij Ster + Cultuur

Daarnaast wordt er een grote campagne gevoerd gericht op de pers, door de beperkte budgetten van het museum uiteindelijk de belangrijkste manier om de benodigde aandacht voor de tentoonstelling te krijgen.

## **6. De rol van vrijwilligers en amateurs**

Het Spoorwegmuseum maakt voor deze bijzondere tentoonstelling dankbaar gebruik van de hulp van vele amateurs. Tijdens Sporen naar het Front zijn maar liefst 10 diorama's te zien van historische oorlogssituaties. Deze diorama's worden voor de tentoonstelling gemaakt door grote en kleine modelbouwverenigingen. Deze verenigingen staan bij hoge uitzondering toe dat wij de diorama's gedurende de hele looptijd van de tentoonstelling kunnen tonen. Ook veel van de op getoonde modellen kan het museum alleen tonen dankzij bruiklenen van private verzamelaars overal in het land.

Daarnaast wordt er onderzocht of de leerlingen van schildersvakschool Nimeto een rol kunnen spelen bij het in oorlogskleuren verven van een van de tentoongestelde locomotieven.

## **7. Publicatie**

Inmiddels zijn afspraken met Uitgeverij Waanders gemaakt over een publicatie over het fenomeen 'treinen in oorlog'. Guus Veenendaal is aangetrokken als auteur van de publicatie, die ten tijde van de opening van de tentoonstelling zal worden gepresenteerd.

## **8. Inhoud**

Tussen 1820 en 1830 werden in Engeland de eerste publieke spoorlijnen en stoomlocomotieven gebouwd. Die initiatieven kregen al snel navolging in Europa en Amerika en later ook in andere werelddelen. Overal waar spoorwegen werden aangelegd, werden handel en industrie gestimuleerd. Over de rol die de spoorwegen speelden bij de ontwikkeling van de grote steden, de economie en mobiliteit is veel geschreven. Dat de spoorwegen ook een revolutie in de oorlogsvoering veroorzaakten, is veel minder bekend. Hoewel oorlogen zich voor de komst van de trein lang tot zeer lang konden voortslepen, duurden de daadwerkelijke gevechten tussen legers vaak maar kort. Zo duurde de slag bij Waterloo in 1815 maar een dag, waarop maar liefst 50.000 slachtoffers vielen. De slag bij Verdun in 1916 duurde ruim 10 maanden en veroorzaakte meer dan tien keer zoveel slachtoffers. Dat was alleen maar mogelijk doordat de troepen met behulp van de spoorwegen steeds bevoorrad konden worden met nieuwe manschappen, voedsel en materieel. Veldslagen tussen vijandelijke legers konden daardoor veel langer duren, zich op meerdere fronten tegelijk afspelen en een grootschaliger karakter krijgen.

Om de rol van de trein bij oorlogsvoering voor de bezoekers op verschillende wijze te belichten, zal het museum een aantal thema's behandelen. Elk thema wordt ondergebracht in een romneyloods en met rollend materieel, foto's uit heden en verleden, filmpjes, voorwerpen, diorama's en persoonlijke getuigenissen aangekleed. In de tentoonstelling wordt uiteraard verwezen naar de gruwelijkste rol

die de trein ooit gespeeld heeft in oorlogstijd, namelijk tijdens de Jodentransporten in de Tweede Wereldoorlog. Vanaf eind januari 2013 is op het buitenterrein van het museum een permanente expositie over dit onderwerp te zien.

### 8.1 De transportpuzzel

De trein bood veel logistieke voordelen, met name als het ging om het transporteren van oorlogsmaterieel, voedsel en paarden naar de frontlinies. Hierdoor konden gevechtshandelingen veel langer duren dan voor de komst van de trein. Het vergde een ingewikkelde logistieke organisatie om al die middelen op de juiste plek te krijgen.



Voorwerpen, onder andere:

- Diverse platte wagens met tanks uit de Koude Oorlog. Deze werden per spoor naar legeroefeningen gebracht en worden beschikbaar gesteld door de rekwisietencommissie van het ministerie van Defensie en het Legermuseum, Delft.
- Een Engelse locomotief uit de Eerste Wereldoorlog, die werd ingezet bij het trekken van wagons vol goederen, voedsel, materieel.
- Locomotieven uit de Tweede Wereldoorlog die door de geallieerden werden gebouwd om mensen, voedsel, goederen en materieel aan te voeren. Twee van deze locomotieven komen uit de eigen collectie van het museum. Een derde locomotief wordt in bruikleen gegeven door de Stichting NS 162.
- Een diorama van de Amerikaanse Burgeroorlog, met aanvoer van diverse middelen over het spoor.

### 8.2 Troepenaanvoer

Niet alleen materieel, ook enorme hoeveelheden soldaten werden in treinen van en naar de frontlinies vervoerd. Die massale verplaatsingen van legers waren van essentieel belang in met name de Eerste en Tweede Wereldoorlog. Er werden toen ook speciale verlofgangerstreinen ingezet voor soldaten die met verlof mochten.



Voorwerpen, onder andere:

- De wagon 'Het Schapenhok' uit de eigen collectie van het museum werd vanwege zijn ruime capaciteit regelmatig ingezet bij het soldatenvervoer.
- De Duitse oorlogslocomotief 52 38 79 uit de Tweede Wereldoorlog die onder andere werd ingezet bij het vervoeren van soldaten. Dit is een bruikleen van de VSM, Dieren.
- Diverse modellen, foto's en filmpjes van troepenaanvoer.

### 8. 3 Schietende treinen

Al in de Amerikaanse Burgeroorlog werden pantser treinen en stukken spoorgeschut ingezet. In de loop van de tijd werden deze afschrikwekkende treinen steeds geavanceerder en efficiënter , met als hoogtepunt de Dora en de Schwerer Gustav, die tijdens de Tweede Wereldoorlog door de Duitsers werd ingezet als afschrikwekkend spoorgeschut dat een granaat over 40 kilometer ver kon schieten.

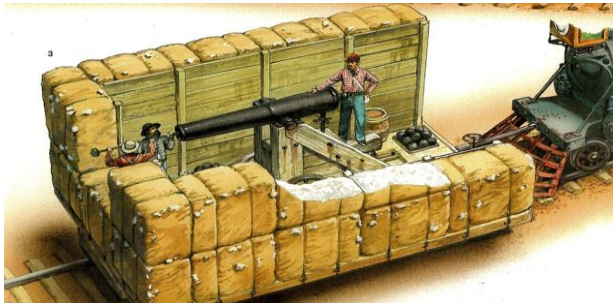

Voorwerpen, onder andere:

- Een model van de Dora, het grootste spoorweggeschut ooit, dat door de Duitsers tijdens de Tweede Wereldoorlog werd ingezet. Dit model 1:6 is een bruikleen van de Engelse modelbouwer Peter Shaw.
- Een pantser trein die door de Duitsers werd ingezet in de Tweede Wereldoorlog, een bruikleen van het Museum of the Slovak National Uprising, Slowakije.
- Een diorama van de Duitse pantser trein die in de Tweede wereldoorlog bij Mill gesaboteerd werd door Nederlandse soldaten.
- De originele granaat van de Dora uit de collectie van het Imperial War Museum.



#### 8.4 Kwetsbaar staal

Het spoor zelf speelde een strategische rol bij gewapende conflicten. Het kon snel worden aangelegd voor een plotselinge troepenverplaatsing of juist worden gesaboteerd.

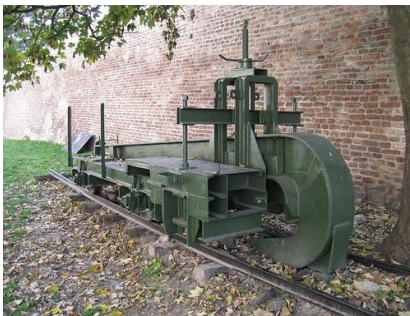

Voorwerpen, onder andere:

- Een zogeheten 'Schienenwolf' die door de Duitsers tijdens de Tweede Wereldoorlog werd ingezet; dit was een apparaat dat speciaal werd ingezet om het spoor te vernietigen, uit de collectie van het Vojni muzej, Belgrado, Servië.
- Het pantserhek van het Geniemuseum Vught dat vlak voor de Tweede Wereldoorlog werd gebouwd om het spoor af te sluiten voor vijandelijke treinen.

#### 8.5 De hospitaaltrein

De voorlopers van de hospitaaltreinen ontstonden al in de Amerikaanse Burgeroorlog. De hospitaaltreinen zorgden ervoor dat gewonden zo snel mogelijk van het front konden worden weggevoerd en dus geen belemmerende factor meer bij de gevechten vormden. Bovendien konden

gewonden met behulp van hospitaaltreinen zo mogelijk worden opgelapt om weer aan de gevechtshandelingen deel te nemen.



Voorwerpen, onder andere:

- De hospitaaltrein uit Osnabruck uit de Koude Oorlog, in bruikleen van de Osnabrucker Dampf Freunde.
- De brochure van de Nederlandse hospitaaltrein uit de Eerste Wereldoorlog.
- Diverse modellen, foto's, filmpjes, citaten, etc.

## 8.6 Het thuisfront

Wat waren de consequenties van oorlogsvoering voor de 'thuisblijvers'? In hoeverre ondervond het treinverkeer voor burgers en spoorwegpersoneel hinder van oorlogsvoering? En waarom werkten er tijdens de Tweede Wereldoorlog zoveel vrouwen in de oorlogsindustrie? Bij dit thema passen veel van de kleinere voorwerpen uit de collectie van het museum, zoals het sein Lodewijk, het gasmasker, propaganda materiaal en de bunker die op een stoomloc kon worden geplaatst als schuilplek voor stoker en machinist.

Voorwerpen:

- De ZHESM, de eerste elektrische trein van Nederland uit de collectie van Het Spoorwegmuseum, wordt met zwart verduisteringspapier geblindeerd (zoals in de Tweede Wereldoorlog treinen verplicht werd zodat de geallieerden 's avonds geen verlichte treinen konden zien en dus geen beschietingen konden uitvoeren).
- Het bunkertje uit de collectie van Het Spoorwegmuseum dat op de 3737 werd geplaatst ter bescherming van de machinist en stoker.
- Een diorama van station Tongeren na het bombardement in de Tweede Wereldoorlog.
- Diverse voorwerpen zoals gasmaskers voor stationspersoneel, sein Lodewijk etc.

# Tentoonstellingenplan Het Utrechts Archief

## Utrecht en de Vrede van Utrecht

Tentoonstellingen en activiteitenprogramma over het vredescongres van 1712-1714 te Utrecht en zijn impact op het leven in de stad.

### **Tentoonstelling: Utrecht en de Vrede van Utrecht**

Eind 1711 werd Utrecht aangewezen als plaats van onderhandeling om de Spaanse Successieoorlog tot een einde te brengen. In januari 1712 rolden de eerste koetsen van de onderhandelaars de stad binnen. De tentoonstelling brengt in beeld wat de impact was van de aanwezigheid van zoveel buitenlandse hoogwaardigheidsbekleders met hun gevolg op het dagelijks leven in de stad. Hoe en waar werden de onderhandelaars gehuisvest, waar en wanneer werd er feest gevierd, welke vormen van vermaak zoals theater, opera en openbare concerten vonden er plaats en wat merkte de gewone Utrechter daarvan? Welke voordelen genoten de diplomaten boven gewone Utrechters (onthefving accijns, poortgeld)? Welke maatregelen nam de stad om de veiligheid van haar tijdelijk in omvang toegenomen inwonertal te blijven waarborgen? Welke faciliteiten verzorgde zij ten behoeve van de onderhandelingen zelf? Hoe bewaarde zij de lieve vrede onder de onderhandelaars en (vooral) hun gevolg buiten de onderhandelingskamers? De tentoonstelling gaat in op al dit soort vragen. Er zullen parallellen getoond worden van de inspanningen van het stadsbestuur destijds met de moeite die stadsbesturen zich vandaag de dag getroosten om grote evenementen als WK Voetbal, Culturele Hoofdstad, Tour de France e.d. binnen te halen.

Een tentoonstelling zoals hierboven beschreven leent zich niet voor een ontwerp waarbij de bezoeker aan de hand wordt genomen en volgens een bepaalde routing wordt geïnformeerd. Er zal daarom voor een ontwerp worden gekozen waarbij de bezoeker zappend door de tentoonstelling kan. Iedere unit zal een afgerond verhaal vertellen. De informatie zal zo divers mogelijk worden aangeboden. Om de bezoekers een gevoel van de tijdgeest te laten ervaren zal er in de tentoonstellingsruimte een 18<sup>e</sup> eeuwse stadse sfeer gecreëerd moeten worden. In deze sfeer omgeving zal ook ruimte zijn voor realia zoals oude kleding, tekeningen en prenten, plattegronden en bijvoorbeeld oude karren en kruiwagens. Teksten en verhalen worden voor het buitenlandse publiek in het Engels aangeboden op audioguides.

### **Looptijd Utrecht en de Vrede van Utrecht**

februari 2013 t/m maart 2014

### **Tentoonstelling: Waar zaten de diplomaten?**

Om de bezoekers hier inzicht in te geven wordt er een interactieve koetsrit ontwikkeld die de bezoekers meeneemt langs een tiental, voor goed geld gehuurde huizen waar afgezanten een onderkomen hadden gevonden. Er is gekozen voor een koets omdat het historisch onderzoek een aantal prachtige tekeningen van de staatsiekoetsen van onderhandelaars heeft opgeleverd.

De bezoekers stappen in de replica van een staatsiekoets en worden verwelkomd door dhr. Chevalier die hun gids is tijdens de rit door het Utrecht ten tijde van de vredesonderhandelingen. De heer Nicolaas Chevalier berichtte in de jaren 1710-

1713 in zijn eigen krant *Journal d'Utrecht* en in diverse gelegenheidspublicaties over de Utrechtse vredesonderhandelingen en verwikkelingen in de stad. Voor de grote feesten die diplomaten omstreeks 1713 in Utrecht organiseerden, vervaardigde Chevalier in opdracht uitvoerige feestbeschrijvingen, die hij niet alleen zelf schreef en liet drukken, maar tevens illustreerde. De aangewezen persoon dus om de bezoekers te begeleiden tijdens hun rondrit langs de huizen van belangrijke diplomaten en plaatsen waar aansprekende gebeurtenissen plaatsvonden.

Zodra de deur gesloten is vertrekt de koets en start er een video die de bezoekers door de raampjes van de koets zien. Tegelijkertijd gaat de koets echt bewegen en wordt het geluid van ratelende wielen over de klinkers hoorbaar.

Hoe zag de stad Utrecht er toen uit? Waar rook het naar en welke geluiden hoorden bij het dagelijks leven van de bewoners. Dit alles ervaren de bezoekers tijdens hun rit door de stad. Om de sfeer van het Utrecht van toen zo goed mogelijk weer te geven maken we in de video gebruik van de tekeningen van de tekenaars Versteegh en De Beijer die een prachtig beeld geven van Utrecht in de 18<sup>e</sup> eeuw.

De rit neemt de bezoekers bijvoorbeeld mee naar de Ridderschapstraat naar het woonadres van de Engelse eerste gevolmachtigde, de Bisschop van Bristol waar op 11 april 1713 de ondertekening van de Vrede tussen Engeland en Savoye met Frankrijk plaats vindt. Ook de Plompetorengracht, de Kromme Nieuwegracht en de Nieuwegracht worden opgenomen in de rit omdat daar een groot deel van de diplomaten gehuisvest was. De heer Chevalier zal de bezoekers verrassen op grappige, pikante en spannende verhalen die een relatie hebben met de verschillende locaties.

De koets is opgenomen in de vormgeving en het verhaal van de expositie "Utrecht en de Vrede van Utrecht".

### **Looptijd Koetsrit**

februari 2013 t/m maart 2014

### **Avondopenstelling met activiteitenprogramma**

Een belangrijk deel van het amusement en de culturele activiteiten die de onderhandelaars van de Vrede van Utrecht aanboden aan de medegevolmachtigden of de bewoners van de stad vond plaats in de avonden. Omdat er geregeld onderhandelaars waren die met de achterban moesten overleggen, lagen de onderhandelingen vaak stil. Er bleef zodoende voldoende tijd over voor feesten en ander vermaak.

Het Utrechts Archief wil bezoekers met een speciaal avondprogramma, dat nauw aansluit bij het thema van de tentoonstelling, kennis laten maken met dit belangrijke culturele aspect van de Vrede van Utrecht. Nadat de vrede was gesloten veranderde Utrecht weer in de behoudende stad die het daarvoor was.

Daarnaast denken we dat een groeiend aantal potentiële museumbezoekers behoefte heeft aan avondopenstellingen van culturele instellingen. Gedurende reguliere openingstijden heeft deze groep veel andere activiteiten. Een goed voorbeeld van een succesvolle avondactiviteit was de museumnacht van 2011 waarop meer dan 2500 mensen Het Utrechts Archief bezochten. Dit was een gezellige mix van de oudere jongere, jonge ouders en actieve vijftigers.

Tijdens de vredesbesprekingen van 1713 werd de stad overspoeld door voor de bewoners allerlei nieuw vermaak en clandestiene activiteiten. Straattheater, openluchtconcerten, opera en bijvoorbeeld fakkeloptochten. Maar de toestroom van

vele buitenlandse gevolmachtigden met hun gevolg had ook een schaduwkant. Prostitutie, zwarte handel (gevolmachtigden waren gevrijwaard van allerlei imposten en accijnzen die geheven werden op dagelijks benodigdheden als meel, wijn, turf etc.) en gokactiviteiten waren aan de orde van de dag en niet alleen voor de minder bedeeden die een graantje mee probeerden te pikken. De gevolmachtigden waren niet vies van de jonge vrouwen en mannen die zichzelf aanboden en hun gevolg was erg actief op de zwarte markt.

### **Het programma**

Het Utrechts Archief wil gedurende de looptijd van de tentoonstellingen twee keer per maand op vrijdagavond van 20.00 tot 23.00 open gaan en de avondbezoekers op een verrassend programma trakteren waarbij de gebeurtenissen die 300 jaar geleden plaatsvonden het uitgangspunt vormen.

Hieronder enkele voorbeelden van de feesten zoals ze door de afgevaardigden gegeven werden;

9 januari-11 januari 1713. Drie dagen feest ter gelegenheid van de geboorte van een kroonprins voor Portugal ("Prins van Brazilië"). Diners met orkestmuziek en toneelstukken

1 februari 1713 Gemaskerd bal voor 400 man, op verzoek van de echtgenotes van de gevolmachtigden die nu eens liever een dansfeest dan een eetfeest wilden.

13 februari 1713 Koningsdag. Diner met drie toneelstukken

27 februari 1713. Feest met als grootste attractie dat je het eten bij allerlei kraampjes kunt halen, waar de koks en bedienden gemaskerd in staan en zij waren aanprijzen. Ook een tafel waar je Baset (kaartspel) kunt spelen.

Op het programma komen vier activiteiten zoals hierboven beschreven. Alle Utrechters moeten zich voor dit programma in kunnen inschrijven. De bezoekers van een dergelijk diner (maximaal 50 mensen) betalen hun eigen dis en drank die door een externe partij worden verzorgd. Het Utrechts Archief verzorgt de muziek, het toneel, de bediening en de kleding die in 1713 werd gedragen. De bedienden zullen de gebruiken hanteren die destijds gewoon waren. Daarnaast geven ze uitleg over de gerechten en dranken die geserveerd worden.

Hoe de diners werden aangekleed en versierd, de opmaak van en de soorten gerechten hebben we kunnen herleiden uit een briefroman dd.1715, die geschreven is door de heer Chevalier.

De gewone bezoekers van de avondopenstelling kunnen deze activiteiten als living history bezichtigen en ervaren zodoende, net als de gasten van het diner, de sfeer en zeden van de onderhandelaars tijdens de vredesonderhandelingen.

Tijdens de andere avondopenstellingen willen we de bezoekers van de tentoonstelling verrassen door ze te laten aanspreken door illegale handelaren, hoeren of bijvoorbeeld gokkers. Bezoekers wordt gevraagd of zij wat van het witte spul (meel) belastingvrij willen kopen, een erotisch halfuurtje willen beleven of een gokje willen wagen in één van de Utrechtse steegjes. De living history acteurs geven uitgebreid uitleg in de vorm van een verhaal met rekvisieten over wat er allemaal in de donkere uurtjes in de stad gebeurde.

Tot slot willen we een viertal avonden, in de vorm van een verteltheater, delen van de door ons vertaalde boekjes *Histoire amoureuse & badine du congres & de la ville*



*d'Utrecht* (Luik, 1714) en *Lettres historiques et galantes de deux dames de condition, dont l'une étoit à Paris, & l'autre en province* (Keulen, 1713) laten vertellen. Deze verhalen zullen twee keer verteld worden: om 20.00 uur speciaal voor de jonge bezoekers en om 22.00 uur voor de volwassen bezoekers. Daarnaast worden er op iedere laatste zondag van maand verhalen verteld die het daglicht wel kunnen verdragen.

Hieronder twee korte voorbeelden van verhalen.

Verhaal één; over een dertienjarig pseudoweesmeisje voor wier deur de dodelijke steekpartij plaatsvindt waarbij een officier van de abbé De Polignac om het leven komt. En verhaal twee van; die pseudo-Deense hoerenmadam, die dame die van Utrecht een bloeiend exportcentrum van de internationale condoornijverheid wist te maken, de zogenaamde 'gravin' wier plezierhuis eerst werd gesloten en die daarna een strikt verbod op vrouwelijke clientèle kreeg,

### **Looptijd avondprogramma**

februari 2013 t/m september 2013. Dit zijn totaal 16 avondopenstellingen. Bij succes wordt dit verlengd tot maart 2014

### **Marketing en communicatie Vrede van Utrecht**

Het Utrechts Archief brengt de expositie onder de aandacht door informatie beschikbaar te stellen aan de pers (zoals kranten, radio, televisie, websites), via de eigen kanalen (zoals internet, nieuwsbrieven, social media, informatie op locatie) en door advertentieruimte in te kopen. Hiervoor worden verschillende printmiddelen geproduceerd, zoals posters, banieren, folders en flyers. Deze worden verspreid in en buiten de stad Utrecht en op verschillende NS-stations. Naast de individuele campagne van Het Utrechts Archief, is er een collectieve campagne van MuseaUtrecht om het aanbod van de Utrechtse musea in het kader van de Vrede te promoten.

# PROJECTPLAN

## BOUWEN VOOR VREDE

WELKE  
WAARHEID  
IS WAAR?

KAN IK VOELEN  
WAT EEN  
ANDER VOELT?

WIE GEEF JE DE  
SCHULD?

HOE VERGEEF  
IK EEN  
VIJAND?

WAT VIND IK  
BELANGRIJK?

IS STRAFFEN  
WEL DE  
OPLOSSING?

Universiteits  
**Museum** Utrecht

# 1. ALGEMEEN PROJECTPLAN

**Werktitel:** Bouwen voor Vrede

**Organisator:** Universiteitsmuseum Utrecht

**Wat:** tentoonstelling, (school)activiteiten en randprogrammering

**Looptijd:** februari 2013 t/m februari 2014

**Locaties:** Universiteitsmuseum Utrecht, Parnassos Cultuurcentrum, Studium Generale en scholen

Een conflict niet uitvechten, maar beëindigen door onderhandelingen. Dat gebeurde voor het eerst bij de Vrede van Utrecht in 1713. In het kader van het feest- en herdenkingjaar Vrede van Utrecht 2013, organiseert het Universiteitsmuseum Utrecht een tentoonstelling en activiteitenprogramma met als werktitel *Bouwen voor Vrede*, dat het publiek inzicht geeft in het proces van conflict naar vrede, en de lange weg die daarbij wordt afgelegd. Het belicht een aantal recente conflicten met behulp van wetenschappelijk onderzoek aan de Universiteit Utrecht en vertaalt deze situaties op toegankelijke en visueel sterke wijze voor het (jonge) publiek. Inzet is om op aansprekende en persoonlijke manier de mechanismen achter conflicten en vredesprocessen te laten zien. Bezoekers ervaren dat het sluiten van vrede hard werken is en de inzet van alle betrokkenen vergt. Het wordt duidelijk dat situaties nooit zwart-wit zijn en altijd een keerzijde hebben. Daarnaast wordt aandacht besteed aan wetenschappelijke inzichten, die kunnen helpen bij het verloop van vredesprocessen.

De tentoonstelling gaat eind februari 2013 open en is gedurende heel 2013 hét aanknopingspunt voor een uitgebreid programma voor jong en oud rond de thema's conflict en vrede. Vooruitlopend op de opening van de tentoonstelling – maar ook daarna – maken (Utrechtse) scholieren begeleid door beeldend kunstenaars in de klas (BIK) objecten die de tentoonstellingsopstelling laten groeien. Tijdens hun bezoek kunnen bezoekers een persoonlijke bijdrage achterlaten in de *free-zone* van de tentoonstelling. Door deze inbreng van bezoekers en scholieren groeit de tentoonstelling in de loop van het jaar steeds verder uit.

## 1.1 Doelstelling

*Bouwen voor Vrede* zet de bezoeker aan tot nadenken, lokt discussies uit en vraagt meningsvorming over de complexiteit van conflicten. De multimediale opstelling geeft inzicht in de vaak moeizame weg naar vrede en rekt bestaande standpunten over mondiale conflicten die de bezoeker via de media kent op. Door de inzet van informele werkvormen – als drama en beeldende vorming – wordt de abstracte thematiek beleefbaar gemaakt. Het programma toont keuzes en gevolgen vanuit verschillende gezichtspunten. En bepleit – zoals de Vrede van Utrecht al toonde – dat vrede sluiten kan. Er wordt duidelijk dat dit vandaag de dag dezelfde inspanningen vergt als in 1713. Er is respect, doorzettingsvermogen en veel moed van alle betrokkenen voor nodig.

## 1.2 Belofte

- iedereen heeft een verhaal, ook jij, luister en praat mee!
- bouw mee aan de tentoonstelling en laat iets bijzonders van jezelf achter

## 1.3 Doelgroepen

De programmering is voor een groot deel gericht zich op de kerndoelgroep van het museum:

- families (in brede zin), met kinderen van 9 tot en met 14 jaar
- klassen in dezelfde leeftijdsgroep (bovenbouw basisonderwijs en onderbouw voortgezet onderwijs)

Daarnaast is een deel van het aanvullende programma georganiseerd voor de secundaire doelgroep van het Universiteitsmuseum:

- leerlingen bovenbouw voortgezet onderwijs
- studenten
- volwassenen (waaronder alumni en medewerkers van de Universiteit Utrecht)

Het Universiteitsmuseum gaat bij *Bouwen voor Vrede* experimenteren met een relatief nieuwe doelgroep, namelijk de buitenschoolse opvang (BSO). In de zomervakantie worden er voor deze groep in het Universiteitsmuseum activiteiten georganiseerd met wetenschappers en kunstenaars, waardoor zij mee kunnen bouwen aan de tentoonstelling. Doordat deze activiteiten in het museum georganiseerd worden, kunnen de deelnemers tussendoor naar de tentoonstelling.

## 1.4 Informeel leren

Het Universiteitsmuseum maakt bij *Bouwen voor Vrede* gebruik van informele leervormen om abstracte thema's als conflict en vrede op een prettige en persoonlijke wijze te verhelderen. Door co-creatie in het Vredesatelier – waarop bij punt 2.2 in dit plan dieper wordt ingegaan – wordt gewerkt volgens de lijn van het ontwerpend leren. Hierbij gaan deelnemers na een inleidende casuspresentatie aan de slag met het bespreken en uitwerken van een ontwerpprobleem. De resultaten worden vervolgens – digitaal en/of fysiek – aan de tentoonstelling toegevoegd. Door dramaworkshops in samenwerking met Parnassos Cultuurcentrum – waarover bij punt 2.3 meer – wordt gewerkt vanuit de gedachte van het affectief leren. In spelvorm komen geopolitieke problemen in een trechter terecht en worden gespiegeld aan de belevingswereld van de deelnemers. Daarbij wordt gewerkt met basisemoties als angst, trouw, verdriet en woede. De setting vormt een veilige confrontatie met jezelf en heeft tot doel gedachten over conflicten en conflictbeheersing – op mondiaal en persoonlijk niveau – te nuanceren. Voorts ontdekken bezoekers in de multimediale tentoonstelling wat er komt kijken bij het sluiten van vrede. Ze ervaren door presentaties van de verschillende conflictsituaties dat er niet één waarheid is, maar dat er meerdere tegenstrijdige belangen kunnen bestaan. Ze leren nadenken over dilemma's en vormen hun eigen mening. Ze oefenen in het uiten van hun mening, discussiëren met en luisteren naar anderen en zich in te leven in een ander.

### **1.5 Kennisdisseminatie en delen van resultaten**

Het Universiteitsmuseum werkt graag vraaggericht. Uit contacten met docenten uit het voortgezet onderwijs blijkt dat men vaak moeite heeft met het vak 'burgerschapsvorming'. Sinds 2006 zijn scholen wettelijk verplicht hier binnen het curriculum aandacht aan te besteden. Het vak brengt jonge burgers de basiskennis, vaardigheden en attitude bij die nodig zijn om een actieve rol te kunnen spelen in de eigen leefomgeving. Leerlingen doen competenties op die ze nodig hebben om in de samenleving bewuste keuzes te kunnen maken. Het educatieve aanbod bij de tentoonstelling sluit hier op informele wijze op aan en maakt gebruik van creatieve werkvormen die aansluiten op de belevingswereld van de leerlingen. Het Universiteitsmuseum ziet kansen deze werkvormen te verduurzamen op scholen, door het trainen en inzetten van creatief vakdocenten en het aanbod van lesprogramma's.

Resultaten worden ook op andere wijze gedeeld. De objecten die leerlingen maken worden door hen zelf voorzien van een bijschrift en gefotografeerd. Hierdoor gaan de objecten deel uitmaken van de – digitale – collectie van het Universiteitsmuseum. De geregistreerde objecten worden vervolgens gedeeld op Flickr, Facebook en Hyves en via een digitale presentatie in het Vredesatelier. Daarnaast komen de objecten met de grootste zeggingskracht ook fysiek in de tentoonstelling. Het is de intentie om videoregistraties te maken van de diverse workshops en dramalessen op scholen en in het museum. Onderzocht wordt of deze registraties uitgevoerd kunnen worden door leerlingen audiovisuele productie van de ROC Midden Nederland. De filmpjes worden op het YouTube-kanaal van het museum geplaatst, en zijn ook te bekijken in het Vredesatelier van de tentoonstelling.

### **1.6 Samenwerking met scholen, kenniscentra en anderen**

Op het terrein van educatieve programma's voor scholen werkt het Universiteitsmuseum samen met ervaren partners op het gebied van vredeseducatie. Voor het ontwikkelen van opdrachten en werkvormen onder anderen met de educatieve afdelingen van Vrede van Utrecht op school, Amnesty International, Anne Frank Stichting, Movies that Matter en Critical Mass. Deze organisaties ondersteunen het Universiteitsmuseum met advies en trainingen voor publieksbegeleiders. Ze stellen lesmateriaal beschikbaar dat kan worden aangepast voor gebruik voor klas 1 en 2 in het Universiteitsmuseum. Ook wordt onderzocht hoe een potentiële samenwerking met Warchild zou kunnen worden ingevuld. Daarnaast werkt het Universiteitsmuseum voor de samenstelling van het aanpalende programma nauw samen met het eigen Wetenschapsknooppunt, dat de brug slaat tussen de Universiteit Utrecht en het basisonderwijs.

### **1.7 Samenwerking Utrechtse musea en Stichting Vrede van Utrecht**

Het Universiteitsmuseum werkt voor de realisatie van het programma samen met verschillende Utrechtse partners. De musea in Utrecht, verenigd onder het merk Musea Utrecht, trekken samen op rond het thema Vrede en oorlog. Met de Stichting Vrede van Utrecht wordt nauw samen opgetrokken in het zoeken van mediapartners die de thematiek Vrede in 2013 nationaal onder de aandacht van kinderen kunnen brengen. Er vinden hiervoor aftastende gesprekken met Klokhuis en diverse tijdschriften voor kinderen plaats. Het educatieve aanbod wordt afgestemd met de stichting Vrede van Utrecht en wordt door

de stichting en in samenhang met ander aanbod – de Vreedzame school en diverse lespakketten – aangeboden aan het onderwijsveld.

### **1.8 Bezoekersaantallen**

In 2011 bezochten 53.000 mensen het Universiteitsmuseum voor tentoonstellingen, publieksactiviteiten en educatief aanbod. Gemiddeld bezoeken circa 35.000 mensen de tijdelijke tentoonstelling en het programma dat daarbij hoort. Met de extra communicatie rondom de tentoonstelling en gezamenlijke marketing met samenwerkingspartners verwachten wij dat deze tentoonstelling door circa 40.000 mensen bezocht zal worden.



## 2. OPBOUW TENTOONSTELLING EN PROGRAMMA

### 2.1 Tentoonstelling *Bouwen voor Vrede*

In de tentoonstelling maakt de bezoeker kennis met conflict en vredesopbouw in drie gebieden: Oeganda, voormalig Joegoslavië en Zuid-Afrika. Elk conflictgebied zal in beeldtaal – vorm, kleur en uitstraling – aansluiten bij de eigenheid van het land waarin het conflict zich afspeelt of afspeelde. De bezoeker herkent de karakteristieke cultuuruitingen en daarmee bijvoorbeeld ‘een stukje Oeganda’.

De tentoonstelling laat per conflictgebied zien:

- welke keuzes er gemaakt moesten worden door bemiddelaars of regeringsleiders in het vredesproces en welke dilemma’s daarbij speelden
- wat de gevolgen van deze keuzes waren voor de lokale bevolking
- welk onderzoek er door (Utrechtse) wetenschappers over een bepaald thema binnen het betreffende conflictgebied is verricht
- welke objecten de (Utrechtse) scholieren hebben gemaakt als ‘bouwstenen’ voor vrede in het Vredesatelier in het museum

En toont daarnaast:

- de ‘ode aan vrede’ van bezoekers, in de *free-zone* van de tentoonstelling

Zo maakt de bezoeker binnen één conflict kennis met de mening van verschillende betrokkenen. Hij wordt meegenomen in de beslissingen die genomen werden om de vrede te herstellen, wat hier de rol in was van ‘hogere hand’, van daders en van slachtoffers en de persoonlijke gevolgen voor burgers. De bezoeker maakt virtueel kennis met enkele wetenschappers die hun onderzoek kort en toegankelijk toelichten en kan na deze ervaring uiteindelijk een eigen indruk of mening achterlaten in de vorm van een geschreven of gemaakt aandenken – een ‘ode aan vrede’ – en zo meebouwen aan de tentoonstelling.

#### *Uitgangspunten vormgeving en inrichting*

- de vormgeving is aansprekend en bijzonder, *eye catching*
- de vorm ondersteunt het verhaal en de inhoud van de tentoonstelling
- er wordt gekozen voor een organische designuitstraling die recht doet aan het thema
- de tentoonstelling is laagdrempelig, zowel qua vorm als qua inhoud
- de kennisoverdracht is vooral creatief en benadrukt het plezier in onderzoeken en ontdekken
- de multidisciplinaire opstelling nodigt uit tot actief meedoen
- de tentoonstelling is niet chronologisch maar heeft een open thematische structuur en is zo ingericht dat de individuele bezoeker vrij van onderdeel naar onderdeel kan lopen
- de 3 landen – Oeganda, voormalig Joegoslavië en Zuid-Afrika – hebben ieder een eigen identiteit; deze identiteit weerspiegelt de hedendaagse situatie in het betreffende land

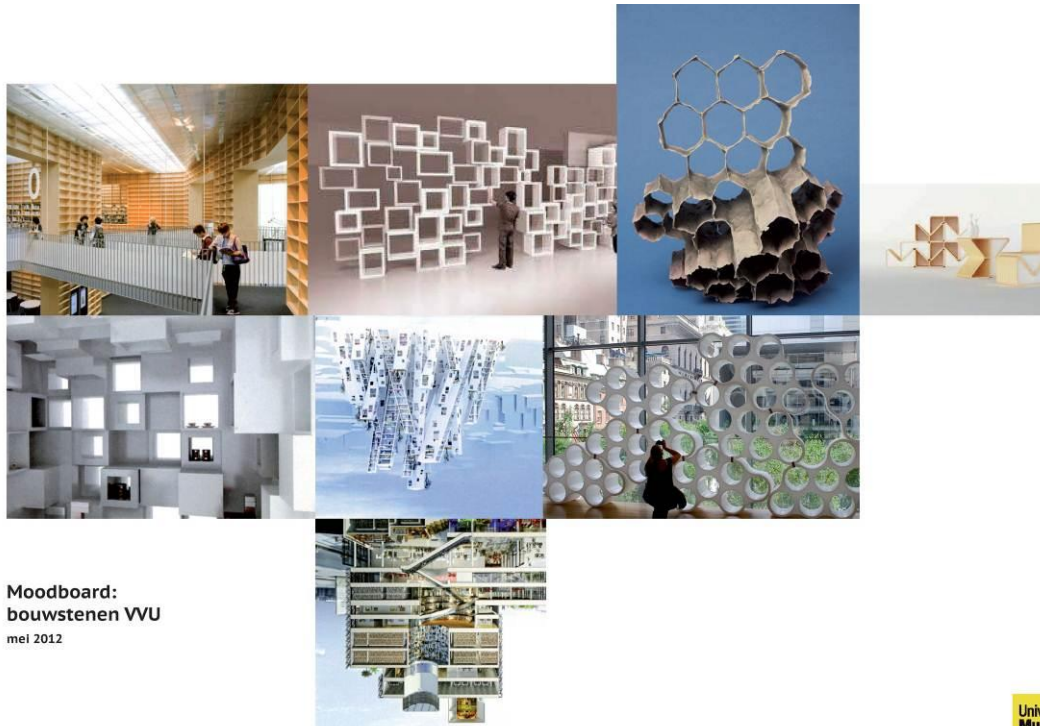

Moodboard:  
bouwstenen WU  
mei 2012

Universiteits  
Museum Utrecht

### De keuzes

In elk conflictgebied onderzoekt de bezoeker dilemma's en wordt hij uitgedaagd stelling te nemen. Zo wordt de bezoeker actief betrokken bij kwesties die bekend zijn uit het (jeugd)journaal of uit de krant. Situaties die ver van zijn bed leken worden invoelbaar gemaakt en de bezoeker verplaatst zich afwisselend in de rol van slachtoffer, dader, diplomaat of rechter. Steeds weer komen dezelfde vragen naar boven: *Wat zou jij doen in deze situatie? Wat vind jij nu het belangrijkste en is dit standpunt in alle situaties houdbaar?* Zo krijgt de bezoeker bij Oeganda te maken met kindsoldaten. Deze kinderen worden ontvoerd en gedwongen om mee te vechten en zijn in dat opzicht slachtoffer. Maar door hun deelname aan het gevecht zijn ze ook dader. Hoe ga je met zo'n dilemma om?

*'In het kamp werden we getraind om met geweren om te gaan. (...) Ik wilde niet moorden maar ze dreigden ermee mij te doden als ik het niet deed.'*

(Odur Leko, 14, gerekruteerd op 8-jarige leeftijd, Oeganda)<sup>1</sup>

### De gevolgen

In beeld en geluid en in geschreven getuigenissen wordt de bezoeker geconfronteerd met de effecten en consequenties van conflict en vrede voor de bevolking. Het gaat om getuigenissen van inwoners uit de drie conflictgebieden. Indien van toepassing wordt ook het relaas van vluchtelingen en asielzoekers in Nederland betrokken. Wat is er met hen gebeurd sinds het conflict, hoe hebben zij het leven weer opgepakt en wat hebben de genomen maatregelen voor hen betekend?

<sup>1</sup> Bron: <http://www.vormen.org/Kindsoldaten/KindsoldatenAanHetWoord.html>

*'Het is een dode stad. Ik woon liever daar, ik voel me het beste daar. Maar ik heb daar geen vrienden meer. Van mijn generatie is misschien 10% nog in leven en 1% is nu teruggekeerd. Die moeten nu wonen met een meerderheid aan Serviërs. Ik heb wel wat vrienden daar, een stuk of vijf, maar het zijn toch vooral Serviërs die er wonen, meer dan Moslims, dat komt ook omdat die dood zijn.'*<sup>2</sup>

(Senad, man, 41 jaar (circa), getrouwd met 1 inwonend kind over zijn voormalige woonplaats Srebrenica)

### **Het onderzoek**

De verdiepende en beschouwende informatie bestaat per conflict uit een filmportret van een onderzoek van een wetenschapper van de Universiteit Utrecht. Deze wetenschapper vertelt in dit korte portret (ongeveer 3 minuten) over het onderzoek, over wat hem of haar drijft en over de *lessons learned*. Wetenschappers van het focusgebied Conflicts & Human Rights van de Universiteit Utrecht dragen bij aan de inhoudelijke totstandkoming van de tentoonstelling. In dit focusgebied participeren de faculteiten Rechtsgeleerdheid, Economie, Bestuur en Organisatie (REBO), Faculteit Sociale Wetenschappen (SW) en Geesteswetenschappen (GW). Wetenschappers uit deze faculteiten zijn betrokken bij de ontwikkeling van de tentoonstelling. Zo zijn onder meer de volgende wetenschappers betrokken bij de totstandkoming van het programma:

- **Lauren Gold** is als junior docent en promovendus verbonden aan het Centrum voor Conflict Studies (CCS). Ze doet op het gebied van het lokale en nationale verzoeningsproces in Noord-Oeganda onderzoek naar de invloed van *transitional justice* hervormingen, die zijn geïmplementeerd door de internationale gemeenschap.
- **Antoine Buyse** is als universitair hoofddocent en senior onderzoeker verbonden aan het SIM. De terugkeer van vluchtelingen en de teruggave van huizen wordt vaak gezien als een politiek probleem. Buyse koos ervoor het onderwerp vanuit het perspectief van de mensenrechten te benaderen: huizenteruggave als recht. Hij onderzoekt in hoeverre een dergelijk recht al bestaat en of het in de praktijk ook iets voorstelt.
- **Rosemarie Buikema** is hoogleraar aan het Onderzoeksinstituut voor Geschiedenis en Cultuur (OGC), wetenschappelijk directeur van de Nederlandse Onderzoekschool Genderstudies (NOG) en van het Graduate Gender Programme (GGeP). Ze onderzoekt de rol van de kunst in de context van politieke transitie. Daarbij heeft ze in het bijzonder aandacht voor de voorstelling van waarheid en rechtvaardigheid in post-apartheid Zuid-Afrika. Kunst wordt hier ingezet om het verzoeningsproces verder te brengen.

*'Het was vaak moeilijk om het verleden opnieuw te beleven, maar toch waren veel mensen opgelucht nadat ze hun hart uitgestort hadden voor de TRC. Dit blijkt bijvoorbeeld uit de woorden van een Afrikaanse vrouw die het verhaal vertelde van haar veertien jaar oude kind dat gemarteld en gedood werd. Op het einde van de TRC-zitting zei ze: "Oh, yes, Sir, it was worth the trouble. I think that I will immediately fall asleep tonight, for the first time in sixteen years, and I will not have nightmares."' (Meiring 1999: 371).*

---

<sup>2</sup> Marieke van Houte, Remigratie naar Bosnie & Herzegovina: een duurzame ontwikkeling? (Nijmegen 2006), 37-38, 62.

## 2.2 Co-creatie in het Vredesatelier (objecten van scholieren)

Natuurlijk staat bij het maken van de tentoonstelling steeds de vraag centraal op welke manier deze thematiek op een voor kinderen indringende maar verantwoordelijke wijze verbeeld kan worden. Om deze reden is gezocht naar actieve participatie van kinderen in de totstandkoming van de tentoonstelling. (Utrechtse) scholieren tonen hun creatieve interpretaties van vredethema's in de vorm van door hen ontworpen bouwstenen (kunstwerken) die zij onder begeleiding van een beroepskunstenaar in de klas (BIK) gaan maken en die in de tentoonstelling worden geplaatst.

Er worden workshops opgezet voor het onderwijs en voor het individuele publiek waarin een Utrechts wetenschapper en een kunstenaar samen een klas bezoeken of het publiek begeleiden. Na een presentatie van een wetenschapper over een specifieke situatie die in de



tentoonstelling aan bod komt, wordt er door de deelnemers in werkgroepen over gesproken. Zo kan het bijvoorbeeld gaan over verzoening, schuld, straf, vergeving of polarisatie. Samen met een beeldend kunstenaar in de klas (BIK) of docent creatieve vorming – in het geval van scholen voor voortgezet onderwijs - worden aspecten naar boven gehaald die de groep boeien en die zij belangrijk vinden. Later bouwen de groepen onder begeleiding van de kunstenaar een aantal objecten voor in de tentoonstelling. Dit vindt plaats in de klas of in het Vredesatelier. De workshops starten geruime tijd voor de opening van de tentoonstelling, zodat er bij aanvang van de expositie al een aantal bouwstenen te zien is. Het aantal objecten wordt gedurende de loop van de tentoonstelling en de bijbehorende

programmering steeds verder uitgebreid en ook online gedeeld, waardoor de presentatie van en voor iedereen wordt.

## 2.3 Dramaworkshops over burgerschap en jezelf

Naast het feit dat leerlingen letterlijk meebouwen aan de tentoonstelling, biedt het Universiteitsmuseum aanvullende educatie voor scholen op het terrein van burgerschap en sociale integratie. Het programma bestaat uit een bezoek aan de tentoonstelling en een dramales die is geschreven door een ervaren regisseur van Parnassos Cultuurcentrum. Deze regisseur is bovendien docent aan het primair onderwijs, waardoor de spelvorm goed aansluit op het niveau van de deelnemers. Publieksbegeleiders van het Universiteitsmuseum worden getraind om deze dramales te kunnen geven. Er wordt gewerkt met een affectieve werkvorm, waarbij geopolitieke problemen in spelvorm gespiegeld worden aan de persoonlijke belevingswereld van de leerlingen. Doordat er gewerkt wordt met basisemoties worden mondiale problemen invoelbaar en komen ze dichtbij. Doel is gedachten over conflicten en conflictbeheersing – op mondiaal en persoonlijk niveau – te nuanceren. Kern van het verhaal is het onderhandelen en de keuzes die nodig zijn om de vrede te herstellen.





Toneel is een uitgelezen vorm om het onderwerp van de tentoonstelling te ondersteunen. Zowel bij de opleiding Conflictstudies als in transitiegebieden zelf wordt drama ingezet om mensen inzicht te geven in de situatie. Zo laat een dialoogmethode als 'Dialogue voor Peaceful Change' (DPC) van Oikos alle partijen in een conflict naar elkaar luisteren

en samen naar een oplossing zoeken.<sup>3</sup> Dergelijke methodes vormen het uitgangspunt voor het samenstellen van de dramales.

#### 2.4 De free-zone

Conflict en vredesopbouw zijn beladen thema's die vragen om een goede afsluiting. De bezoeker kan daarom een eigen inbreng achterlaten, waardoor de tentoonstelling steeds verder groeit. Men kan een mening, een overweging en/of een persoonlijke indruk met andere bezoekers delen in de *free-zone* van het Universiteitsmuseum. De bezoeker laat als het ware een aandenken achter.



Moodboard:  
free-zone VVU  
mei 2012

<sup>3</sup> Zie: <http://www.stichtingooikos.nl/wat-wij-doen/projecten/het-kan-samen/dialogue-peaceful-change>

### *Uitgangspunten vormgeving free-zone*

- de *free-zone* lokt uit tot gebruik en grijpt je aan
- de vormgeving van de *free-zone* (die gevuld gaan worden door de bezoekers) heeft voldoende zeggingskracht om op zichzelf te staan op het moment dat deze nog niet zo gevuld is
- de bezoeker kan zelf kiezen waar de boodschap te plaatsen of waarop de boodschap te plaatsten

### **2.5 Aanvullende programmering**

Het hele tentoonstellingsjaar worden er publieksactiviteiten georganiseerd als workshops, uitvoeringen, (familie)lezingen en andere invullingen. Enkele voorbeelden:

- er wordt onderzocht of het mogelijk is dat Agnes Ocitti – mensenrechtenadvocaat, alumna van het Studie- en Informatiecentrum Mensenrechten (SIM) en ex-kindsoldaat uit Oeganda – een van de centrale figuren bij de opening wordt. Ze werkt daarbij mee aan een workshop rond wetenschappelijk onderzoek over kindsoldaten en verzorgt een lezing voor families en gaat (onder meer tijdens de opening) in gesprek met kinderen.
- na de opening worden activiteiten georganiseerd voor volwassenen in samenwerking met Studium Generale (SG) van de Universiteit Utrecht en wetenschappers van Focusgebied Conflict Studies & Human Rights
- een lezingenreeks voor families met een bezoek aan de tentoonstellingen en de verschillende onderzoeken aan de Universiteit Utrecht als uitgangspunt
- *performance* van verhalenvertellers over vriendschap, ruzie en vrede
- familieontbijt met verhalen over vriendschap, ruzie en vrede
- workshops en activiteiten in het Vredesatelier in de vakantieperiodes voor kinderen en families. Mogelijk komen er workshops door voorlichters van WarChild waarin bezoekers eens meemaken wat er voor kinderen in (voormalige) conflictgebieden wordt georganiseerd. Denk aan dans, toneel, maar ook het je durven te laten schminken door een ander en zo het vertrouwen te geven aan die ander
- activiteiten voor families rond de Internationale dag van de Vrede op 21 september
- International Friendship Day op 6 augustus: kom naar het Vredesatelier, sta stil bij vriendschap en maak een klein presentje voor een (verre) vriend
- evenementen voor Culturele zondagen in Utrecht, Verbeter je Vaderdag en andere jaarlijks terugkerende activiteiten zoals het Museumweekend, worden gekoppeld aan *Bouwen voor Vrede*
- de MuseumJeugdUniversiteit organiseert collegereeksen in samenwerking met het Wetenschapsknooppunt Utrecht van de UU - met conflict en vrede als thema
- familietheatervoorstelling ontwikkeld in samenwerking met Parnassos die aansluit bij de tentoonstelling en die op een aantal momenten door het jaar heen getoond wordt



### 3. COMMUNICATIEPLAN

Uitgangspunt van het communicatieplan is dat vrede sluiten kan, maar dat situaties nooit zwart-wit zijn. In de PR-campagne vullen digitale en analoge middelen elkaar aan. De communicatie en de marketing richt zich op de kerndoelgroepen van het museum. Daarnaast zijn pers en de achterban van de samenwerkingspartners binnen de Universiteit Utrecht, de stad Utrecht, de Utrechtse musea en de Vrede van Utrecht belangrijke doelgroepen.

#### *Communicatiemiddelen alle doelgroepen*

- website van het Universiteitsmuseum, van de verschillende betrokken faculteiten en van samenwerkingspartners als Vrede van Utrecht en Musea Utrecht
- social media
- posters en flyers; verspreiding op publieke plekken binnen de stad en regio Utrecht en de diverse universiteitsgebouwen
- communicatiemiddelen van het Universiteitsmuseum, de betrokken faculteiten, de Universiteit Utrecht en samenwerkingspartners, zoals (digitale) nieuwsbrieven, agenda's en bladen
- *free publicity*: door een bijzondere opening en door contacten met relevante pers, persberichten naar dag-, week-, en vakbladen, culturele agenda's, uitgaansmagazines, websites, sociale mediakanalen
- overige middelen zoals: gadgets, filmmateriaal, banieren, banners en *teasers* op de gevel

#### *Communicatiemiddelen scholen (docenten en leerlingen)*

- digitale en papieren mailing docenten bovenbouw basisonderwijs en docenten burgerschap, maatschappijleer en geschiedenis onderbouw voortgezet onderwijs
- mailing naar scholen die deelnemen aan het programma 'Vreedzame school'
- advertenties en inhoudelijke artikelen in relevante vakbladen
- informatie op relevante websites en communities zoals Kennisnet, Digischool en Docentenplein
- aanwezigheid op informatiebeurzen voor het onderwijs
- uitingen van het scholennetwerk van de Universiteit Utrecht website en communicatiemiddelen van de educatieve samenwerkingspartners

#### *Communicatiemiddelen ouders met kinderen*

- website en (digitale) agenda's Universiteit Utrecht
- specifieke weekbladen als Quest, Kidsweek, de Kampioen en Zo zit dat
- relevante websites als [www.wegmetdekids.nl](http://www.wegmetdekids.nl) en [www.dagjeweg.nl](http://www.dagjeweg.nl)
- Verspreiden van flyers/uitnodiging op postcodegebied binnen Utrecht

#### *Communicatiemiddelen studenten en medewerkers van de Universiteit Utrecht*

- lezingenprogramma
- samenwerking met het alumni bureau van de Universiteit Utrecht
- mailingen naar studenten en medewerkers van de Universiteit Utrecht

# **Projectplan GeldMuseum**

## **ONTWERP JE EIGEN HERDENKINGSPENNING '300 JAAR VREDE VAN UTRECHT'**

Een wedstrijd voor leerlingen van groep 6, 7 en 8 van het basisonderwijs in stad en provincie Utrecht, door Vrede van Utrecht en het Geldmuseum, i.s.m. UCK en Kunst Centraal.

### **INLEIDING**

In 2013 is het driehonderd jaar geleden dat de Vrede van Utrecht werd gesloten. Daarmee kwam een einde aan de Habsburgse Spaanse successieoorlog. Een strijd die zich uitstreckte van het Europese vasteland tot aan de koloniën van de elkaar bevechtende partijen. Het beëindigen van die internationale strijd, maakt dat de Vrede van Utrecht het eerste internationale vredesverdrag is, zoals we dergelijke verdragen thans kennen. Met een groot en breed opgezet programma zullen de stad en provincie Utrecht dit bijzondere vredesverdrag vieren.

### **VREDE VAN UTRECHT EN DE UTRECHTSE MUSEA**

De Utrechtse musea die zich verenigd hebben in de Stichting Utrechts Museumkwartier leveren in 2013 een substantiële bijdrage aan het programma van de Vrede van Utrecht. Daartoe organiseren zij een tentoonstellingen- en activiteitenreeks met als thema 'Oorlog en Vrede' naar de gelijknamige wereldberoemde roman van Alexander Tolstoy.

Iedere tijd kent zijn eigen conflicten en dus ook zijn eigen vormen van oorlogsvoering, conflictescalatie en vredesverdragen. Met uiteenlopende tentoonstellingen bieden de Utrechtse musea bezoekers een rijkgeschakeerde verkenning van het thema 'Oorlog en Vrede'. Daarbij zal enerzijds het historische vredesverdrag van 1713 centraal staan en anderzijds de complexe historische en actuele interrelatie tussen oorlog en vrede. Deze thematiek zal vanuit de verschillende museale collecties belicht worden.

### **Deelnemende musea**

De volgende musea leveren een bijdrage aan het museale programma Oorlog en Vrede:

- Centraal Museum (eigen programma, afspraken lopen volgens individueel traject, maar inhoudelijk is het CM onderdeel van het programma)
- GeldMuseum
- Het Utrechts Archief
- Museum Catharijneconvent

- Universiteitsmuseum
- Spoorwegmuseum
- Museum Speelklok
- Aboriginal Art Museum
- Domtoren

### **VREDE VAN UTRECHT OP SCHOOL**

Vrede van Utrecht heeft een educatieprogramma ontwikkeld dat sinds 2010 wordt uitgezet naar het onderwijs. Vrede van Utrecht op School is een kunst-, cultuur-, media- en vredeseducatieprogramma dat is gebundeld rond de thema's van de Vrede van Utrecht. Vrede van Utrecht zoekt in het educatieproject, net als de diplomaten in 1713, naar win-win situaties. De disciplines versterken elkaar op zo'n manier dat alle onderdelen er sterker uitkomen en een groter effect sorteren dan de afzonderlijke educatievormen. De thematiek en de bundeling met vredeseducatie zorgt voor een groot en breed bereik van de kunst- en cultuureducatie onderdelen. Kunst en cultuureducatie onderdelen zorgen voor een betere beleving van de thema's. Door een vakoverstijgende en lesstof verrijkende aanpak verleiden Vrede van Utrecht en haar partners scholen om kunst- en cultuureducatie op te nemen of uit te breiden in het onderwijsprogramma. Dit educatie programma wordt door de partners uitgezet van 2010 tot 2013

Vrede van Utrecht op School is een coproductie van Vrede van Utrecht 2013, Kunst Centraal, Landschap Erfgoed Utrecht, Utrechts Centrum voor de Kunsten en de Stichting Vredeseducatie.

Het educatieprogramma werkt naar de viering in 2013 toe. Voor het programma van 2013 worden nieuwe partnerschappen aangegaan met de musea die tentoonstellingen en educatieprogramma's organiseren over de Vrede van Utrecht waaronder het GeldMuseum.

### **WEDSTRIJD: ONTWERP JE EIGEN VREDESPENNING**

Leerlingen ontwerpen een herdenkingspenning voor 300 jaar Vrede van Utrecht. Zij doen dit in school- / klassenverband. Het lesmateriaal van Vrede in Beeld (zie bijlage) biedt de eigen leerkracht hiervoor voldoende inhoudelijke en praktische informatie. Ten behoeve van de wedstrijd wordt het lesmateriaal van het gehele Vrede in beeld pakket vrijgegeven aan het gehele basisonderwijs (kosten nu per school € 50) in de stad en de provincie Utrecht. Scholen hoeven vanaf april 2012 niet meer te betalen voor het lesmateriaal van Vrede in Beeld.

Het lesmateriaal van Vrede in Beeld is een online lesprogramma ontwikkeld door Stichting Beeldend Onderwijs, Kunst Centraal en het UCK waarmee leerlingen van het primair onderwijs via beeldende lessen aan de slag gaan met de Vrede van Utrecht.

Sinds schooljaar 2010 – 2011 werkt een aantal basisscholen met dit lesprogramma.

Eén onderdeel is de les: Kop of vredesmunt voor groep 7 en 8. De leerlingen leren hierbij wat een herdenkingspenning is en waarom ze worden uitgegeven. Ze zien dat munten reliëf hebben, van elkaar verschillen in voorstelling, tekst en rand, dat afbeeldingen iets vertellen over het onderwerp en dat op een munt altijd de waarde wordt weergegeven. De kinderen ontwerpen vervolgens hun eigen Vrede van Utrecht-penning. Het lesmateriaal *Kop of Vredesmunt* wordt in overleg met het GeldMuseum en de stichting Beeldend onderwijs nog meer toegespitst op de ontwerpwedstrijd en geschikt gemaakt/uitgebreid voor groep 6.

Voor een goede voorbereiding kunnen scholen tegen gereduceerd tarief deelnemen aan het educatief programma 'Poet Kampioen' in het GeldMuseum. In dit programma leren de kinderen hoe munten en penningen ontworpen en geslagen worden. Na een interactieve rondleiding spelen ze met hun opgedane kennis.

Tevens kunnen scholen tegen gereduceerd tarief begeleiding bij het ontwerpen van de penning door een kunstvakdocent voor hun klas aanvragen bij het UCK en Kunst Centraal.

### **ONTHULLING WINNEND ONTWERP**

De winnende ontwerpen worden onthuld tijdens een feestelijke bijeenkomst in april 2013 waarbij officiële gasten en veel pers aanwezig is. Vervolgens blijven de winnende ontwerpen tentoongesteld in het GeldMuseum.

Van het winnende ontwerp van de wedstrijd worden penningen geslagen. Deze penning gaat een rol spelen in de marketing van de Utrechtse Musea en de programma's die zij aan de Vrede van Utrecht hebben gekoppeld. De penning geeft recht op de 'Geschiedenisverzamelgids' (werktitel) die bij de deelnemende musea kan worden opgehaald tegen inlevering van een voucher die bij de penning wordt geleverd.

### **Verspreiding penningen**

Klassen die hebben deelgenomen, ontvangen de penning met de voucher via school. Rabobank, councellid van de Vrede van Utrecht, wordt benaderd om de Rabobakfilialen als distributiekanaal in te zetten. Daarnaast kunnen de Utrechtse Musea eveneens als distributiekanaal voor de penning worden ingezet.

### **DE GESCHIEDENISVERZAMELGIDS.**

De 'geschiedenisverzamelgids' vertelt in een stripverhaal het verhaal van oorlog en Vrede aan de hand van een korte introductie en de 9 verschillende verhalen die gekoppeld zijn aan het aanbod van de afzonderlijke musea. In de verhalen - die voorzien zullen worden van aansprekend ondersteunend visueel materiaal - zullen delen van de teksten of afbeeldingen ontbreken. Dit kunnen ook wellicht meerdere segmenten zijn. Die ontbrekende delen van één verhaal krijgen kinderen bij hun bezoek aan het betreffende museum op een stickervel of stickers. Door alle stickers (alle stickervellen van de afzonderlijke musea) te sparen, maak je je boek en de spannende verhalen daarin compleet.

### **OPTIONEEL**

Bij ieder bezoek aan een museum ontvang je op vertoon van je penning (of je boek) voor je bezoek het stickervel of de stickers. Op dit stickervel zijn naast de ontbrekende afbeeldingen of tekstdelen uit je verzamelboek ook een x-aantal vragen opgenomen. Deze vormen de kinderroute door de tentoonstelling (of door het museum) in het betreffende museum. Op relatief eenvoudige wijze wordt de tentoonstelling/het museum daarmee tevens 'geschikt' voor kinderen gemaakt. Terwijl ouders/begeleiders de tentoonstelling bezoeken, ontdekken de kinderen hun 'eigen' versie van hetzelfde verhaal in verkorte en aansprekend vorm. Musea kunnen er ook voor kiezen om de vragen bij de receptie via een kleine quiz te laten beantwoorden. Dit vergemakkelijkt het voor kinderen om de gids compleet te krijgen.

Verspreiding van de verzamelboeken kan via de musea verlopen.

### **COMMUNICATIE:**

- De wedstrijd wordt aangekondigd op de website van de methode Laat maar Zien waar Vrede in beeld een onderdeel van is;
- De 60 scholen uit de stad Utrecht bezoeken met hun groep 6 leerlingen in het kader van Museum voor de Klas het GeldMuseum, tijdens dit bezoek worden zij enthousiast gemaakt voor de wedstrijd;
- Aankondiging van de wedstrijd via de netwerken van UCK en Kunst Centraal;
- In de nieuwsbrieven van Vrede van Utrecht Op School naar de scholen;
- Via de digitale musea kanalen;
- Nog andere aan te boren netwerken en kanalen voortkomend uit het gezamenlijke communicatieplan van musea en VvU.

## RESULTATEN

- Hoger bezoek van scholen en gezinnen aan het GeldMuseum en de 'Vredes'musea.
- Toenemend gebruik van Vrede in Beeld lesmateriaal en Geschiedenis lespakket van Vrede van Utrecht Op School.
- Beter inzicht onder basisschoolkinderen in de geschiedenis rond de Vrede van Utrecht
- Genereren van bezoek door kinderen aan deelnemende musea tijdens het Vrede van Utrecht programma

## PLANNING

april 2012	Afstemming plan met musea, VvU, UCK en KC
april – mei 2012	Financiering vredespenningen Afstemming communicatie
juli - september 2012	Werving scholen door UCK / VvU
vanaf november 2012	gedurende de eerste helft van schooljaar 2012 – 2013 ontwerpen de leerlingen op school hun herdenkingspenning.
februari 2013	deadline voor het inzenden van ontwerpen
april 2013	jury maakt keuze winnende ontwerp (plus 2 <sup>e</sup> en 3 <sup>e</sup> plaats)
11 april 2013	onthulling winnende penning tijdens feestelijke bijeenkomst, en start tentoonstelling Vrede van Utrecht in Geldmuseum
december 2013	einde tentoonstelling Vrede van Utrecht

## PARTNERS

Geldmuseum:

locatie voor tentoonstelling en het winnende ontwerp, onthulling en slaan van de penning, concept, ontwerp en uitvoering geschiedenisverzamelgids werving scholen, organisatie wedstrijd, aanpassing lesmateriaal ,

Stichting Vrede van Utrecht

Utrechts Centrum voor de Kunsten:  
Kunst Centraal:

scholenwerving en inzet gastdocenten  
scholenwerving basisscholen Utrecht stad en regio: deelname aan de wedstrijd, inzenden ontwerpen

Musea die deelnemen aan  
 Vrede van Utrecht programma: afname vredespenning als incentive,  
 en distributie van Vrede  
 Verzamelgeschiedenisgids

## BEGROTING

KOSTEN				bijdrage door
Vakdocent in de klas	30	€ 120	€ 3600	VvU
Aanpassing Lesbrieff Kop of Vredespenning			€ 2000	VvU
Coördinatie en afstemming VvU	32	€ 60	€ 1920	VvU
Werving scholen			PM	VvU
marketing en communicatie wedstrijd			pm	VvU
Uitnodigen gasten voor evenement (max. 150 pax)			Pm	VvU
Distributie penning			Pm	VvU
<b>Totale kosten VvU</b>			<b>7520</b>	<b>VvU</b>
Slaan en reproductie Vredespenningen 10.000 stuks			4000	GM
Openingsevenement			3000	GM
Tentoonstelling GeldMuseum			2500	GM
Marketing en Communicatie Verzamelgidsproject			5000	GM
Visualizer			7500	GM
Tekstschrijver			5000	GM
Productie voucher 10.000 stuks formaat A5			800	GM
Vormgeving voucher			2500	GM
Vormgeving gids			5000	GM
Productiekosten gids (16 pag.) 10.000 stuks			4000	GM
Vormgeving stickervellen			2500	GM
Productiekosten stickervellen A5 10.000 stuks			9000	GM
<b>Totale kosten GeldMuseum</b>			<b>50800</b>	<b>GM</b>



<b>Totale kosten Project</b>			<b>58320</b>	
<i>P.M. prijzen onder voorbehoud van op te vragen offertes.</i>				
<b>BATEN</b>				
Vrede van Utrecht, vakdocent in de klas en aanpassing lesbrief, afstemming en coördinatie			€ 22520	
Bijdrage VSB			€9000	
Bijdrage overige fondsaanvragen			€10000	
Eigen budget GeldMuseum			€16800	
<b>Totale baten</b>			<b>€58320</b>	

## Tentoonstellingplan AAMU museum voor hedendaagse Aboriginal kunst

### *“Kunst als wapen”*

#### Aanleiding

De AAMU-tentoonstelling met de werktitel “Kunst als wapen” die loopt van 20 juni 2012 tot 8 januari 2014 maakt deel uit van het museale programma voor de Vrede van Utrecht viering. Het overkoepelende museale programma spitst zich toe op het thema “Oorlog en Vrede”. Binnen dit thema legt het AAMU, Museum voor hedendaagse Aboriginal kunst, de relatie tussen de gewelddadige kolonisatie van het Britse imperium en de ‘hidden wars’ tegen de oorspronkelijke Aboriginal bevolking en de huidige realiteit, waarin nog steeds onderhandelingen gaande zijn tussen de Aboriginal bevolking en de Australische staat over landrechten.

Het is opmerkelijk dat de datum 1713 staat voor de ondertekening van een belangrijke vrede voor een groot deel van het 18<sup>de</sup>-eeuwse Europa, terwijl er in de 18<sup>de</sup> eeuw elders in de wereld koloniale oorlogen worden aangegaan door dezelfde ondertekenaars. De gevolgen van deze koloniaties zijn op dit moment o.a. in Australië nog voelbaar.

Het Vrede van Utrecht programma dat loopt van 11 april t/m 21 september is ingedeeld in een aantal sleutelmomenten. Eén daarvan is het midzomerweekend van 20 juni t/m 23 juni waarin een community arts conferentie wordt gehouden over de kracht van kunst en cultuur in conflict en verzoeningsprocessen en waarin de Aboriginal theatergroep Big (H)art zal optreden. De opening van de AAMU tentoonstelling is gepland in dit weekend. De twee kunstenaars Adam Hill en Adam Geczy die meewerken aan de tentoonstelling zijn aanwezig bij de opening en zullen deelnemen aan community art activiteiten in en buiten het museum.

#### Inhoudelijk concept

Vaak wordt de gedachte van oorlog en vrede, zoals het hier op politiek vlak begrepen wordt in Europa, gemakkelijheidshalve weggelaten wanneer men het over de Australische Aboriginal kunst en cultuur heeft. Toch zijn oorlog en vrede in de geschiedenis van de kolonisatie van Australië en de relaties tussen blank en zwart evenzeer pertinent aanwezig als in vele andere landen in de wereld. De verklaring in 1788 dat Australië *Terra Nullius* was, dat het land met andere woorden ontdaan was van rechtmatige eigenaars en dus volledig ingepalmd kon worden zonder enige rekening te houden met de lokale bevolking, leidde tot een reeks van geweldplegingen tegen de Aboriginal bevolking die een zware schaduw zouden werpen op de Australische staat. Vooral Aboriginal kunstenaars uit steden grijpen in hun werk deze wandaden sterk aan.

Voor de tentoonstelling in het kader van de Vrede van Utrecht 2013 maken kunstenaars Adam Geczy en Adam Hill ter plaatse in het AAMU een installatie, bestaande uit één of meerdere componenten. Als een samenwerking tussen een niet-Aboriginal kunstenaar met Europese wortels (Adam Geczy) en een Aboriginal kunstenaar (Adam Hill), met andere woorden een samenwerking tussen ‘wit’ en ‘zwart’, wordt niet alleen de tegenstelling (oorlog), maar tevens de mogelijkheid tot samenwerking (vrede) geïllustreerd in het kunstenaarsduo zelf.

In de tentoonstelling wordt gebruikt gemaakt van video, schilderkunst, sculptuur, installatie en performance. De nadruk van het werk komt in het bijzonder op de relaties tussen Europese Australiërs en de oorspronkelijke inheemse bevolking te liggen. Er wordt zowel verwezen naar het historische verleden (de soldaten van het Britse imperium) als naar het politieke heden. Wat dit laatste betreft, worden de negatieve effecten van extreem nationalisme op de Aboriginal mensen (van wie het land in de eerste plaats werd afgepakt) belicht.

De tentoonstelling heeft betrekking op de Australische situatie. Toch zijn de thema's zeer universeel. De kwalijke effecten van de kolonisatie, de relaties tussen onderdrukkers en onderdrukten, tussen ‘zwart’ en ‘wit’, extreem nationalisme zijn thema's die over heel de

wereld terugkomen. Het zijn ook thema's die vaak aan de basis liggen van conflicten en oorlogen en zijn in die zin actueel en relevant.

### Uitwerking

Speciaal voor het museale programma binnen de Vrede van Utrecht gaan de Australische kunstenaars Adam Hill en Adam Geczy een installatie maken in en buiten het AAMU, Museum voor hedendaagse Aboriginal kunst.

De negatieve effecten van extreem nationalisme vormen het uitgangspunt van de installatie. De nadruk ligt hierbij op de effecten die dit heeft op de psyche van de Australische Aboriginals. Het mag duidelijk zijn dat hiermee een universeel, globaal thema wordt aangesneden. Daarnaast zullen delen van de installatie een commentaar vormen op de manier waarop tegen Aboriginal kunst wordt aangekeken, getrivialiseerd wordt en in een hokje wordt geplaatst, zonder enig gevoel voor Aboriginal cultuur en Aboriginal levensbeschouwing.

De tentoonstelling zal 'on site' gaan ontstaan en zal bestaan uit video-installaties, schilderijen, muurschilderingen en object-installaties.

De kunstenaars Hill en Geczy hebben de volgende tentoonstelling in gedachten:

1. Australia - the trailer. Hierbij worden videobeelden getoond van verschillende sprekers en acteurs in loops. Deze projectie worden in verschillende ruimtes van het museum getoond zodat er een milde kakafonie van geluiden gaat ontstaan, alsof men een Aboriginal bijeenkomst bijwoont. De beelden die getoond worden zijn real-life en performance based video's over nationalisme en racisme.
2. Een muurschildering on site door Adam Hill te maken in het weekend van de opening.
3. Een muur tekening op een met zwarte schoolbordverf geschilderde muur van Adam Geczy. Een voorbeeld van een dergelijke installatie is de uit 2005 stammende installatie met de tekst , 'I HATE AUSTRALIA', gevolgd door de tekst 'I must learn to love my country'.
4. Een muurinstallatie van wassen didgeridoo-mondstukken. De popularisatie van de didgeridoo heeft geleid tot de introductie van mondstukken gemaakt uit was. Deze mondstukken hebben niets te maken met de oorsprong van het instrument, terwijl het door een westers publiek als een traditioneel onderdeel wordt gezien.
5. Een installatie met t-shirts met logo's als 'Not a Proppa Black'. Dit refereert aan de gedachten die het westers publiek heeft over hoe een Aboriginal er uit zou moeten zien en maar ook aan de onderlinge strijd binnen Aboriginal kringen wie het meest Aboriginal is en wie dus het meest recht van spreken heeft. Met andere woorden wie is er echt "proper black". De t-shirts zullen ook verkocht gaan worden in de museumwinkel.
6. Op strategische punten in het museum (en wellicht buiten het museum) zullen stukken graffiti van Adam Hill gemaakt worden. Het centrale thema van deze graffiti stukken zal zijn vooroordelen.
7. Een vloerinstallatie van golfballen in de kleuren rood, oranje, zwart en bruin die het woord "CLUB" vormen. Dit is een commentaar op de manier waarop golfbanen het traditionele land en vaak heilige grond hebben overgenomen ter wille van Brits volksvermaak.
8. Een installatie van kleine figuurtjes/poppetjes van Engelse soldaten die op gewelddadige wijze een conflict aangaan.
9. Een autowrak wordt beschilderd door Adam Hill en ingericht door Adam Geczy on site te weten in de museumtuin dan wel op een andere plek in Utrecht. Dit werk refereert aan de beschildering van de Aboriginal kunstenaar Michael Nelson Tjakamara van een BMW in de jaren '90. De BMW als wezensvreemd element in het Australische landschap en binnen de Aboriginal cultuur.

### Doelgroepen en doelstellingen

Met de tentoonstelling "Kunst als wapen" zet het AAMU in op een nieuw publiek. Het traditionele AAMU-publiek is 40+, hoog opgeleid en vaak museumkaarthouder. Daarnaast wordt het museum bezocht door mensen met een specifieke interesse in Australië.

De tentoonstelling die in het kader van de Vrede van Utrecht wordt georganiseerd heeft de potentie om ook andere publieksgroepen te trekken. Waar traditionele Aboriginal kunst vooral gezien wordt en gepresenteerd wordt als "l'art pour l'art" zal met deze tentoonstelling een boodschap uitgedragen worden. Daarnaast zullen de verschillende vormen als video, schilderkunst, sculptuur, graffiti, installatie en performance ook een jonger publiek aanspreken. De aanwezigheid en optredens van de kunstenaars, ook buiten het museum, zal een in performance geïnteresseerd publiek trekken.

De tentoonstelling leent zich bij uitstek voor diepgaande en brede educatieve programma's zowel voor primair als secundair onderwijs waarbij het centrale thema zal zijn "hoe ontstaan conflicten en wat zijn de gevolgen".

De tentoonstelling heeft als doelstelling te laten zien hoe kunst als middel (wapen) ingezet kan worden om bewustzijn te creëren en om een stem te laten horen. Hierbij wordt specifiek de aandacht gevraagd voor de situatie van Aboriginal mensen in Australië en de manier waarop de twee bevolkingsgroepen (de blanke Anglosaksische bevolking en de Aboriginal bevolking) naast elkaar leven. De relatie wordt gelegd tussen de manier waarop het continent vanaf de 18<sup>e</sup> eeuw gekoloniseerd is en de gevolgen die dit heeft in de huidige tijd. Ook Nederland en andere omliggende landen hebben een koloniaal verleden. Vanuit die optiek gezien zijn kolonisatie en haar gevolgen universele thema's en kan er vertaalslag gemaakt worden van de rol van Britse kolonisator naar de rol die Nederland gespeeld heeft in haar koloniale verleden.

### Samenhang

Binnen het Vrede van Utrecht programma is bewust gekozen om de opening van deze tentoonstelling te koppelen aan het weekend waarin de slotconferentie van het Community Arts Lab valt en waarin het Centre for Humanities samen met NiNsee (Nationaal instituut Nederlands slavernijverleden en erfenis) stil staat bij de afschaffing van de slavernij 150 jaar geleden. De Aboriginal community arts theatergroep Big (H)art, die ook in 2011 te zien was in het AAMU, treedt ook in dit weekend op.

De tentoonstelling "Kunst als wapen" past goed binnen het totale museale programma met het thema "Oorlog en Vrede". Elk museum neemt een deel van het thema voor haar rekening en kiest voor een andere invalshoek. Het totale programma biedt zo een kaleidoscopisch beeld van de thema's oorlog, vrede, conflicten en de manieren waarop deze beslecht kunnen worden. Qua opzet sluit de tentoonstelling in het AAMU mooi aan op de tentoonstelling die het Centraal Museum organiseert. Het CM kiest voor een tentoonstelling waarin grenzen en tegenstellingen een belangrijke plaats innemen. De AAMU tentoonstelling sluit hierbij aan door een blanke kunstenaar en een Aboriginal kunstenaar in dialoog te laten gaan. In hun kunst zoeken zij, vaak op scherpe wijze, de tegenstellingen op en lokken zij daarmee de dialoog uit. Waar de CM tentoonstelling een klassieke opzet heeft, zal de AAMU tentoonstelling meer experimenteel van aard zijn en gebruik maken van installaties en performances on site.

Een ander dwarsverband binnen het museale programma is dat van de AAMU tentoonstelling met de tentoonstelling in het Universiteitsmuseum. Het Universiteitsmuseum zet in op het thema conflictbeheersing, de bijbehorende dilemma's en de manieren waarop conflicten beslecht kunnen worden. De AAMU tentoonstelling sluit hierop mooi door de fase te behandelen die vooraf gaat aan conflictantering namelijk die van de bewustwording. Inzicht in de onderliggende thema's van een conflict en de achtergronden van de verschillende partijen vormt de basis voor het goed kunnen hanteren van een conflict.

De samenwerking van de Utrechtse musea binnen de Vrede van Utrecht kan gezien worden als een nieuwe stap voor de gezamenlijke musea. Waar tot heden de nadruk op gezamenlijke marketing en promotie heeft gelegen, zal nu voor het eerste museumbreed ook op inhoudelijk niveau de samenwerking gezocht worden. Daarmee brengen de Utrechtse musea in feite de pijlers van de Vrede van Utrecht in praktijk: kracht van diversiteit, kracht van cultuur en kracht van (uitwisseling van) kennis.

# Tentoonstellingsplan

## Museum Catharijneconvent

---

**Museum:** Museum Catharijneconvent

**Tentoonstellingstitel / titel activiteit:** *Vormen van verdraagzaamheid. Religieuze tolerantie in de Gouden eeuw* (werktitel)

**Looptijd:** 6 september 2013 – 5 januari 2014

**Samenvatting van de tentoonstelling / activiteit:**

### ***Inhoudelijk concept***

In de middeleeuwen was er een door de gehele bevolking gedeeld geloof, het katholicisme. Door de hervormingen van de zestiende eeuw kwamen groepen gelovigen in Europa opeens tegenover elkaar te staan. Lutheranen, Calvinisten, Remonstranten en Katholieken hingen elk in hun ogen het ware geloof aan. De religieuze, maar vooral ook maatschappelijke situatie veranderde hierdoor sterk. De burens waren opeens kettters.

In de tentoonstelling laten we zien dat men in het zeventiende-eeuwse Nederland – net als in de rest van Europa – ondanks alle problemen over het algemeen vreedzaam naast elkaar leeft. Er is sprake van tolerantie, of beter van ‘tolereren’. We vinden dat de ander het verkeerde geloof aanhangt en veroordelen zijn keuzes sterk, maar we moeten wel met elkaar leven. Recent historisch onderzoek werpt nieuw licht op de religieuze verdraagzaamheid in de Gouden Eeuw. Museum Catharijneconvent presenteert de resultaten van dit onderzoek voor het eerst aan het grote publiek.

Sinds Willem van Oranje de Vrijheid van Consciëntie tot een strijdpunt maakte hebben Nederlanders zichzelf als een tolerant volk beschouwd. Ook buitenlanders zagen ons zo. Dit idee van het tolerante Nederland staat de laatste 10 jaar sterk onder druk. Zijn we inderdaad dat tolerante volk? En wat betekent ‘religieuze tolerantie’? Aan de hand van drie thema’s laten we zien hoe de verschillende denominaties met en naast elkaar leefden, en wat religieuze tolerantie nu werkelijk betekende:

#### ***1. Religieuze verdeeldheid***

Een toegankelijke schets van de vorming van de verschillende confessies. Na anderhalf millennium katholiek geloof staat we opeens tegenover elkaar. De buurman is een ketter. Maar we leven wel samen met elkaar. De vraag dringt zich op: hoe doen we dat en hoe verantwoorden we dat voor onszelf?

#### ***2. Pragmatische tolerantie***

Aan de hand van vijf thema’s laten we zien dat religieuze tolerantie vooral pragmatisch van aard was. Dat de verschillende denominaties tot op zekere hoogte hun geloof konden belijden, zolang de ander er geen last van had. Er was een zekere mate van vrijheid, maar deze was ook begrensd.

#### ***Vrijheid van consciëntie***

De Republiek onderscheidde zich van andere landen door het principe van de vrijheid van Consciëntie die in 1579 was vastgelegd in de Unie van Utrecht. De overheid zag het niet als zijn taak de bevolking tot een bepaald geloof te dwingen. De gereformeerde (of contra-remonstrantse) kerk werd weliswaar de enige officieel



erkende kerk, maar een staatskerk werd zij nooit, tot frustratie van de calvinistische dominees.

#### *Familierelaties*

Buitenlanders die naar de Republiek reisden verbaasden zich over de veelheid aan overtuigingen die zelfs binnen een familie mogelijk waren. Dit had verschillende oorzaken: veel mensen uit katholieke families bekeerden zich tot het protestantisme, maar een deel van hun familie bleef dan katholiek; ook vonden regelmatig gemengde huwelijken plaats. Deze ontwikkelingen dwongen mensen om te gaan met verschillen in overtuiging – er ontstond wat de historicus Frijhoff noemt een “omgangsoecumene”.

#### *Gebruik van de calvinistische kerk*

Veel van de voormalige katholieke parochiekerken waren na de hervorming toegefallen aan de calvinisten. Aanvankelijk werden sommige kerken broederlijk gedeeld door protestanten en katholieken. Ook nadat deze experimenten mislukt waren, behield de calvinistische kerk een gemeenschappelijke functie: alleen daar kon men worden begraven. Dit had een samenbindend effect, hoewel het tevens de katholieken telkens bleef herinneren aan het verlies van hun voormalige bezittingen.

#### *Kunstenaars en opdrachtgevers*

Hoewel er bepaald een neiging was om waar het kon zaken te doen met geloofsgenoten, kwam het bijvoorbeeld vaak voor dat katholieke kunstenaars werkten voor protestantse opdrachtgevers en andersom. Ook in andere takken van handel en nijverheid waren burgers van verschillende overtuigingen vaak aangewezen op elkaar.

#### *Grenzen*

Hoewel de overheid zich op grond van de Unie van Utrecht niet wilde bemoeien met iemands persoonlijke overtuigingen, waren er wat dat betreft toch grenzen. Wie atheïst was of (zoals Spinoza) een filosofie aanhing die niet van het bestaan van God uitging, of wie (zoals de Socinianen) Christus niet als verlosser erkende, kon rekenen op straffe vervolging.

#### *Geloven achter gesloten deuren*

De gereformeerde kerk was de enige officieel door de staat erkende kerk maar in zijn eigen huis mocht iedereen geloven wat hij wilde. Andere denominaties konden meestal hun gang gaan als de illusie van de alleenheerschappij van het calvinisme er maar niet door werd bedreigd.

Katholieke processies en bedevaarten vonden plaats, als het maar buiten het zicht was. Hetzelfde gold voor de eredienst. Voor de Remonstranten, Lutheranen en Katholieken vonden deze plaats in schuilkerken. Iedereen wist het, maar het was niet zichtbaar. Gaandeweg de zeventiende eeuw werd het aan Remonstranten, Doopsgezinden en Lutheranen toegestaan om als zodanig herkenbare kerken te bouwen, de Katholieken niet. De Joden in Amsterdam mochten monumentale synagoges bouwen, omdat ze gezien werden als een aparte bevolkingsgroep die de calvinistische kerk niet zouden bedreigen. Moslims waren zo weinig in getal dat ze geen geïnstitutionaliseerde gebedsruimten hadden.

### 3. *Ons zelfbeeld: bestaat de tolerante Nederlander?*

Het beeld van de tolerante volksaard van de Hollander is deels een zelfgecreëerde mythe. Het verlichtingsidee van religieuze tolerantie, respect voor elkaars geloof, was in de

zeventiende eeuw nog amper aan de orde. Er was sprake van een pragmatisch tolereren maar daarin was de Republiek niet uniek – ook in andere Europese landen gebeurde dat. Maar tijdens de strijd tegen Spanje was wel het idee ontstaan dat de inwoners van de Lage Landen een bij uitstek vrijheidslievend volk waren. We laten zien hoe deze mythe ontstond en zijn kracht behield tot in het heden.

### ***Relatie tot museale thema 'Oorlog en Vrede'***

Natuurlijk werd er soms hard opgetreden tegen katholieken, remonstranten en lutheranen. De *Nederduitsch Gereformeerde Kerk* was de officiële kerk van de Republiek. De autoriteiten drongen regelmatig aan om het verbod op de katholieke mis strenger na te leven; religieuze tolerantie kende zijn grenzen. Toch hadden andere geloofsgemeenschappen relatief veel vrijheid. Voorwaarde was dat ze rekening hielden met een aantal beperkingen: zo mochten de andere denominaties niet in het openbaar kerken of openbare ambten bekleden. Wat er achter gesloten deuren gebeuren was ieders eigen zaak. De zeventiende eeuw kende hierdoor een relatief harmonieuze maatschappij, waarbij de verschillende geloofsgemeenschappen en nationaliteiten met en naast elkaar leefden. Deze pragmatische religieuze tolerantie gaat vooraf aan de Vrede van Utrecht en de diplomatieke wijze waarop deze reeks verdragen tot stand kwamen. We laten een auteur met kennis van zaken, zoals Paul Schnabel of James Kennedy, de actuele relevantie van de zeventiende-eeuwse verdraagzaamheid duiden: hoe tolerant zijn we nu?

### ***Doelgroepen / marketing***

Het maatschappelijke thema van de tentoonstelling willen we laden met een maatschappelijk randprogramma. Met debat, onderzoek en discussie zal de vraag gesteld en beantwoord worden hoe het hiermee in Nederland gesteld is. We werken dit uit met verschillende maatschappelijke partners – onderzoeksinstituten, politieke partijen, denktanks, religieuze partijen en mediapartners. Zo ontstaat er rond de tentoonstelling een maatschappelijke discussie over het algemene thema: tolerantie. Belangrijkste samenwerkingspartner is uiteraard de Vrede van Utrecht.

We richten ons op de 55+ doelgroep, een belangrijke doelgroep voor Museum Catharijneconvent. Daarnaast ligt de focus op de Jonge alleseters en Lichte cultuurliefhebbers die geïnteresseerd zijn in de historische en actuele duiding van de tolerantie.

Elk jaar organiseert Museum Catharijneconvent een drietal publiekstentoonstellingen. Deze tentoonstelling zal één van deze drie zijn en daarom landelijk worden gepromoot. Via een afgewogen marketingmix zullen de beoogde doelgroepen worden bereikt. Samenwerking en afstemming wordt gezocht binnen de algemene marketing van De Vrede van Utrecht. Ook werken we samen met de Musea Utrecht aan een gemeenschappelijk marketinginspanning.

### ***'Publiekstrigger' (m.a.w. wat maakt jouw tentoonstelling aantrekkelijk voor potentiële bezoekers en welke aantrekkingskracht gaat ervan uit, bijvoorbeeld regionaal, landelijk of internationaal?):***

Het idee in Nederland is dat we allemaal calvinisten zijn. Maar het verhaal is veel genuanceerder. Museum Catharijneconvent vertelt voor het eerst dit voor het grote publiek onbekende verhaal. Wat betekende tolerantie in de zeventiende eeuw? Was het respect voor elkaars geloof, of moest men wel samen door één deur? Welke plaats hadden joden en moslims in deze maatschappij? En zijn we het tolerante volk dat we denken te zijn, of is dat een zorgvuldig in standgehouden mythe? Er is de laatste jaren baanbrekend wetenschappelijk onderzoek gedaan naar dit thema. Voor het eerst krijgt dit onderzoek een vertaling naar het grote publiek. Prof.dr. Xander van Eck, woonachtig in Turkije, is als gastconservator betrokken bij de tentoonstelling.

Het wordt een verhalententoonstelling. Over Hubert Duifhuis die in de Utrechtse Jacobikerkerk diensten houdt voor alle gezindten. Of de bouw van een nieuwe katholieke schuilkerk in Amsterdam, met goedkeuring van de regenten, onder de voorwaarde dat elke vorm van aanstoot wordt vermeden.

De schilderijen en voorwerpen uit onze eigen collectie en relevante bruiklenen zijn van hoge kwaliteit en vertellen prachtige verhalen. We proberen een spectaculair bruikleen uit Amerika naar het museum te halen. Bij de tentoonstelling verschijnt een Nederlands- en (waarschijnlijk) Engelstalige publiekscatalogus met gerenommeerde auteurs.

### ***Ontwerp/opzet tentoonstelling***

De tentoonstelling zal het grootste gedeelte van de tentoonstellingsruimte in Museum Catharijneconvent beslaan. De ruimtes worden thematisch ingedeeld. Het middendeel, *pragmatische tolerantie*, vormt het belangrijkste deel van de tentoonstelling. Het bevat bruiklenen van uitzonderlijke kwaliteit en een toegankelijk ontwerp waarin het algemene thema van religieuze tolerantie toen en nu op een aantrekkelijke manier voor het voetlicht wordt gebracht.

### ***Planning***

- **huidige fase van uitvoering:** conceptontwikkeling, benaderen auteurs, bruikleenaanvragen
- **2012:** afhandeling bruikleenaanvragen, afspraken maken met maatschappelijke samenwerkingspartners, keuze ontwerp bureau
- **Begin 2013:** ontwerpfase tentoonstelling, afhandeling publicatie
- **Augustus 2013:** opbouw
- **September 2013:** opening

### ***Marketing plan***

- **Doelgroepen:** zie hierboven
- **Mediamix:** nog nader te bepalen, maar bevat in ieder geval de gebruikelijk vormen van museale communicatie
- **Beoogde reikwijdte marketing: lokaal, regionaal, nationaal of internationaal:** nationaal
- **Behoeftte en/of aansluiting aan synergie met overkoepelende marketing SUM:** Ja
- **Budget:** € 80.000 voor marketing.



## **Europa viert vrede: Vrede van Utrecht activiteiten in het buitenland**

- Brussel, 23-25 april 2013: i.s.m. Gemeente, Provincie, Universiteit Utrecht en met Europarlementariër Corine Wortmann wordt een aantal activiteiten georganiseerd in het gebouw van het Europees Parlement. Behalve lezingen en een klein symposium over Utrecht als creatieve en economisch belangrijke regio zal een kleine tentoonstelling worden opgesteld in de lobby van het Europees Parlement.  
Algehele coördinatie en organisatie: Provincie (v.d. Barg) en Gemeente (Stoop).  
Inbreng Vrede van Utrecht: tentoonstelling en spreker Vrede van Utrecht-lezing.
- Londen, 4 juni 2013: Optreden Utrechts Toonkunstkoor tijdens City of London Festival. Financiële bijdrage voor dit optreden is al afgesproken budgettair geregeld. Met de Nederlandse ambassade wordt overlegd over een VvU lezing + receptie en over de mogelijkheid van opstelling panelententoonstelling.  
Programmatische bijdrage VvU d.m.v. lezing en panelententoonstelling.
- Malta, datum nog onbekend: presentatie Vrede van Utrecht gekoppeld aan een nog te plannen Utrechts evenement. In overleg met Gemeente/BIS. Mogelijkheid panelententoonstelling wordt onderzocht met Maltese partners
- Turijn, juli 2013: Utrechtse bijdrage vanuit Festival a/d Werf aan Festival Teatro Piemonte (onder voorbehoud).  
Bespreekingen tussen Gemeente en Turijn zijn nog gaande over mogelijk andere evenementen, zoals optreden Utrechts muziekensemble. Data en kader hiervoor zijn nog niet bekend. Coördinatie: Gemeente/BIS. Programmatische bijdrage VvU d.m.v. lezing.
- Madrid/Toledo, november 2013: opening tentoonstelling Vrede van Utrecht in Centro Carlos d'Amberes Madrid en locatie in Toledo.  
Algehele coördinatie: Centraal Museum. Met de Nederlandse ambassade wordt overlegd over een VvU lezing + receptie.
- Brno, eind mei/begin juni 2013: viering lustrum stedenband Utrecht-Brno. Programma nog onbekend. Eventueel programmatische bijdrage via lezing.  
Coördinatie: Gemeente/BIS
- New York, datum nog onbekend: Perpetual Peace tentoonstelling in gebouw Verenigde Naties + VvU-lezing.  
Coördinatie: Permanente Vertegenwoordiging Nederland bij VN i.s.m. Vrede van Utrecht. Financiering: VvU, NL vertegenwoordiging VN (receptie en lokale kosten).



## **April 11 and April 12, 2013**

### **April 11, 2013**

On April 11, 2013, the Treaty of Utrecht will launch its festive year. The entire morning and early afternoon are filled with special activities which include the opening of the Centraal Museum's long awaited exhibition. This document zooms in on our city's icon, the Dom tower and Cathedral, and the events that will take place there as of

17.13 hours:

Peace (and war) have historically been communicated through (trumpet) signals and music, on the battlefield as well as throughout the cities and towns inhabited by warring fractions and peoples. At 17.13 exactly, the Utrecht Guild of Bell Ringers will commence an estafette from the Dom tower bells which will quickly signal their colleagues in all of our city's towers, to ring the bells of Peace. As the bells ring out over the city, it's contagious sounds will be taken over by bell ringers in the entire Province of Utrecht, then throughout the Netherlands, from border to border. Moving onwards across the European continent, bell ringers around the world will emulate the bell ringing of Peace. In close cooperation with the Utrecht Guild, and through a database of more than 400 Bell Ringing Guilds from around the world – compiled by a Utrecht University Masters Student – the Treaty of Utrecht will be heard in a day long loop, initiated in the Dom Tower, and returning to it exactly 24 hours later. We in Utrecht will be able to experience the global bell ringing via YouTube recordings made by our bell ringing colleagues from Europe to Asia, on to North and South America, and back to Europe, following the sun from 17.13, April 11, to 17.13, April 12 2013.

As our VIP guests arrive for the evening's (now traditional) Treaty of Utrecht Concert @ 20.13 hours, the bells will fill the Dom Square. This year's concert once again features a theatrical programming, now entitled Perpetual Peace (Eeuwige Vrede). The Netherlands Bach Society will perform works from the 17th, 18th and 20th centuries. These will be augmented by both historic and contemporary texts, as well as a performance by Janine Jansen, globally renowned Utrecht violinist. New this festive year is the fact that the concert will be projected and streamed LIVE onto the Dom Square for the enjoyment of the general public.

After the concert, the final piece of the Trajectum Lumen project, the Dom Tower, will be unveiled.



### **April 12, 2013**

Our second day of festivities marks the start of our Peaceful City (Vreedzame Stad) project. Guest of Honor is Ms. Karen Armstrong, global icon of Peace via her Compassion Manifest. Ms. Armstrong will host an inter-religious brunch with leaders of all the religions practiced in the Netherlands, in close cooperation with New Dutch Connections and the Oranje Fund. After the brunch, Ms. Armstrong will meet selected, talented students from all levels (Bachelor through to PHD candidates) at Utrecht University, to engage in dialogue with them relevant to both her Compassion Project and The Utrecht Principles.

In the evening, Music Center Vredenburg, the TROS Broadcasting Corporation and the Treaty of Utrecht Foundation will host a performance of Beethoven's Ninth Symphony by the Radio Kamer Philharmonie and The Radio Choir of the Netherlands, directed by Conductor Thomas Zehetmair.

Alle Menschen werden Brüder is the theme of an evening of presentations (The Peaceful City), historic music (Beethoven) and new music (Ubuntu Jazz). Ubuntu is a term of reconciliation from Africa, now the inspiration for international jazz musicians who come together to improvise and perform in mutual respect: often not able to communicate verbally, they can indeed communicate musically and are therefore the perfect, festive end to two days of both historical reverence and actual appreciation of the values inherent in Perpetual Peace.



## Publieksopening 13 april

### 1. Samenvatting

Driehonderd jaar geleden was Utrecht anderhalf jaar lang het centrum van de wereld. Op 11 april 1713 tekenden 28 Europese landen in Utrecht de ‘Treaty of Utrecht’: het allereerste wereldwijde politieke akkoord. Driehonderd jaar later vieren we de overwinning van de diplomatie met een breed cultureel programma ‘the art of making peace’. Diplomatie hoort bij Utrecht zoals polderen bij Nederland hoort. The Utrecht Principles zijn de pijlers van ‘the art of making peace’: de kracht van diversiteit, kennis en cultuur. Op zaterdag 13 april 2013 vindt de publieksopening van dit programma plaats op de symbolische locatie van het dak van de A2 tunnel in Leidsche Rijn Centrum. Deze locatie is het nieuwe geografische hart van de stad Utrecht.

De publieksopening is de hedendaagse variant van de talrijke historische vuurwerken en concerten waarmee in 1713 de Vrede van Utrecht gretig werd verwelkomd en uitbundig gevierd. Doel is om een breed publiek via een spetterende beleving in contact te brengen met de Vrede van 1713 en zijn actuele betekenis in 2013; tegelijk is het evenement de aftrap van een jaar vol culturele activiteiten thematiek en achtergronden van de historische Vrede. Voor het spektakel zal een speciale soundtrack worden gecomponeerd door de internationale dj componist Junkie XL die hij ten uitvoer brengt samen met het onvolprezen Metropole Orkest.

Het publiek, de bevolking van Utrecht, wordt letterlijk deelgenoot aan het evenement. Het publiek wordt allereerst in twee kampen verdeeld, gescheiden door een grote muur. In vijf kwartier wordt, losjes aan de hand van de ontwikkelingen tijdens de Spaanse Successieoorlogen, een spektakel ontvouwd, culminerend in het verdwijnen van de muur en de vereniging van de twee kampen in een zinderend dance feest met spectaculair vuurwerk.

### 2. Aanleiding

Driehonderd jaar geleden was Utrecht anderhalf jaar lang het centrum van de wereld. Vanaf 28 januari 1712 was de stad het decor van internationale vredesonderhandelingen, een soort wereldtop avant la lettre. Deze moest een einde maken aan twee eeuwen van religieuze conflicten en bloedige oorlogen. Op 11 april 1713 tekenden 28 Europese landen in Utrecht de ‘Treaty of Utrecht’. Het werd een keerpunt in de geschiedenis. Het akkoord bevatte definitieve afspraken voor de nieuwe machtsverdeling niet alleen binnen Europa, maar op wereldschaal. Dat maakt de Vrede van Utrecht uniek: het is het allereerste wereldwijde politieke akkoord.

Driehonderd jaar later vieren we de overwinning van de diplomatie met een breed cultureel programma ‘the art of making peace’. Het programma ‘the art of making peace’





gaat op tal van manieren over nieuwe verbindingen maken (interdisciplinair binnen de cultuursector maar ook tussen cultuur en andere maatschappelijke sectoren) en is gebaseerd op 'the Utrecht principles'. Deze drie voorwaarden voor vrede en beschaving zijn geïnspireerd door de historische Vrede van Utrecht. Het zijn drie uitgangspunten voor een veerkrachtige samenleving waar ook ter wereld: de kracht van diversiteit, de kracht van kunst en cultuur en de kracht van het uitwisselen van kennis voor een innovatieve, duurzame samenleving. De kracht van een open mind kortom. Of zoals een bezoeker op het ARK festival in Kanaleneiland het uitdrukte: 'Normaal gesproken kijken de bewoners van deze wijk elkaar met schuine ogen aan en nu loopt iedereen door elkaar heen en luistert naar dezelfde muziek.'

### **3. Insteek**

In 2013 staat Utrecht als stad van kennis en cultuur met het grote Vrede-programma extra in het teken van muziek, theater, festivals, conferenties, tentoonstellingen en tal van andere evenementen. Om te voorkomen dat de Vrede van Utrecht-viering in 2013 alleen de gebruikelijke kunst- en cultuurconsumenten trekt zet de organisatie een breed programma op dat nieuwe doelgroepen wil bereiken en inspireren. Veel projecten spelen zich af in de openbare ruimte en zijn kosteloos toegankelijk. Op zaterdag 13 april 2013 wordt bijvoorbeeld de grote publieksopening van de Vrede-viering gepland op de symbolische locatie van het dak van de A2 tunnel in Leidsche Rijn Centrum.

Dit dak markeert het nieuwe geografische hart van Utrecht (sinds de bouw van de grootste vinexlocatie van Nederland). Het dak is bovendien een historisch kruispunt: de A2 (die de kennisas tussen Amsterdam en Eindhoven vertegenwoordigt en bovendien de belangrijkste verbindingroute is met het Europese wegennet en de 'route du soleil') wordt 'onder' de tunnel doorkruist door de Leidsche Rijn en de Limes (de historische grensweg van het Romeinse Rijk die onlosmakelijk verbonden is met het ontstaan van de stad Utrecht).

De publieksopening is de hedendaagse variant van de talrijke historische vuurwerken en concerten waarmee in 1713 de Vrede van Utrecht gretig werd verwelkomd en uitbundig gevierd. De opluchting die in heel Europa voelbaar was na het 'uitbreken' van de vrede proberen we via een theateraal en muzikaal spektakel op te roepen. Doel is om een breed publiek via een spetterende beleving in contact te brengen met de Vrede van 1713 en zijn actuele betekenis in 2013; tegelijk is het evenement de aftrap van een jaar vol culturele activiteiten thematiek en achtergronden van de historische Vrede.

Het evenement wordt noch een traditionele opening noch een historische reconstructie maar een theateraal concert dat de inspanningen huldigt die het bereiken van vrede met zich meebrengt. Het historische gegeven van de Vrede van Utrecht heeft alleen betekenis voor mensen die het nog niet kennen wanneer het gekoppeld wordt aan actuele beelden en klanken. De publieksopening wordt kortom een eigentijdse viering voor iedere burger



van 'the art of making peace', van de onderhandelingsbereidheid waaraan we allemaal onze vrijheid danken. Onder het motto van een uitspraak van Aristoteles: Het is moeilijker om een vrede te organiseren dan om een oorlog te winnen.

#### **4. Inhoud en vorm**

Het publiek, de bevolking van Utrecht, wordt letterlijk deelgenoot aan dit evenement vol muziek, theater, visuals en vuurwerk. Het publiek wordt allereerst in twee kampen verdeeld, gescheiden door een grote muur. In vijf kwartier ruim na zonsondergang (tussen 21.30 en 22.45 u) wordt, losjes aan de hand van de ontwikkelingen tijdens de Spaanse Successieoorlogen, een spektakel ontvouwd, culminerend in het verdwijnen van de muur en de vereniging van de twee kampen in een zinderend dance feest met spectaculair vuurwerk. Het publiek maakt langs de chaos, die aan de strijd voorafgaat, de hevigheid van de strijd mee. Daarna ondergaat men de toenadering van de partijen via onderhandelen en ten slotte wordt het publiek van twee tegengestelde partijen verenigd in een bad van opzweepende muziek en vuurwerk. Voor het spektakel zal een speciale soundtrack worden gecomponeerd door de internationale dj componist Junkie XL die hij zelf ten uitvoer zal brengen samen met het onvolprezen Metropole Orkest. Onderstaand verhaal wordt dan ook op theatrale wijze verteld en verbeeld op een onderstroom van muziek en gezang: muzikaal vuurwerk pur sang.

#### Korte synopsis

Het publiek betreedt het terrein van twee verschillende kanten. Het terrein is in tweeën gedeeld door middel van een wal met torens die haaks op het hoofdpodium staan. Tijdens de inloop wordt het publiek betrokken in manoeuvres, onder leiding van verscheidene "Kapiteins". Fanfares doorkruizen het speelveld terwijl het publiek in stelling gebracht wordt door een zingende, rappende opstoker die tevens fungeert als een Brechtiaanse verteller.

De opbouw van de strijd wordt kort onderbroken door een jong meisje dat hikkend een spreekbeurt geeft over de Spaanse successie oorlog en de daaropvolgende Vrede van Utrecht. Hierin zit alle historische informatie om de rest van het evenement te duiden, voor eenieder begrijpelijk verpakt door de mond van een tienjarige.

Vervolgens barst 'de oorlog' uit met explosies en bestormingen van de wal en met gecoördineerd geschreeuw van weerszijden van het publiek. Een boven het publiek hangende operazangeres bezingt de afschuw van de oorlog.

Dan breekt een besef van zinloosheid door: de kapiteins kleden zich om tot diplomaten en treffen elkaar op een vliegende conferentietafel. Tijdens hun onderhandelingen verdwijnt de scheidingswand tussen het publiek: de torens formeren zich een stonehedge-achtige opstelling die als het ware het publiek omarmt.



Het laatste deel van het evenement is gereserveerd voor een kort doch hevig dance feest onder leiding van meester dj Junkie XL – onderwijl spat er vuurwerk uiteen in pyrotechnische bombast als verre echo van het historische vreugdevuurwerk dat de ondertekening van de Vrede in 1713 begeleidde op veel plaatsen in Europa.

## **5. Partners**

Junkie XL is de artiestennaam van Tom Holkenborg, een in de Verenigde Staten wonende Nederlandse dj, componist en producer. Tot 2000 was Junkie XL een live band. In 2002 breekt Junkie XL wereldwijd door met zijn remix van A Little Less Conversation van Elvis Presley, onder de naam JXL. In 2003 vertrekt Holkenborg naar de Verenigde Staten, om daar aan soundtracks voor films en computerspellen te werken, waaronder The Matrix Reloaded, Catwoman en Batman. Verder doet hij ook remixes voor onder andere Britney Spears. In 2011 maakte hij de muziek voor de theatervoorstelling De Russen! Ivanov meets Platonov van Toneelgroep Amsterdam. In 2012 maakte hij de muziek voor de Nederlandse dramaserie Lijn32 van de KRO en NCRV. Speciaal voor de publieksopening van het Vrede-programma op het dak van de A2 tunnel componeert Holkenborg een uur muziek geïnspireerd door ‘war games’.

Metropole Orkest: het grootste professionele pop- en jazzorkest ter wereld. Het Metropole Orkest heeft 52 musici met daarbinnen een volledige big band en een symfonische strijkerssectie. Het muzikale spectrum van het orkest reikt van pop en jazz tot chansons, cabaret en wereldmuziek. Het Metropole Orkest verzorgt daarnaast veel muziek voor Nederlandse en andere speelfilms. De kwaliteiten van componist/arrangeur Vince Mendoza, die sinds november 2005 chef-dirigent en artistiek leider is, hebben bijgedragen aan de diversiteit van optredens en de kleurrijke schakering van gastartiesten. Het Metropole Orkest begeleidt vaak nationale en internationale pop- en jazzartiesten en wil zich graag ‘om niet’ verbinden aan de Vrede van Utrecht als huisorkest. Het Orkest neemt een centrale plaats in in de publieksopening en moet vanaf het vroegste stadium betrokken worden bij de planvorming en de muzikale invulling en programmering.

WINK: internationaal bekende Utrechtse ‘ervaringsarchitecten’, met wortels in de kunst, de rock ‘n roll, de mode en popfestivals. Nemen met een uitgebreide variatie aan ‘tools’ en verschillende media de publiekservaring als uitgangspunt voor opwindende en kunstzinnige events en omgevingen. WINK is door de Vrede van Utrecht benaderd voor de vormgeving en de productie van de publieksopening.

Op zijn beurt heeft WINK voor de regie hiervan theatermaker Luca Andrea Stappers benaderd, die jarenlang verbonden was aan theatercollectief Het Monsterverbond. Dit collectief van kunstenaars, acteurs, ontwerpers en uitvoerders heeft locatietheater als specialiteit en weet op onnavolgbare wijze ruimten naar zijn hand te zetten. Via grote, vaak spectaculaire beelden en een interactieve dramaturgie probeert men de toeschouwers deelgenoot te maken van de voorstelling.

Ephemere: de bekendste vuurwerkmakers uit Europa, maken vuurwerk dat ontroert, verbaast, verwondert. Pure poëzie in een rijk kleurenpalette, vaak gesynchroniseerd met



muziek (live of niet-live). Vaak ook in combinatie met andere media, zoals projecties en laser. Bekend in Nederland van openingen van Oerol maar ook van bijvoorbeeld de opening van MAS in Antwerpen.

Vrede van Utrecht: stichting die de viering van het historische verdrag in 2013 organiseert, die het bidbook voor Utrecht Culturele Hoofdstad 2018 schrijft en die een opdracht van Stad en Provincie Utrecht heeft tot het bevorderen van de toegankelijkheid van erfgoed, van de participatie van de breedste laag van de bevolking bij de viering, en van het imago van Utrecht als stad van kennis en cultuur.

#### Rolverdeling:

Vrede van Utrecht	programma, marketing en pr
Junkie XL	compositie en uitvoering
Metropole orkest	muziekuitvoering
WINK	vormgeving en productie
Luca Andrea Stappers	theaterconcept en regie
Ephemere	vuurwerk
Pax	ceremoniemeester (optioneel)
HKU	leverancier van acteurs
Kathedrale Koorschool	jonge zangeres, eventueel ook meerdere zangers
Vredenburg	back stage
Gemeente Utrecht	vergunning en veiligheid
Projectbureau Leidsche Rijn	locatiebeheerder

## 6. Publieksbereik

Als motto voor het hele programma 'the art of making peace' in 2013 geldt bij U, voor U, met U(trecht). Dit motto is een variant op de beroemde uitspraak waarmee de Franse gezant de Nederlandse vertegenwoordiging tijdens een cruciale fase van de onderhandelingen de deur wees: Deze onderhandelingen vinden plaats bij u, over u maar zonder u. Deze uitspraak tekende genadeloos de devaluatie van de machtspositie van de Republiek der Verenigde Nederlanden na de bloeiperiode van de Gouden Eeuw.

De organisatie van de Vrede van Utrecht wil met het programma "the art of making peace" de viering van de historische vrede tot een feest voor alle Utrechtse burgers uit alle lagen van de bevolking maken en niet alleen voor de gebruikelijke kunst- en cultuurconsumenten. Het bereik moet daarom breed en groot zijn; reden waarom veel projecten in de openbare ruimte worden georganiseerd. We richten ons met het openingsevenement op een massa van rond 20.000 toeschouwers met een focus op de leeftijd tussen 18 en 25 jaar. Het dak van de A2 (het nieuwe geografische hart van de stad) is makkelijk bereikbaar voor iedereen en heeft als ander voordeel dat het een nog ongerepte spectaculaire locatie is relatief ver van de bewoonde wereld.



De publieksopening is een belangrijk onderdeel van de corporate campagne van de Vrede van Utrecht. Een communicatieplan is in de maak. Vanuit de Vrede zal intensief via de traditionele kanalen (posters/website/flyers etc.) lokaal de publiciteit worden opgezocht. Weken voorafgaand aan het evenement zal een teaser via de social media worden verspreid. De communicatie wordt een samenwerking van de Vrede van Utrecht met de Gemeente Utrecht en de Provincie Utrecht. Onder meer krijgen alle inwoners van stad en regio een persoonlijke uitnodiging in de brievenbus van burgemeester en commissaris van de koningin.

Maar de publieksopening wil nadrukkelijk ook een landelijk bereik krijgen. Daarom wordt er gesproken met de NOS voor een registratie van het evenement op de landelijke televisie. NOS heeft met belangstelling gereageerd (onder voorbehoud). Mede voor het behalen van een zo groot mogelijk bereik is gekozen om te werken met de internationaal gerenommeerde naam van Junkie XL. Net als het Metropole Orkest heeft ook Junkie XL toegezegd zich actief te zullen inzetten om de Vrede van Utrecht onder de aandacht te brengen tijdens zijn media optredens in ons land.

#### **7. Duurzaamheid**

De VVU heeft een convenant duurzame evenementen getekend met de gemeente. Bij het celebreren van de vrede hoort een bewuste blik op de omgeving. Slechts daar waar het algemeen goed prevaleert boven het individuele is er immers kans op vrede door overleg. En bij dat algemene goed hoort ook de zorg voor onze planeet. Hoewel een eenmalige manifestatie per definitie op gespannen voet staat met duurzaamheid willen de partners van dit evenement zich zoveel als mogelijk daartoe committeren. Daarom zal gezocht worden naar mogelijkheden om productiemiddelen (bijvoorbeeld decor en kostuum) te delen met overige programma onderdelen van de Vrede en zal bij voorkeur gewerkt worden met materialen met een lage impact op het milieu. Om ook te zorgen dat van zwerfvuil tot aanvoerroutes, van geluidsoverlast tot stroomverbruik de impact op de omgeving minimaal zal zijn, zullen de partners van dit evenement opereren naar de richtlijnen van Green Key, het eco-label voor duurzame bedrijven in de toerisme- en recreatiebranche.

#### **8. Budget**

Vrede van Utrecht is de hoofdfinancier van de publieksopening. Omdat het budget van dit grote project relatief beperkt is worden er gezamenlijke acties van de partners richting sponsors ondernomen. De verdeling van sponsorinkomsten wordt een onderdeel van de contracten die de Vrede van Utrecht afsluit met de verschillende partners. Nog voor de zomer wordt in gezamenlijke actie ten behoeve van de sponsorwerving een presentatie van de plannen voorbereid.



WINK doet de productie in nauw overleg met de Vrede van Utrecht die onder meer het contact met het Projectbureau Leidsche Rijn, met Rijkswaterstaat en met de afdeling Vergunningen van de Gemeente onderhoudt. In augustus 2012 hopen we de voorlopige vergunning voor het evenement te krijgen.

In de productie wordt bij voorkeur met de leveranciers gewerkt waarmee de Vrede van Utrecht kortingsafspraken heeft. In ieder geval krijgen deze leveranciers de kans om een concurrerende offerte uit te brengen. In verband met het beperkte budget zal er een groot beroep op vrijwilligers worden gedaan voor zowel de show als voor logistieke zaken. Hierbij wordt gebruik gemaakt van de vrijwilligerscoördinator van de Vrede van Utrecht.



Universiteit Utrecht

# Centre for the Humanities



## “IN THE TIME OF NOT YET”

EDWARD SAID MEMORIAL CONFERENCE.

**April 15 – 17, 2013**

The conference is chaired by Mariam Said and will be opened by Maestro Daniel Barenboim, co-founder of the Barenboim-Said foundation which enables intercultural dialogue between young musicians from Israel and Palestine. On a larger scale, the conference will inaugurate the commemoration of the Treaty of Utrecht and focus on the role of Arts & Culture in diplomacy and peace. Each day will feature renowned speakers and established academics on Edward Said’s work. Major attention will be paid to cultural activities that resound with Edwards Said’s vision in combining scholarship with the Arts. Local artists will host international artists, reiterating the hospitality that the city of Utrecht afforded the eighteen month long negotiations which led to the signing of the Treaty of Utrecht on April 11, 1713. Theme of these intercultural cooperations is what the Said-Barenboim Foundation has illustrated time and again: the healing power of music.

Throughout the three conference days, a Selection of films about Edward Said will be presented in a special room, including a documentary about the West-East Divan orchestra.

- Titles: *The Last Interview*
- *Selves and Others*
- BBC Series: *In Search of Palestine (1998)*
- *Said Memorial Documentary*

**Honorary Chair of the Conference:** Mrs Mariam Said

**Scientific Committee:** Rosi Braidotti, Peter van der Veer, Etienne Balibar, Paul Gilroy, Sandra Ponzanesi

### **Preliminary Programme:**

#### **Monday, April 15, 2013:**

#### **A TRIBUTE TO EDWARD SAID**

Time: 9:00 – 17:00

This first day is a tribute to the work of Edward Said. The conference will be opened by Professor Rosi Braidotti followed by a key-note speech by Said’s esteemed colleague and ally, Maestro Daniel Barenboim.

**Chair: Prof. Rosi Braidotti (Utrecht University)**

09:30 – 09:45	Opening by the Rector Magnificus of Utrecht University
09:45 – 10:15	Welcoming address by Prof. Rosi Braidotti (Utrecht University) Welcoming address by Mariam Said
10:15 – 10:30	Screening of Said Memorial Documentary
10:30 – 11:15	<i>Keynote lecture:</i> <b>Maestro</b> Daniel Barenboim (West-East Divan



Universiteit Utrecht

# Centre for the Humanities



	Orchestra)
11:15 – 12:00	<i>Keynote Lecture:</i> Prof. Judith Butler (University of California, Berkley)
12:00 – 12:45	<i>Keynote Lecture:</i> Prof. Aamir Mufti (UCLA)
<b>12:45–14:00</b>	<b>Lunch Break</b>
14:00 – 14:45	<i>Keynote Lecture:</i> Prof. Lila Abu-Lughod (Columbia University)
14:45 – 15:30	<i>Keynote Lecture:</i> Prof. Etienne Balibar (Université de Paris X – Nanterre and University of California)
15:30 – 16:00	Tea Break
16:00 – 16:45	<i>Keynote Lecture &amp; Concluding Remarks:</i> Prof. Akeel Bilgrami (Director of the Heyman Center for the Humanities at <a href="#">Columbia University</a> )

Cultural Programme: The Utrecht String Quartet, an internationally renowned chamber music ensemble in residence, will host an evening of string quartets relevant to the conference's theme. Repertoire will include *Entartete Musik*, modern Middle Eastern works and modern Dutch repertoire. USQ will be joined in performance by musicians of the West-East Divan Orchestra as well as their young Dutch contemporaries. Intercultural dialogue has determined both the musicians involved as well as the repertoire they will perform together.

## **Tuesday, April 16, 2013:** **Post-colonial Transitions**

Time: 09:00 – 17:00

**Chair: Dr. Sandra Ponzanesi (Utrecht University)**

09:00 – 09:30	Reception with Coffee & Tea
09:30 – 10:15	Keynote Prof. Gayatri Spivak (Columbia University)
10:15 – 13:15	Panel – lead by Prof. Gayatri Spivak (Columbia University)
<b>13:15–14:30</b>	<b>Lunch break</b>
14:30 – 15:15	Lecture by Prof. Robert Young (NYU)
15:15 – 15:45	Tea Break
15:45 – 16:30	Lecture by Prof. Rob Nixon (University of Wisconsin)
16:30 – 17:00	Concluding Remarks by Prof. Paul Gilroy (LSE)

Cultural Programme: An Evening with Vanessa Redgrave. Ms. Redgrave's solo performance will be enriched by a global musical 'fest' featuring musicians who live in the Netherlands but whose birth and heritage are as multicultural as is our modern cosmopolitan. These musicians will present the results of their working together in the months preceding the conference, hosted in an extensive educational programme by the Utrecht Conservatory.





Universiteit Utrecht

# Centre for the Humanities



**Wednesday, April 17, 2013:**

**CONTRA-PUNCTUAL ENCOUNTERS: ART AS PEACE**

Time: 9:00 – 16:15

The third day is related to Israel-Palestinian Artists and the issue of conflict resolution within their work. The cultural component of the day consists of screenings of Documentaries of Edward Said and his work in local Utrecht movie theaters.

**Chair: Prof. Engin Isin (tbc) (Open University London)**

09:00 – 09:30	Reception with Coffee & Tea
09:30 – 09:45	Opening Remarks by Prof. Engin Isin (open University London)
09:45 – 10:30	Lecture by Prof. Ariella Azoulay (Independent Curator and Filmmaker)
10:30 – 11:15	Lecture by Prof. Saree Makdisi (UCLA)
11:15 – 12:00	Lecture by Prof. Marina Warner (University of Essex)
12:00 – 13:30	Lunch break
13:30 – 14:15	Lecture by Udi Aloni (filmmaker, writer, visual artist)
14:15 – 14:45	Tea Break
14:45 – 15:30	Lecture by Ahdaf Soueif (Novelist, Director PAL fest)
15:30 – 16:15	Concluding Remarks by Prof. Engin Isin

**Cultural Programme:**

**"Waiting for Godot or How to Perform Beckett in a Refugee Camp"** with Mariam Abu-Khaled and Batoul Taleb, graduates from the Freedom Theatre Jenin Refugee Camp, directed by Udi Aloni.

There are two more performances now being fitted into the conference schedule. One will feature modern music (pop, hip hop and urban) and dance from the Middle East. The other will unite the city of Utrecht's most famous instruments- its historic organs and tower bells- with traditional whirling dervish dance.

Throughout the conference, attendees will be enriched by small *random acts of culture*: short performances that illustrate the topics under discussion and the glo-cal initiatives undertaken by the Treaty of Utrecht Foundation. Partners participating in the cultural programme of this conference include the West-East Divan Orchestra, *Connecting Arts*, *Dancing on the Edge*, Music Center Vredenburg, *Global Village* and the Conservatory of Utrecht (both its classical and jazz departments).

# VREDE VAN UTRECHT OP SCHOOL IN 2012-2013

## 1. VOORTGEZET ONDERWIJS EN MBO

### 1.1. SPEL VREDEPOORT, BALANCE THE POWER

Vredepoort is een bordspel. Per bord voor 3 a 4 spelers. Het bordspel wordt ondersteund door het digiboard. Uitgeverij Kwintessens verzorgt inschrijving en handling. Het spel is bedoeld voor de onderwijsmarkt maar ook uit te zetten via de VvU winkel.

#### **Vredepoort, Balance the Power**

Het is 3013. Er heerst oorlog tussen alle planeten. Bijna nergens is het nog veilig. Als laatste redding voor jouw planeet word jij naar Vredepoort gestuurd. Op deze neutrale plek zijn alle ruimtewezens nog welkom. Samen proberen jullie een vreedzame stad te bouwen.

Het doel van het spel is om zoveel mogelijk levens te redden. Je doet dit door Vredepoort zo groot mogelijk te maken. Binnen deze stad probeer je voor de wezens van jouw planeet zoveel mogelijk gebouwen te plaatsen.

Samenwerken levert iedereen meer op. Tegelijkertijd heb je ook je eigen belang: je wilt dat er vooral mensen van jouw eigen planeet worden gered. En ondertussen dreigt er ook nog gevaar van buitenaf. Boosaardige aanvallers willen Vredepoort vernietigen. De ruimtegranaten vliegen je om de oren. Gelukkig is er bij iedere ronde een bemiddelaar die het bouwen in goede banen leidt....

#### **Over Vredepoort**

Vredepoort werd in 3013 gesticht door jongeren van planeten uit het hele heelal. In 1713 al slaagden mensen op aarde erin om te onderhandelen en de Vrede van Utrecht te sluiten. Hierbij ging het niet meer om vechten, maar onderhandelen.

Geïnspireerd door de viering van de Vrede van Utrecht in 2013 bouwen de bewoners van Vredepoort in 3013 een stad met als motto 'samen winnen'. Conflicten worden opgelost door met elkaar te praten en samen naar win-win oplossingen te zoeken waar iedereen wat aan heeft.

Hoeveel wezens bied jij een veilige thuishaven in Vredepoort? Hoeveel van jouw planeet? Onderhandel, bemiddel en bouw mee aan Vredepoort!

- doelgroep 1e en 2e leerjaar
- ambitie afzet 2.000 spellen in het onderwijs en via de VvU winkel in stad en provincie en landelijk
- Bordspelen kunnen uitgeleverd worden op 1 december 2012
- Inschrijving open vanaf medio september

## 1.2. U & EYE

- is een foto-videoproject waar jongeren beter leren naar elkaar te kijken door te focussen op de ogen van de ander, deze te bekijken, te beschrijven en te fotograferen; ze zien de kracht van elkaars ogen en laten aan de rest van de wereld zien met welke open blik zij de wereld tegemoet zien.
- wordt in schoolseizoen 2012 – 2013 in het kader van Vrede van Utrecht op school aangeboden aan alle VO scholen in de stad en de provincie Utrecht, lancering op 21 september 2012;
- resulteert in een U & EYE compilatie voor in de klas of in de school.
- De ogen van de leerlingen worden zichtbaar op de scholen, op een speciaal aangemaakt facebook pagina, in de schouwburg tijdens de voorstellingen Mogadishu van DUS in de schouwburg.
- De schoolvoorstelling in de Klas van DUS en U&EYE sluiten thematisch nauw op elkaar aan. VvU en DUS stimuleren scholen beide onderdelen af te nemen en verwijzen scholen over en weer naar elkaar.
- U&EYE neemt 4 lessen in beslag en wordt gratis aangeboden aan het onderwijs.
- Target: 100 klassen in stad en provincie
- Stand van zaken inschrijvingen september 45 klassen
- 1 oktober organiseert educatie VvU een presentatie van het project nav de pilot op het Globe College. Voor deze presentatie zijn ckv coordinatoren en directies van het VO onderwijs uit stad en provincie uitgenodigd.

Om de Vrede van Utrecht onderhandelingen soepel te laten verlopen werden er culturele en andere activiteiten georganiseerd met als doel elkaar beter te leren kennen, meer begrip voor elkaar op te kunnen brengen, ervoor te zorgen dat de onderhandelaars leerden problemen en standpunten vanuit het perspectief van de ander te bekijken.

In mentoruren en maatschappijleer doen leerkrachten met hun leerlingen oefeningen uit burgerschapprogramma's als de Vreedzame School en Leefstijl uit die ten doel hebben elkaar beter te leren kennen maar ook om naar kwesties vanuit het perspectief van de ander te leren bekijken.

Jongeren rond 14-15 jaar zijn druk bezig zichzelf en elkaar te leren kennen. Dat doen ze op school, in de wijk en via social media. Kennen ze elkaar echt? Gaat het niet vaak om te scoren met zoveel mogelijk vrienden? Kijken ze elkaar wel eens in de ogen? Weten ze van elkaar welke kleur ogen ze hebben? Weten ze wat er zich achter de ogen van de ander afspeelt?

Conflicten ontstaan o.a. door verschil in waardeoordelen. Hoe wij elkaar zien en de gevolgen daarvan. Conflicten worden opgelost door oordeelloos naar elkaar te kijken of door je eigen kwesties eens door andere ogen te bekijken. Ogen spelen een belangrijke rol bij het veroorzaken en oplossen van conflicten.

## 1.3. GESCHIEDENISLES MATERIAAL

<http://www.regiocanons.nl/utrecht/onderwijsanon/vrede-van-utrecht/voor-docenten/lesmateriaal-voortgezet-onderwijs>

Het door LEU ontwikkelde online geschiedenislesmateriaal wordt gecombineerd met voorgaande projecten en los aangeboden aan het onderwijs. Er is geen zicht op of cijfers van gebruik van scholen. We moeten een plan bedenken (quiz, geschiedeniswedstrijd, win 4 vredepoort spellen en geef antwoord op de volgende vragen, te vinden in het geschiedenislespakket???)

## 2. PRIMAIR ONDERWIJS

Producten	Events	doelgroep	Data /opmerkingen
VREDEPOORT		7 en 8	Lancering 21-09-12
Vrede in Beeld		1 - 8	
	KUNSTUITDAGING	6,7,8	11 april 2013
	Ontwerpwedstrijd Geldmuseum	5 - 8	Lancering ????? Datum uitreiking april 2013
Overige Vrede van Utrecht op school producten		1 - 8	
	Vrijheidsfestival IJsselsteyn	PO en VO IJsselsteyn	23 april
	Muziekroute	5, 6, 7 en 8	21 juni
Boeken Martine Letterie over VvU en over buitenplaatsen, Via Kunst Centraal naar scholen in de provincie		7 en 8	Lancering 12-10-12
Vrede Express		7 en 8, brugklas VO	
Fort De Bilt		7 en 8	
	Stad en provincie		
	Stad		
	Provincie		

### GESCHIEDENISLESPAKKET

De huidige afzet is in de stad 93 % van de scholen in de provincie 70 %. Er is geen zicht op of cijfers van gebruik van scholen. We moeten een plan bedenken (quiz, geschiedeniswedstrijd, win 4 vredepoort spellen en geef antwoord op de volgende vragen, te vinden in het geschiedenislespakket)

### ***Vrede van Utrecht Op School PO wordt in 2013 zichtbaar in de volgende events (in volgorde van prioriteit***

#### **2.1. Muziekroute: Vreedzame Muzikale Mediation**

Muziekroute is een project van UCK in samenwerking met Brede School Overvecht, Muziek Centrum van de Omroep, Vredenburg Utrecht en Rosa Ensemble. Kinderen van 4 basis scholen krijgen zang en instrumentale lessen. Schoolorkesten worden gevormd vanuit de muziek- en zanglessen.

In juni 2013 wordt de route een fysieke route. De muzikantjes komen vanuit de wijken naar het centrum (Lepelenburg). Langs de route wordt muziek gemaakt. De verschillende scholen uit de verschillende wijken representeren de diplomaten uit de landen aanwezig aan de onderhandelingstafel van de VvU. Zij studeren elk een eigen muziekstuk in. De verschillende muziekstukken wringen met elkaar, zorgen voor dissonanten. Muzikale mediation zorgt ervoor dat de muziekstukken gezamenlijk een harmonieus geheel vormen. Ook d'Utrechtse Vrede zal uitgevoerd worden tijdens deze muzikale happening in het centrum.

Naast de muziekroute samenwerkingspartners worden de Kathedrale Koorschool, Domstad Jeugd Orkest en Fort van de Verbeelding gevraagd aan te haken.

VvU draagt € 20.000 bij aan dit festijn voor de artistieke invalshoek en muzikale afstemming, uitgevoerd door UCK en partners. VvU draagt verder bij aan coördinatie. Samen met UCK en partners, met UCK als initiatiefnemer wordt naar middelen gezocht voor de uitvoering.

## **2.2. DE KUNSTUITDAGING, editie Vrede van Utrecht 11 april 2013**

De Kunstuitdaging is een evenement voor kinderen uit groep 7 en 8 uit de stad Utrecht. In de Kunstuitdaging gaan kinderen uit groep 7 en 8 (1.000 in totaal) culturele instellingen in de stad bezoeken. Hun culturele ontdekkingsstocht wordt voorafgegaan of afgesloten door een gezamenlijke bijeenkomst. We kunnen deze dag en bijeenkomst in het teken van de Vrede van Utrecht organiseren met een fotomoment met 1.000 kinderen.

Met veel genoegen kan ik je meedelen dat er komend schooljaar – in tegenstelling tot eerdere berichten – toch een **KUNSTuitDAGing** plaatsvindt en wel op **donderdag 11 april 2013!**

UCK en Hogeschool Utrecht hebben nieuwe mogelijkheden gezocht en gevonden door samen te werken met Stichting Vrede van Utrecht. Zoals je ongetwijfeld weet is het op 11 april 2013 exact 300 jaar geleden dat in onze stad de Vrede van Utrecht werd getekend. Dit wordt gevierd en herdacht met een groots educatief en cultureel programma waar de KUNSTuitDAGing uitstekend bij aansluit.

De KUNSTuitDAGing 2013 is qua opzet en uitvoering vergelijkbaar met voorgaande edities. De leerlingen bezoeken twee culturele instellingen in de stad. Ze worden hierop voorbereid door studenten Culturele Maatschappelijke Vorming (CMV) van Hogeschool Utrecht die in hun gastles ook aandacht besteden aan de thematiek van de Vrede van Utrecht: vrede door dialoog. Alle scholen die aan de KUNSTuitDAGing deelnemen zijn op donderdag 11 april van harte uitgenodigd voor de gezamenlijke afsluiting op het Domplein. Hier wordt met optredens voor en door de kinderen het officiële startsein gegeven voor de viering van 300 jaar Vrede van Utrecht.

## **2.3. Vrede in Beeld/ontwerpwedstrijd Geldmuseum**

Voor scholen uit de stad en de provincie. Leerlingen ontwerpen aan de hand van lesmateriaal van Vrede in Beeld hun eigen vredespenning (geen munt, kan niet mee betaald worden). De winnende ontwerpen worden tentoongesteld in het Geldmuseum. Van het beste ontwerp worden vredespenningen geslagen. Kinderen krijgen korting op entree en/of consumpties in vredesmusea in 2013. VvU draagt bij in aanpassing lesmateriaal, promotie, inzet extra vakdocenten voor de wedstrijd. VvU geeft het lesmateriaal vrij voor alle scholen. Het Geldmuseum biedt extra rondleidingen voor scholen om ontwerpproces van penningen te laten zien en hoe penningen geslagen worden. Voor financiering van het plan hebben de gezamenlijke musea een aanvraag ingediend bij het VSB fonds. Het is nog niet bekend of de aanvraag is gehonoreerd. VvU draagt bij in de werving van deelnemende scholen.

## **2.4. Vrijheidsfestival IJsselstein 2013 in het teken van Vrede van Utrecht**

### **Eerste lustrum**

Het jaarlijkse Vrijheidsfestival IJsselstein beleeft in april 2013 haar eerste lustrum! In deze feestelijke editie staat de viering van 300 jaar Vrede van Utrecht centraal. Op **dinsdag 23 april 2013** verzamelen zich alle ruim 800 leerlingen van de groepen 8 van de IJsselsteinse basisscholen en de brugklassers van het Cals College IJsselstein in het Fulcotheater. Zij bekijken presentaties van medeleerlingen en leveren zelf ook een bijdrage aan het programma.

### **Schooltraject & festival**

In de weken voorafgaand aan het Vrijheidsfestival bereiden de leerlingen onder vakkundige begeleiding van Dominique Dolstra (Dansschool Jos Dolstra), Gonny Diederik (theatermaker) en docenten van Kunst Centraal hun presentaties voor. Het programma in het Fulcotheater bestaat uit muziek, dans, bewegingstheater en kunstpresentaties, en wordt driemaal uitgevoerd, met steeds een andere groep leerlingen in het publiek en op het podium.

bv.: 10.00-11.15 uur 1e voorstelling, 11.30-12.45 uur 2e voorstelling, 13.15 -14. uur 3e voorstelling. In het jonge verleden van het festival zijn er ook programmabijdragen geweest van 'goede doelen' waaronder War Child, Vluchtelingenwerk en Free Press Unlimited. In het Stadhuis van IJsselstein (gelegen naast Fulcotheater) is ruimte voor het exposeren van kunstwerken van leerlingen, zoals zelfontworpen oorlogs- en vredemonumenten en tekeningen over vrijheid.

## **Vrede en vrijheid**

Het Vrijheidsfestival is een initiatief van Hans Tuls (adjunct-directeur CBS de Pijler) en Martijn Bakker (clusterdirecteur OBS de Tandem en OBS de Touwladder) namens het Directiebestuur Basisscholen IJsselstein en Corien Rietveld van het Cals College IJsselstein. De gezamenlijke IJsselsteinse scholen vinden het erg belangrijk vinden dat hun leerlingen zich (naast het herdenken op 4 mei) bewust leren zijn van de vrede en vrijheid waarin wij in Nederland leven. En dat het belangrijk is om die vrede en vrijheid actief te koesteren en bewaken.

## **Breed draagvlak**

Het Vrijheidsfestival kan rekenen op een breed draagvlak binnen IJsselstein. Er is actieve medewerking van alle IJsselsteinse scholen (16 basisscholen en de VO-school), de gemeente IJsselstein (burgemeester Patrick vd Brink /communicatieadviseur Elise van Schalkwijk), de Oranjevereniging (Cees Galjé), het Fulcotheater, Vluchtelingenwerk IJsselstein en diverse andere IJsselsteinse organisaties/partners. Naast contacten binnen het IJsselsteinse, is er landelijk contact met instanties die bijdragen en/of meedenken aan het festival waaronder het Nationaal Comité 4 en 5mei en in 2013 hopelijk ook Stichting Vrede van Utrecht.

## **Samenwerking Vrede van Utrecht**

Tot op heden zijn het Cals College in Nieuwegein en 8 IJsselsteinse basisscholen\*) betrokken bij Vrede van Utrecht op School. Door samenwerking met het Vrijheidsfestival in 2013 bereikt Stichting Vrede van Utrecht alle 16 basisscholen plus de brugklassers van het Cals College in IJsselstein.

Hieronder een aantal mogelijkheden waar deze samenwerking uit kan bestaan.

1. Scholen maken gebruik van onderdelen uit Vrede van Utrecht op School, welke resulteren in bijdragen voor de podiumpresentaties en exposities in het Stadhuis. Zoals bijvoorbeeld:
  - Vrede in Beeld : bv. ontwerp je eigen vredesmunt, schilder een vredesvloot, klei een vredes reliëf.
  - Kunst van het Onderhandelen: leerlingen maken danceact, theaterstuk, bodypercussion of avatar.
  - U&EYE: fotografieproject in alle burgklassen van Cals College Nieuwegein en IJsselstein, mooiste resultaten worden getoond in Fulco en Stadhuis.
2. Daarnaast kan de Vrede van Utrecht een bijdrage leveren aan communicatie, mediabereik, aankleding en uitstraling van het festival, bv. in de vorm van posters, T-shirts, vlaggen etc.

Het Vrijheidsfestival zal de viering van de Vrede van Utrecht in 2012 – 2013 in IJsselstein verder mee helpen vormgeven.

\*) de Ark, Baanbreker, Pijler (Groenvlietschool), Pijler (Locatie Het Bakken), de Tandem, Torenuil, Touwladder, Trekvogel.

## **2.5. Overige educatie PO**

### **D'Utrechtse Vreede songcontest ism Marnix**

Van d'Utrechtse Vreede wordt een zingbare melodielijn gemaakt. Leerlingen van de Marnix Pabo maken elk een lied over de Vrede van Utrecht en studeren deze met een klas van hun stageschool in. Er wordt een contest opgezet. Kan een Youtube scholen contest worden of een contest waar scholen, eventueel na selectie, in rondes tegen elkaar strijden om het beste/mooiste d'Utrechtse Vreedelied Status plan: in overleg met Marnix Academie

### **Boek “Het Mysterie Van De Zwarte Mantel” van Martine Letterie**

12 oktober organiseert VvU de lancering van het boek in het stadhuis.

Het boek wordt verspreid naar de scholen uit Lopik en Maarssen. Martine Letterie bezoekt de klassen 7 en 8 van deze scholen en verteld nav het boek over het schrijverschap.

VvU krijgt 880 exemplaren van het boek. Het boek is te gebruiken om VvU onder de aandacht te brengen van scholen, eventueel te koppelen aan actie om gebruik van geschiedenislesmateriaal te stimuleren.

Verschillende opties: (die elkaar niet hoeven uit te sluiten)

1. Extra boeken meegeven aan scholen die het programma Schrijfster in de Klas afnemen en Martine Letterie op bezoek krijgen (scholen krijgen nu 2 exemplaren per kas).
2. Verspreiding via bibliotheek in het kader van leesbevorderingsprojecten
3. Verspreiding via Stichting Vredeseducatie als scholen op bezoek komen op Fort de Bilt of bij de Vrede express.

### **Musea**

Er zijn gesprekken gaande met educatoren van de verschillende vredesmuseum. VvU educatie wil het VvU aanbod op de website zetten en gesprek voeren met de museum over andere gezamenlijk wervings- en afstemmingsacties.

### **Schoolvoorstellingen**

a "Toen mijn vader een struik werd" van het Filiaal, groep 7 en 8

*Opmerking: Onderzoeken of er extra voorstellingen voor het onderwijs mogelijk zijn boven de geplande voorstellingen binnen de kunstmenu's van UCK en Kunst Centraal. Eerst moet echter de spellocatie bepaald worden.*

b "Auditie, auditie" van theatergroep Studio Starmaker, groep 7 en 8

c "Buurman en Buurvrouw" van theatergroep Koeterwaals, groep 3 - 6

d "Andere Koek" van theatergroep Koeterwaals

### **Onvoorzien voor educatie in de provincie.**

Deelname uit de provincie loopt sterk achter op deelname uit de stad. Oorzaken: ver-van-mijn-bed-show en bezuiniging op Kunst Centraal. In IJsselsteyn (vrijheidsfestival) hebben we mogelijkheden gevonden om bij aan te haken. Educatie wil mogelijkheden kunnen benutten om elders in de provincie bij aan te haken en daarvoor een budget van € 10.000 onvoorzien educatie en €5.000 communicatie educatie reserveren.

### **Communicatie**

Focus in communicatie naar scholen op afzet van Vredepoort, afzet en gebruik van geschiedenislesmateriaal en op persaandacht voor de Kunstuitdaging, Vrijheidsfestival, IJsselstein en de Muziekroute. (zie verder communicatieplan)

### 3. PO/VO

#### **Hidden History: de verborgen geschiedenis VREDE VAN UTRECHT 1713 & 2013 VERBEELD**

##### SAMENVATTING

##### **Het project**

*Utrecht, 11 april 2013.*

Aan de monumentale gevel van het Stadhuis, waar de Oude Gracht in het centrum van Utrecht een bocht maakt, hangt een aandachttrekkende, gevel vullende foto van de onderhandelingen van de Vrede van Utrecht uit 1713. Het is fotograaf Red Saunders gelukt om de sfeer van de onderhandelingstafel van de Vrede van Utrecht in een intrigerend beeld vast te leggen. Burgers van Utrecht hebben model gestaan voor de verschillende 18<sup>de</sup>-eeuwse onderhandelingsdelegaties uit Europa en hebben een actieve bijdrage geleverd aan de totstandkoming van het enorme beeld.

Aan de voet van deze foto, op het stadhuisplein, staan foto's van onderhandelingen en bemiddelingen uit het huidig tijdsgewricht. Foto's van mediators van de Vreedzame School die bemiddelen in een conflict in de klas, van buurtvaders die helpen burenruzies op te lossen, foto's van initiatieven om de school, de wijk, de stad en de regio vreedzaam te maken en te houden. Op alle niveaus in het maakproces spelen Utrechters een belangrijke rol, van het aandragen van de 'Hidden History' situaties tot de vormgeving en het er zelf in figureren. Ook deze foto's tonen sfeer, spanning en intentie van onderhandeling en bemiddeling.

##### **Beleving van cultureel erfgoed in hedendaagse context.**

In het project speelt de artistieke vertaling (een 're-creation') van de belangrijke historische gebeurtenis de Vrede van Utrecht met gewone burgers een belangrijke rol. Het levert in visueel opzicht een kracht beeld op dat de kijker doet beseffen welke impact dergelijke gebeurtenissen nog steeds op het hedendaagse leven hebben. Dit is dus iets heel anders dan de foto's van Erwin Olaf (Leidsch Ontzet) of Patricia Steur (BN-ers in een levende Nachtwacht).

Daarnaast wordt verbeeld op welke wijze wij tegenwoordig met het thema 'vrede, conflictbeersing & oplossing' omgaan.

Voor het visualiseren van de actuele onderhandelingsituaties werken we in dit project samen met vijf hedendaagse fotografen. De volgende fotografen worden bij het project betrokken; Martijn van de Griendt, Henk Wildschut, Rob Hornstra, Otto Snoek, Raymond Ruting.

Deze foto's worden getoond in de maanden april en mei 2013 op het Stadhuisplein en reizen daarna door verschillende wijken in de stad (optie).

Alle geëxposeerde foto's zullen voorzien worden van een korte toelichting en een QR-code waarmee men toegang krijgt tot meer informatie over de achtergrond van de beelden en over de totstandkoming ervan.

##### **Wat maakt De Verborgene Geschiedenis Vrede van Utrecht 1713 – 2013 zo bijzonder?**

De Verborgene Geschiedenis vestigt met een artistiek project de aandacht op een vergeten moment uit onze geschiedenis en op initiatieven uit het hier en nu die de potentie hebben om de geschiedenis van de toekomst te worden. Daarbij is onze inzet ook sterk cultureel-inhoudelijk: iedereen die de expositie ziet zal zich realiseren dat het oplossen van conflicten met inzet, creativiteit, gesprek en goede wil, vreedzaam opgelost kan worden. Aangezien de expositie nauwelijks te missen is, zullen we op deze manier een zeer grote groep bewoners en bezoekers van de stad bereiken. De impact van het project zal nationaal en naar verwachting zelfs internationaal zijn.

Minstens zo belangrijk als de prachtige foto's is het proces van 'The Making Of'. Het is een project waar burgers, jong en oud, figureren en participeren. Burgers van Utrecht, cursisten van het UCK en andere instellingen voor amateurkunst, acteurs en fotografen (amateurs en professionals), visagisten en technici hebben deelgenomen aan het project. De figuranten hebben workshops gevolgd waardoor zij geschoold worden in alle aspecten die bij het maken van deze foto's van belang zijn en waardoor zij zich kunnen inleven in de verschillende gebeurtenissen. Workshops theatrale fotografie en beeldbewerking zijn onderdeel van het programma.

Doordat deelnemers zo nauw betrokken zijn bij de inhoud en het proces onder de inspirerende leiding van de professionele fotografen leren zij werkenderwijs welke stappen er gezet worden en met welke overwegingen er keuzes gemaakt worden om tot een werkelijk artistiek resultaat te komen. De combinatie van leren tijdens workshops en leren door mede vormgeven zal een grote persoonlijke impact hebben.



Naaiateliers (zoals naaiatelier MA-DE uit het project Eiland 8 in Kanaleneiland) uit de verschillende Utrechtse wijken hebben de kostuums gemaakt voor de foto van de vredesonderhandelingen. We scouten verschillende burgerinitiatieven rond ons onderwerp en zullen hen uitnodigen deel te nemen door actieve participatie, waardoor zij de mogelijkheid krijgen hun initiatief uitgelicht te krijgen en onder de aandacht van andere bevolkingsgroepen te brengen.

### **Doelstellingen**

- Het betrekken van Utrechtse burgers bij het maakproces van de beelden over de geschiedenis en hen de thema's van de Vrede van Utrecht laten verbeelden
- Het doen (her)kennen, (her)leven en het beleven van de onderhandelingen van de Vrede van Utrecht onder de Utrechtse bevolking;
- Het verbeelden van hedendaagse burgerinitiatieven op het gebied van mediation en conflictbeheersing;
- De combinatie van beide, namelijk de verbinding tussen de onderhandelingen Vrede van Utrecht in 1713 en Utrechtse initiatieven anno 2013 zichtbaar maken.

### **Doelgroepen en aansturing**

**Voor wie** Een breed publiek – Nederland en buitenland. Zij zullen kennismaken van de visuele resultaten en informatie via QR-codes.

Voor wat de participatie betreft zal vooral de Utrechtse bevolking bereikt worden.

**Met wie**

**A. Amateurs:** acteurs, fotografen, kostuummakers, visagisten, foto-editors/beeldbewerkers;

**B. Burgers/figuranten:** Utrechtse bemiddelaars en mediators, deelnemers aan burger-, wijk- en schoolinitiatieven;

**C. Vrijwilligers:** amateur-historici/rondleiders.

Het project wordt aangestuurd door een klein aantal professionals:

- Red Saunders en zijn team en vijf, bij voorkeur Utrechtse, fotografen;
- Een klein productieteam.

### **Participatie Utrechtse.**

Utrechtse burgers participeren in dit project op verschillende niveaus. Door middel van workshops scholen we amateurs in verschillende deelgebieden: fotografie acteren/poseren, visagie, kostuums maken maar ook workshops in het geven van rondleidingen. De workshops worden gegeven per discipline met daarnaast cross-overs in de samenwerking naar de uiteindelijke beelden.

Tijdens de expositie van de beelden organiseren we rondleidingen voor toeristen en burgers van de stad. Ze worden gegeven door vrijwilligers, die we hiervoor opleiden. Deze rondleidingen bestaan uit twee onderdelen.

Participatiemomenten zijn essentieel in alle fases van het maakproces en zijn zeer veelzijdig.

Participatie vindt plaats op de volgende gebieden.

1. Fotografie
2. Acteren
3. Visagie
4. Kostuums maken
5. Rondleiden.
6. Onderhandelen en verbinden op scholen.

## **Hidden History en educatie Vrede van Utrecht**

Hidden History maakt een verbinding tussen de onderhandelingen in 1713 en hedendaagse onderhandelsituaties zoals die bijvoorbeeld in de vreedzame school en wijk voorkomen. In die verbinding zullen scholen een rol spelen en kinderen uit de vreedzame school en wijk figureren voor de afbeeldingen van de hedendaagse onderhandelsituaties.

Het project zal tevens bijdragen aan het zichtbaar maken van de geschiedenis en de betekenis van de Vrede van Utrecht.

Het project wordt uitgevoerd door het UCK. Maandag 17 september bespreekt het MT een bijdrage van €20.000 aan het project. Deze bijdrage is mogelijk vanuit het educatie budget van de VvU. Met communicatie moet besproken worden welk deel van de € 20.000 educatie en educatie/communicatie en/of communicatie corporate is.

## **Programma 4 en 5 mei in het kort**

### **4 mei 2013**

#### *Programma*

- 20.00 Domplein: herdenking
- 20.30 Domkerk: [4 mei comité] concert USKO en Roosbeef
- 20.30 Academiegebouw: Steven Pinker, ism Studium Generale UU
- 20.30 Torenzaal: theater 'Joodse bruidjes', ism theatermaakster Mieke van Zeben
- 20.30 Ledig Erf: LAFF buiten film
- 20.30 EKKO: Midden Oosten hip hop, ism. Habek en IKV Pax Christi's campagne 'Adopt a Revolution'
- 20.30 Academiegalerie: Theater, ism Jouma Fattal

### **5 mei 2013**

#### *Stad*

- adopteren monument
- debatten reeks BFU [in te passen in ons educatie traject]
- Vrijheidscolleges [een samenwerking tussen Forum, BFU, SG UU, VVU]

#### *Domkerk – aan te kleden met kunst en cultuur*

- programma in Domkerk [NC4en5mei]

#### *Making Peace*

- Making Peace expo opening in middag op plein, en later de middag op Lepelenburg
- Steven Pinker bij opening expo

### *BFU*

- buitenlands muzikaal aanbod op BFU
- Masterpeace, IKV Pax Christi en VVU samen op area
- Steven Pinker in Sowieshow, op VIP borrel, Tinker vj't

### *Elders*

- Armando Museum: debat
- Vorstelijk Complex: Zuilen bevrijdt
- Ledig Erf: LAFF buitenfilm



**stichting  
vrede van  
utrecht**

## **Making Peace**

Postbus 532  
3500 AM Utrecht  
030 239 38 90  
info@vredevanutrecht.nl  
vredevanutrecht2013.nl  
utrecht2018.nl

*een initiatief  
van gemeente en  
provincie Utrecht*

*Stichting Vrede van Utrecht werkt aan:*



**vrede van  
utrecht 2013**  
*cultuur over grenzen*

**Utrecht  
2018  
2018**

Candidate  
European  
Capital of  
Culture



## Inhoudsopgave

1	Inleiding.....	2
2	Achtergrond.....	4
3	Programmaoverzicht.....	5
4	Making Peace – het publiek .....	9
4.1	Publieksbereik .....	9
4.2	Doelgroepen: gedifferentieerd bereik .....	9
5	Partners.....	11
6	Uitgangspunten communicatie.....	14
6.1	Doelen Vrede van Utrecht programma .....	14
6.2	Communicatiedoelen.....	14
6.3	Strategie en middelen.....	15
6.4	Mediapartners .....	16
7	Organisatie.....	17
8	Begroting & dekking.....	18



## 1 Inleiding

In 2013 vieren we dat het 300 jaar geleden is dat de Vrede van Utrecht werd getekend, een wereldomspannend vredesverdrag, en het eerste dat niet op het slagveld, maar aan de onderhandelingstafel werd bepaald. In 2013 worden verschillende activiteiten georganiseerd om de Vrede van Utrecht te herdenken en te vieren. Het programma valt in drie perioden uiteen: van de opening op 11 april tot aan 5 mei [historische periode, met terugblikken op de gebeurtenissen van 300 jaar geleden, en de erfenis ervan], een tweede periode van mid juni tot en met 14 juli waarin de stad Utrecht centraal staat [Vreedzame Stad] en een slotperiode [20 augustus t/m 21 september] waarin de toekomst van Nederland in de wereld in de focus staat.

Voor de viering van Vrede van Utrecht hanteren wij het begrip 'positieve vrede'. We hebben daartoe leentjebuurt gespeeld bij Isaiah Berlin, die, zoals u weet, onderscheid maakte tussen een negatief en een positief vrijheidsbegrip. Voor ons programma zou vrede dan uitsluitend het niet aanwezig zijn van oorlog betekenen, dat is te mager. In tegenstelling tot die negatieve vrede bestaat er ons inziens een positieve vrede: een gemoedstoestand die door voortgaande dialoog en gevoed door wederzijdse nieuwsgierigheid oorlog probeert te voorkomen. In die zin is positieve vrede ook te vertalen als actief burgerschap en te bezien als een zinvolle bijdrage aan de rechtsstaat. We proberen deze positieve vrede op allerlei manieren in ons programma aan bod te laten komen: in het wijkenprogramma, maar ook in onze internationale conferenties. We werken samen met een brede trits aan partners, zowel binnen als buiten het culturele veld, die met ons de overtuiging delen dat iedereen een steentje kan bijdragen aan een wereld waarin het goed toeven is.

Vrede van Utrecht werkt al jaren lang samen met organisaties als Masterpeace en IKV Pax Christi. Samen met hen en andere organisaties gaven we de afgelopen jaren vorm aan de viering van de Internationale Dag van de Vrede. Ook in 2013 werken we weer samen met deze maatschappelijke partners en verbinden we maatschappelijke thema's aan culturele uitingen.

Een culturele uiting die zich daartoe zeer goed leent is fotografie. Iedereen fotografeert wel eens. Iedereen kent de iconische beelden. Iedereen kan zich een mening vormen over een foto, makkelijker dan over een theaterstuk. Toen we de expositie 'Making Peace' tegenkwamen, waren we dan ook zeer verheugd: een expositie die onze visie op vrede maken deelt, die gebruik maakt van een 'makkelijk' medium, en die tal van mogelijkheden biedt om de tentoonstelling 'levend' te maken.

De internationale foto expositie "Making Peace" is pas één keer te zien geweest. In 2010 organiseerde het International Peace Bureau de tentoonstelling om te vieren dat ze 100 jaar eerder de Nobelprijs had gewonnen. Deze expositie, waaraan bijna alle grote foto agentschappen van de wereld foto's leverden, toont niet alleen beelden van oorlog, maar juist ook van mensen en instellingen en ideeën die vechten voor vrede. Geen softe plaatjes dus, maar een mix tussen top journalistieke foto's en de grote thema's van deze tijd. De



expositie is ingedeeld in vijf thema's: ontwapening en geweldloosheid, conflictpreventie en – oplossing, economische en sociale rechtvaardigheid, mensenrechten en duurzaamheid. Bij al die thema's zoekt Vrede van Utrecht partners om niet alleen een foto expositie te tonen, maar ook een randprogrammering die spannend, leuk, leerzaam en tot handelen uitnodigend is.

Staand tussen één van de populairste parken en één van de mooiste Middeleeuwse bastions van de stad zal de 'Making Peace' expositie bijna drie maanden [van 5 mei t/m 28 juli] een hotspot zijn voor iedereen die bij de wereld betrokken is.

Links naar de expositie:

filmpje: <http://www.youtube.com/watch?v=pq5lL5t4uWo>

losse beelden: <http://makingpeace.org/en/venues/2013/utrecht>





## **2 Achtergrond**

Vrede van Utrecht werkt al enige jaren samen met maatschappelijke partners op het vlak van vredeseducatie en conflictbewustwording. Met name rondom de dagen die ons in Nederland ter beschikking staan om stil te staan bij vraagstukken rondom oorlog en vrede: 4 en 5 mei en 21 september. Zo vroeg de Vrede van Utrecht in samenwerking met het Veteraneninstituut aandacht voor de maatschappelijke positie van veteranen in resp. Servië en Nederland op 4 mei, zo bracht Vrede van Utrecht in samenwerking met IKV Pax Christi de Syrisch Amerikaanse rapper Omar Offendum naar Nederland voor een benefiet optreden en een optreden op Bevrijdingsfestival Utrecht. En zo werken Vrede van Utrecht, IKV Pax Christi en Masterpeace al enkele jaren samen om de Internationale Dag van de Vrede op de Utrechtse, en Nederlandse, kaart te zetten. Daarbij verbinden we het lokale en het internationale, en werken we graag samen met kleinere organisaties zoals UPact en Studenten Internationale Betrekkingen.

Vanwege de viering van de Vrede van Utrecht in 2013 komt de Nationale Viering van Bevrijdingsdag in 2013 naar Utrecht, een zestal jaren te vroeg in het roulatie systeem dat de provincies hanteren. Op die dag, een maand na de officiële aftrap van ons programma, kan de samenwerking met bovengenoemde, en een hele rij andere partners gestalte krijgen binnen het kader van de 'Making Peace' expositie.

In de twaalf weken die 'Making Peace' in Utrecht staat willen we het publiek naar de tentoonstelling trekken vanwege de internationale top van de fotografie die daar te zien is, maar ook vanwege de aansprekende randprogrammering die we aanbieden. Zoals bij veel van de activiteiten van Vrede van Utrecht zijn wij daarbij makelaar en verbinder, en bieden we onze partners het podium.



### **3 Programmaoverzicht**

#### **5 mei 2013**

Het Domplein staat vol met mensen die de premier, de voorzitters van de Eerste en Tweede Kamer, de burgemeester, de commissaris van de koningin, en tal van andere hoogwaardigheidsbekleders willen zien. Terwijl de Domkerk, waar het officiële programma van de dag met een lezing is geopend, leegstroomt, valt de aanwezigen ineens de Spiegelwand op die op het plein staat. De hoge gasten spoeden zich naar die wand. Zij bekijken enkele foto's die ernaast staan en begrijpen dan dat Nelson Mandela's uitspraak "Het lijkt altijd onmogelijk, totdat het wordt gedaan" ook op hun eigen situatie slaat. Zij dachten in een spiegel te kijken, maar zien dan dat er een boodschap op geprint staat: "Making Peace is up to you. What are you going to do?" Vanuit het niets krijgen zij een ansichtkaart aangereikt waarop zij een antwoord op deze vraag formuleren. Deze kaart hangen zij op aan de wand die haaks op de spiegels staat. Fotografen klikken. Toeschouwers willen weten wat zij hebben opgeschreven. Daartoe zullen zij het evaluatie object van de 'Making Peace' expositie nogmaals moeten bezoeken. De genodigden, waaronder alle ambassadeurs, en het publiek op het Domplein door een spreekstalmeester uitgenodigd zich achter de Fanfare van het Geniekorps te scharen – die de mensen naar park Lepelenburg leidt. Daar staan de speciaal vormgegeven panelen met de 120 afbeeldingen van 'Making Peace'. De minister van Vrede Jurgen Raymann verricht daar een tweede openingshandeling. Even later is het Bevrijdingsfestival losgebarsten. In de inhoudelijke Sowieshow spreekt later op de dag de Amerikaanse hoogleraar Steven Pinker, die een avond eerder al de Utrechtse 4 mei lezing uitsprak, over zijn laatste boek "The better angels of our nature. Why violence has declined." Hij spreekt tegen de achtergrond van beelden uit de expositie 'Making Peace'. Het publiek kan elders op het festival terrein enkele reprints van de expositie zien, zij worden van harte uitgenodigd de gehele tentoonstelling tussen park Lepelenburg en de Sonnenborgh te bezoeken. De tentoonstelling is geopend.

#### **Peacewalks [mei – juni – juli]**

Vanaf dat moment is de expositie 'levend': vanuit het werkveld van vredesorganisaties worden UPact, Critical Mass, IKV Pax Christi uitgenodigd een zondagse 'Peacewalk' voor hun rekening: een expert leidt het publiek rond langs de expositie en brengt door persoonlijke verhalen een verdieping in de beleving van de expositie aan. Tijdens zoveel mogelijk van deze 12 zondagen staat Masterpeace met hun Peace, Love 'n' Caravan opgesteld in park Lepelenburg – in die caravan vinden kleinschalige optredens plaats van bands en woordkunstenaars. Met de Utrechtse organisatie Set-Up bekijken we hoe we die wandelingen ook een digitale lading kunnen geven.

Na deze wandelingen, maar ook tijdens de reguliere openingstijden van de expositie, staat in het oude bastion Sonnenborgh de spiegelwand klaar om van alle bezoekers te horen wat zij wensen bij te dragen aan het maken van vrede.



### **Mechanisms of Making Peace [mei]**

In diezelfde Sonnenborgh vinden in de eerste weken na de opening op 5 mei ook twee lezingen plaats uit de Studium Generale lezingenreeks 'Mechanisms of Making Peace', open voor al het geïnteresseerde publiek. Eerdere afleveringen van die reeks vinden plaats in de thuisbasis van Studium Generale, het Academiegebouw op het Domplein.

### **Education for Peace and Human Rights [juli]**

Deze cursus van de Utrecht Summerschool, de grootste zomerse universiteit van Europa, zal plaatshebben in het collegezaaltje van de Sonnenborgh. Een twintigtal internationale studenten verbinden hun academische vaardigheden aan de foto-expositie.

### **Wijkenweekend [21-22-23 juni]**

In dit weekend zal park Lepelenburg de grootse finale zien van het wijkenprogramma van Vrede van Utrecht: alle wijken presenteren zich die dag aan de andere Utrechtse wijken. Dat gebeurt vanzelfsprekend in de wijken, maar dus ook op een centrale plek in de stad. Van de tientallen organisaties die zich in het netwerk van het wijkenprogramma bevinden, volgt hier geen overzicht. Wel melden we graag twee projecten: Tafelbos en de Vreetzame Picknick. Het eerste is een project waarbij omgezaagde bomen terugkomen in 'hun' wijk, maar dan in de vorm van een tafel. In het wijkenweekend zal park Lepelenburg als uitgifte loket van deze tafels dienen, maar niet nadat er een grootse picknick heeft plaatsgevonden. Deze picknick krijgt het motto van Lucebert mee: Vrede is eten met muziek. Aan het wijkenweekend worden ook bijdragen geleverd door migrantenzelforganisaties, STIL Utrecht en UPact. U kunt hierbij denken aan Peacewalks, aan informatiekramen, aan interactieve spelvormen, allen centreren rondom die vraag: "Making Peace is up to you. What are you going to do?". Critical Mass wordt uitgenodigd de Inbox te installeren.

In de avonduren van dat weekend verzorgt het Utrechtse kamerkoor Decibelle haar lustrumconcerten in de Sonnenborgh. De 300 te verwachten bezoekers van het 'Concert van het Licht' krijgen een speciale rondleiding door de Sonnenborgh en de expositie aangeboden.

### **Film in het park [3 avonden in juli]**

We organiseren een light-versie cq. dépendance van het Movies that Matter-festival dat jaarlijks in maart in Den Haag wordt georganiseerd in samenwerking met Checkpoint Cinema, de reeds bestaande samenwerking tussen Vrede van Utrecht, Pax-it en Utrechtse partners. In Utrecht ligt het accent minder op internationaal recht en meer op het brede thema vrede, conflictbeheersing en preventie. In het park wordt op 3 avonden een lange film vertoond, of een serie korte films met een thematische samenhang. Fictie en non-fictie.



Het festival wordt in samenwerking met het LHC, het lokale filmhuis, georganiseerd passend in hun Vrede van Utrecht – programmering.

De film wordt vertoond op een LED-scherm met als grote voordeel dat we al vroeger op de avond – als het nog niet helemaal donker is – kunnen beginnen. We maken er Silent Cinema van, doordat er geen geluidsversterking wordt gebruikt maar iedere bezoeker een kortegolfontvanger met oortje kan lenen en het geluid via een kortegolf radiosignaal ontvangt: je hoort alles maar er is niks van te horen!

Verder wordt er wat sfeer gecreëerd met eenvoudige aankleding. Je kunt op de grond zitten of je eigen stoel of zetel meenemen. Een popcorn, snoep en ijskar completeren het romantische beeld van onze stille buitenbioscoop.

### **V-Fonds dag [nader te bepalen datum]**

De doelstellingen en werkvelden van het V-Fonds vertonen een opmerkelijke overlap met de thema's van de Vrede van Utrecht, samengevat als "The Art of Making Peace". De programmering rondom de openlucht tentoonstelling 'Making Peace' is helemaal op deze leest geschoeid. Wij stellen voor één dag in de programmering helemaal te wijden aan het V-Fonds. De dag zou er als volgt uit kunnen zien:

*De dag wordt gevuld met een combinatie van debat en cultuur zoals die door de hele Vrede van Utrecht manifestatie te beleven is.*

*Jörgen Raymann, de nieuw benoemde Minister van Vrede, wordt gevraagd op te treden als gastheer gedurende de dag. De gastheer neemt de genodigden na de vergadering mee voor de 'Peace Walk', een wandeling met uitleg langs de centrale openlucht tentoonstelling "Making Peace". De gastheer is daarbij de gids, zoals er gedurende de tentoonstelling regelmatig ambassadeurs van het Ministerie van Vrede als gids optreden.*

*Na de lunch wordt er een exclusieve TEDx Utrecht georganiseerd in de Leeuwenbergh kerk, gelegen naast de tentoonstelling, in samenwerking met Hope XXL. Gerenommeerde sprekers uit binnen- en buitenland zullen daar volgens de TED-methode optreden met prikkelende powerspeeches van maximaal 18 minuten. Ze formuleren hun gedachten en bedenkingen en vertellen hun verhalen binnen het thema van de tentoonstelling 'Making Peace' en 'The Utrecht Principles'. Dat wordt gelardeerd met videopresentaties en artistieke performances die samenhangen met de Vrede van Utrecht.*

*De V-Fonds dag wordt afgesloten met een netwerkfeest, de "V-Fonds connection". Een feest voor de beneficiënten van het V-Fonds, al die mensen die als vrijwilliger of betaalde kracht voor een door het V-Fonds mede gesponsorde organisatie of project hun bijdrage hebben geleverd aan het realiseren van de V-Fonds doelen. Hier kunnen zij elkaar en het fonds vaak voor het eerst in het echt ontmoeten. En ook hier wordt natuurlijk voor een spannende culturele/artistieke omlijsting gezorgd.*



*De Taptoe wordt rond 20.00u geblazen (door bijvoorbeeld de Marinekapel) als afsluiting van deze V-Fondsday.*

De kosten voor contentontwikkeling en –productie van de V-Fondsday zijn niet in dit projectvoorstel meegenomen.

### **Slotfestival [27 en 28 juli]**

We sluiten de Making Peace tentoonstelling af in samenwerking met het Utrechtse festival ‘In Vervoering’. Van dit kleinschalige [4000 bezoekers] festival vindt volgend jaar de 9<sup>e</sup> editie plaats. Insteek van het festival is vervoering: of dat nu de emotie is of de fysieke verplaatsing. Met intieme optredens langs de foto-route en in de Sonnenborgh creëren we zo een moment waarop de stad Utrecht afscheid neemt van de expositie. In samenwerking met Masterpeace bekijken we de mogelijkheid om tijdens dit tweedaagse festival het publiek te vragen ‘masterpieces’ te maken, die op een later tijdstip op Festival De Basis en bij het concert in Cairo, 2014, een plek krijgen.

### **Permanent [5 mei – 28 juli]**

Graag bieden we het V-Fonds de mogelijkheid om de Bandritzer tijdens de expositie zoveel mogelijk in de buurt van de tentoonstelling te ‘parkeren’. De Vrede van Utrecht wil het V-Fonds graag in staat stellen om de Bandritzer met dat doel tijdens de viering van de Vrede van Utrecht in te zetten. In overleg kunnen daarvoor de plaatsen en data worden afgesproken en zal de Vrede van Utrecht zorgdragen voor vergunningen en toestemmingen en andere randvoorwaarden waar nodig. Ook in de publiciteit kan de Bandritzer meegenomen worden.

Tijdens de tentoonstelling “Making Peace” kan daarbij gedacht worden aan:

- het Bevrijdingsfestival op 5 mei
- de openlucht filmvertoningen
- het wijkweekend
- de V-Fondsday
- het slotfestival
- en verder in overleg waar en wanneer het V-Fonds dat zinvol acht.

De kosten voor contentontwikkeling en -productie, transport- en plaatsingskosten zijn niet in dit projectvoorstel meegenomen. Vooralnog gaan we er vanuit dat de Bandritzer 's nachts niet in Park Lepelenburg kan blijven staan.



## 4 Making Peace – het publiek

### 4.1 Publieksbereik

De ambitie is om circa 60.000 bezoekers te betrekken bij de tentoonstelling Making Peace. Making Peace krijgt een prominente plek in de grote Vrede van Utrecht 2013 campagne (zie ook hoofdstuk Communicatie) en wordt via de partners uitgedragen naar de eigen achterban. De programmering rondom de expositie draagt bij aan activering van de expositie en een groter publieksbereik.

### 4.2 Doelgroepen: gedifferentieerd bereik

De potentiële publieksgroep van Making Peace kunnen we uitsplitsen in verschillende bezoekersprofielen met verschillende wensen en eigenschappen. Alleen al door de locatie kan Making Peace een zeer gedifferentieerd publiek aanspreken.

Vrede van Utrecht speelt in de marketing en communicatie in op de wensen en motieven van de verschillende doelgroepen. Gezien de toegankelijke aard van de tentoonstelling in combinatie met de bijzondere locatie en de maatschappelijke thematiek (de algemene vredeswens van iedereen), richten we ons niet specifiek op een hoofddoelgroep maar op een grote diversiteit aan doelgroepen, waarbij specifiek aandacht is voor:

- *‘Anders dan anders, innovatief’ < 34 jaar*  
*Hoogopgeleide stedelingen*  
Focus op de inhoudelijke lading en de hoogwaardige kwaliteit van de beelden van de tentoonstelling.
- *‘Cultuur met diepgang, empty nest’ > 50 jaar*  
*Rustig leven en hoger inkomen*  
Focus op inhoudelijke lading en de bijzondere locatie.
- *‘Vet, cool en gaaf’ < 25 jaar*  
*Jongeren/ uitgaanspubliek*  
Focus op de makkelijke toegankelijkheid: ‘als je er toch langsloopt, kan je net zo goed even kijken’ en de interactiviteit: even meedenken over vrede.
- *‘Stijlvol & social networking’ 35-54 jaar*  
*Bewoners van de directe omgeving van de singel, Wilhelminapark en Vechtstreek met luxe levensstijl*  
Focus op de hoge kwaliteit van de beelden afkomstig van de grootste fotobureaus van de wereld en koppelen aan de locatie.



- *'Authentiek vertrouwd en zekerheid' > 50 jaar*  
*Weinig tot geen interesse voor kunst en cultuur*  
Focus op de makkelijke toegankelijkheid: 'als je er toch langsloopt, kan je net zo goed even kijken', en appelleren aan de algemene vredeswens van iedereen.
  
- *'Gezinnen'*  
Focus op de makkelijke toegankelijkheid en appelleren aan de algemene vredeswens van iedereen en inspelen op de educatieve waarde van de tentoonstelling.
  
- *'Achterban van partners'*  
Elke partner die deelneemt in de vorm van events communiceert actief met zijn eigen achterban.



## 5 Partners

### **Expositie**

De expositie is eigendom van het International Peace Bureau, en werd samengesteld door curator Ashley Woods:

<http://makingpeace.org/en/>

Uitvoerend producent voor de expositie is:

Tinker

<http://www.tinker.nl/#/home>

Dit Utrechtse evenementen en campagne bureau verzorgt de daadwerkelijke productie [plaatsing, onderhoud] van de expositie. Vrede van Utrecht draagt zorg voor alle vergunningen en contacten met partners.

Thuisbasis voor de tentoonstelling:

Sonnenborgh

<http://www.sonnenborgh.nl/page=site.home>

In dit oude bastion kunnen bezoekers meer informatie over de expositie vinden, kunnen zij een kopje koffie, of iets anders, drinken, en staat het evaluatie object.

### **5 mei**

De partners waarmee we de opening op 5 mei, zowel op het Domplein, in park Lepelenburg als op het Bevrijdingsfestival vormgeven zijn:

Nationaal Comite 4 en 5 mei

<http://www.4en5mei.nl/>

Provincie Utrecht

<http://www.provincie-utrecht.nl/>

Stad Utrecht

[www.utrecht.nl](http://www.utrecht.nl)

Bevrijdingsfestival Utrecht

<http://bevrijdingsfestivalutrecht.nl/>

IKV Pax Christi

<http://www.ikvpaxchristi.nl/>

### **Peacewalks**

Naast het hierboven al genoemde IKV Pax Christi hebben we ook organisaties als UPact, Critical Mass, Masterpeace en Set Up gevraagd om [delen van] deze wandelingen te verzorgen:





Critical Mass

<http://criticalmass.nu/>

Masterpeace

<http://www.masterpeace.org/>

UPact

<http://www.upact.nl/>

Set Up:

<http://www.setup.nl/>

levert daarbij digitale speeltjes, die het mogelijk maken de expositie ook met een extra *layer* te bekijken.

### **Lezingenreeks Mechanisms of Making Peace**

Deze reeks wordt opgezet en uitgevoerd door Studium Generale van de Universiteit Utrecht: <http://www.sg.uu.nl/>. Met hen organiseert Vrede van Utrecht sinds 2011 de lokale 4 mei lezing, en zij bieden deze reeks op eigen kosten aan. Vrede van Utrecht levert inhoudelijke voeding, een netwerk aan samenwerkingspartners en publiciteit.

### **Education for Peace and Human Rights**

Deze internationale cursus is onderdeel van de Utrecht Summerschool, en trekt een twintigtal internationale studenten die zich in een week bekwamen in 'peace education'.

Coördinator voor de cursus is Marloes van Houten. Meer informatie vindt u hier

<http://www.utrechtsummerschool.nl>

Vrede van Utrecht levert de locatie, Sonnenborgh, en netwerk, de Summerschool stelt zelf het programma samen.

### **Wijkenweekend**

Dit weekend wordt verzorgd door Vrede van Utrecht en haar vele partners. Om u niet met teveel informatie te overstelpen, lichten we alleen Tafelbos met een linkje toe:

<http://www.vredevanutrecht2013.nl/programmas/wijken>

Stichting Tafelboom

<http://www.tafelboom.nl/>

Zij leveren de tafels waaraan de Vreetzame Picknick zal plaatsvinden. Tezijnertijd zult u een uitvoerig programma van alle partners in het wijkenprogramma ontvangen.

Kamerkoor Decibelle

<http://www.decibelle.net/>

verzorgt tijdens het wijkenweekend een viertal speciale uitvoeringen in de Sonnenborgh.



### **Film in het park**

De reeks Checkpoint Cinema is een reeds bestaande samenwerking tussen:  
Pax-it, de jongerentak van IKV Pax Christi

<http://www.ikvpaxchristi.nl/wat-wij-doen/programmas/pax-it>

Louis Hartlooper Complex

<http://www.hartlooper.nl/>

LAFF

<http://www.laff.nl/>

Amnesty International Studenten Utrecht

<http://www.studentengroep-utrecht.amnesty.nl/>

Ten bate van de programmering en publiciteit van de buitenlucht vertoningen zoeken we verdere samenwerking met Movies that Matter:

<http://www.moviesthatmatter.nl/> met wie we de speciale Checkpoint Cinema van 10 december 2012 al samen organiseren.

### **Slotfestival**

Voor het slotfestival werken we vanzelfsprekend samen met de hierboven vermelde partners. Het Utrechtse festival In Vervoering

<http://www.in-vervoering.nl/>

brengt dat festival gevoel met zich mee: feestelijk, maar toch intiem, festival, maar toch inhoudelijk.

Naast deze aan specifieke onderdelen van Making Peace verbonden samenwerkingspartners, zullen ook:

Rederij Schuttevaer:

<http://www.schuttevaer.com/>

en verschillende waterfiets cq. kano verhuurbedrijven in Utrecht hun medewerking verlenen door ofwel de expositie als een stop op de museum route mee te nemen, danwel folders van de expositie bij de verhuur aan te bieden.

Op het vlak van doorverwijzen [soms ook door de vier extra geproduceerde panelen bij hun ingang te hebben staan] doen ook de Utrechtse musea verenigd in het

Museumkwartier mee aan het kenbaar maken van de expositie:

<http://www.museautrecht.nl/>



## **6 Uitgangspunten communicatie**

### **6.1 Doelen Vrede van Utrecht programma**

Vrede van Utrecht wil in het themajaar 2013 bijdragen aan de verbetering en versterking van het imago van Utrecht als regio van kennis en cultuur. Door het vergroten van de bekendheid van Utrecht als cultuur(historische) regio wil Vrede van Utrecht daarnaast bijdragen aan het aantrekken van extra bezoekers en extra bestedingen. Dit doen we door:

- Een (inter)nationaal aansprekende programmering
- Een bijdrage te leveren aan de versterking van de culturele infrastructuur
- Een bijdrage te leveren aan het behoud van erfgoedlocaties en bepalende plekken in Utrecht stad en regio en het gebruik als podium en inspiratie voor culturele projecten
- Programma's in de haarvaten van de samenleving zodat meer Utrechters mee kunnen doen aan kunst en cultuur.

Dit vormt de basis voor alle communicatieactiviteiten die Vrede van Utrecht onderneemt.

### **6.2 Communicatiedoelen**

Making Peace staat op een high traffic locatie, dagelijks lopen, joggen, fietsen en rijden talrijke mensen langs de singels en bij mooi weer is Lepelenburg een van de drukkeren 'achtertuinen' van Utrecht. We willen voor Making Peace de volgende doelen realiseren:

- Doel is om zo veel mogelijk publiek bewust langs de tentoonstelling te leiden.
- Doel is zo veel mogelijk publiek op de been te brengen om het park gericht te bezoeken voor de tentoonstelling en de speciaal rond de tentoonstelling georganiseerde events.
- Het onderwerp van Making Peace laten leven en mensen laten reageren en triggeren om hun idee te geven voor het bereiken van vrede.

Concreet betekent dit dat:

- 75% van het langslopende publiek bekijkt met aandacht de tentoonstelling
- 10.000 mensen bezoeken de events die speciaal georganiseerd zijn rond de tentoonstelling
- 15.000 reacties/ideeën op het reflectie-instrument, offline in het park en online via een speciale toepassing
- artikelen en/of recensies in nationale media
- voor aankondigingen in nationale media, algemene en special interest bladen
- aankondigingen en recensies in lokale media.



### 6.3 Strategie en middelen

Vrede van Utrecht hanteert voor al haar events een crossmediale manier van werken: balans tussen outdoor, print, online zichtbaarheid en free publicity. Making Peace wordt vanaf het begin meegenomen in de communicatie en krijgt als een van de flagship projecten de maximale communicatie inzet. Het middelen en media overzicht is nog in ontwikkeling en zal gedurende het komende jaar continu geëvalueerd, aangevuld en aangepast worden. De nadruk van de marktwerking zal liggen op stad en provincie Utrecht, het groene hart en het Gooi. De nationale markt wordt hoofdzakelijk door middel van free-publicity bewerkt, in combinatie met online advertising en een outdoor campagne in Zuid en Oost Nederland en op high traffic locaties van Rotterdam, Amsterdam en Den Haag.

Om de doelen (zie onder) te bereiken wordt de volgende strategie toegepast:

- Instappen in de brede Vrede van Utrecht campagne
- Participatiemarketing en participatie publiek
- Product/ event communicatie
- Voor Making Peace krijgt communicatie op locatie veel aandacht

Hiervoor hebben we onderstaande middelen tot onze beschikking:

#### *Online*

Website, online redactie, Twitter, Facebook, nieuwsbrief, YouTube & Flickr, Paper.li, Google+ & Pinterest, virale verspreiding, advertenties en koppeling met offline activiteiten, viral/teaser en aftermovies.

#### *Print*

Overzicht magazines/specials

- September 2012: VvU magazine met totaaloverzicht programma 2013; oplage 45.000 brede verspreiding Utrecht stad/regio.
- 31 Maart 2013: speciale bijlage i.s.m. NRC/NRCnext, bereik 800.000; extra oplage 30.000 verspreiding stad/regio.
- April: katern in Culturele Zondag Utrecht danst a6-boekje met info over overige programmering VvU in het openingsweekeinde (musea, publieksprogramma's, conferentie).
- Eind april: VvU magazine rond mei programma: Making Peace tentoonstelling, 4/5 mei programmering, museumprogramma, agenda hoogtepunten van de rest van het jaar.
- Juni: VvU magazine rond juni programma: wijk/regio programmering, overige programmering, museumprogramma, agenda hoogtepunten van de rest van het jaar.
- Juli: katern in Culturele Zondag Cross Culture a6-boekje met info over overige programmering VvU in die periode (musea, publieksprogramma's, conferentie).



- AD/UN en Amersfoortse Courant: vanaf februari elke maand een pagina met informatie over Vrede van Utrecht programma.

Plattegrond,

Flyers en posters

Kortingsacties

Advertenties uit pakket NRC/NRCnext

Free publicity

#### *Outdoor*

- Combinatie van Abri's, Muppis, AO vlakken. Totaalbus gebrand in VvU corporate stijl eventueel in combinatie met hoofdsponsor, actievlakken voor events eventueel in combinatie met partners
- Regionale Outdoor campagne voor Making Peace in wk. 17 en 18; branding op locatie extra aandacht

#### **6.4 Mediapartners**

Vrede van Utrecht 2013 heeft de volgende mediapartners:

- NRC/ NRC next (aantal lezers 800.000)
- AD/UN
- Amersfoortse Courant
- RTV Utrecht



## 7 Organisatie

Vrede van Utrecht is eindverantwoordelijk voor de gehele expositie en delen van de randprogrammering. Zij reserveerde middelen om de tentoonstelling te huren, doet fondsenaanvragen voor de randprogramering, zij regelt vergunningen en stemt af met overheden. Daarnaast is de Vrede van Utrecht de eindverantwoordelijke voor alle publiciteit rondom de expositie.

Op inhoudelijk vlak is de Vrede van Utrecht schatplichtig aan alle betrokken partners die programma onderdelen leveren: van Studium Generale tot aan UPact. Vanzelfsprekend verbindt Vrede van Utrecht waar mogelijk verschillende partners aan elkaar. De inhoud van de Peacewalks zal een algemene introductie kennen, maar de inhoud van de rest van de wandeling zal door de partners worden ingevuld.

Dat buro is, in samenwerking met de organisaties verenigd in Checkpoint Cinema, samen met Movies that Matter verantwoordelijk voor de inhoud van de films, de technische realisatie van de vertoningen ligt bij Tinker.

De eindverantwoording voor het slotfestival zal gedeeld worden door Tinker en In Vervoering en Vrede van Utrecht.

De inhoud van de lezingenreeks en de zomeruniversiteit ligt bij resp. Studium Generale Utrecht Universiteit en Utrecht Summerschool.



## 8 Begroting & dekking

<b>Vrede van Utrecht Making Peace</b>	<b>excl. btw in euro's</b>
<b>BATEN</b>	
<b>Diverse inkomsten</b>	
Sponsoring	25.000
<b>Bijdragen en fondsen</b>	
Eigen bijdrage Vrede van Utrecht	120.000
V-Fonds	75.000
Triodos Foundation	25.000
ASN Foundation	15.000
<b>Bijdragen partners</b>	
Masterpeace	in natura
Movies that Matter	in natura
Critical Mass	in natura
Upact	in natura
Ministerie van Vrede	in natura
Hope XXL	in natura
<b>Totaal baten</b>	<b>260.000</b>
<b>LASTEN</b>	
<b>EXPOSITIE</b>	
Huur expositie	30.000
Vertaling teksten	2.250
Printen foto's/forex panelen 50st dubbelzijdig	13.750
Frames	15.000
Plaatsen frames	6.000
Ontwerp	5.700
Projectmanagement	3.500
Onderhoud	3.000
Afvoer	2.000
Peace Love 'n Caravan - Masterpeace	in natura



Wandelingen - Upact / Ministerie van Vrede / Hope XXL	in natura
<b>Subtotaal</b>	<b>81.200</b>
<b>EVALUATIE-OBJECT</b>	
Evaluatie-object	2.700
Productie	19.000
Projectmanagement/overig	2.200
<b>Subtotaal</b>	<b>23.900</b>
<b>OFFICIELE OPENING MAKING PEACE</b>	
Openingshandeling Domplein/Lepelenburg	5.500
Projectmanagement	3.000
Bevrijdingsfestival	2.000
<b>Subtotaal</b>	<b>10.500</b>
<b>FILM IN HET PARK</b>	
Concept	1.800
Organisatie	7.700
Techniek	22.200
Drukwerk	4.300
Meubilair en aankleding	9.000
Divers	1.250
<b>Subtotaal</b>	<b>46.250</b>
<b>SLOTFESTIVAL MAKING PEACE</b>	
Concept	2.600
Organisatie	8.700
Installatie Inbox Critical Mass	in natura
Overig	23.500
<b>Subtotaal</b>	<b>34.800</b>
<b>Publiciteit</b>	<b>30.000</b>
<b>Verzekering/vergunningen</b>	<b>5.000</b>
<b>Bureaunkosten</b>	<b>8.000</b>
<b>Onvoorzien</b>	<b>25.000</b>
<b>Totaal lasten</b>	<b>259.650</b>
<b>SALDO</b>	<b>350</b>



DE VREEDZAME STAD

BRUGGEN BOUWEN

WELKOM IN DE VREEDZAME STAD

GRENSEN

VERDRAAGZAAM

KIJK OP [DEVREEDZAMESTAD.NU](https://devreedzamestad.nu)

DE VREEDZAME STAD

BRUGGEN BOUWEN

OOK ZULLEN WORDT VREEDZAAM

VERDRAAGZAAM

**TAFELBOOM**

Levens is geen dader of ander... (text continues in small font)

KIJK VOOR MEER INSPIRENDE INITIATIEVEN OP [DEVREEDZAMESTAD.NU](https://devreedzamestad.nu)

DE VREEDZAME STAD

BRUGGEN BOUWEN

OOK DE VREEDZAME STAD VIERT HIER DE INTERNATIONAL DAY OF PEACE

GRENSEN

365 DAGEN BOUWEN AAN EEN VREEDZAME SAMENLEVING? KIJK OP [DEVREEDZAMESTAD.NU](https://devreedzamestad.nu)

Langs de ring/invalswegen

In de stad/bij project locaties

Op festival locaties

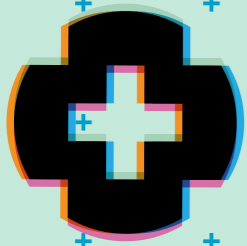

# DE VREEDZAME STAD

+ VEERKRACHT +

ZOEK

+ INITIATIEVEN

+ ARTIKELN

+ IDEEËN

THEMA

- CULTUUR
- EDUCATIE
- RECHTEN
- RELIGIE
- SPORT
- VEILIGHEID

LIJST KAART

MANIFEST PARTNERS CONTACT WORDT INWONER

WIJKAANPAK



## DOLOR SIT AMET

Lorem ipsum dolor sit amet, consectetur adipiscing elit, sed do eiusmod tempor incididunt ut Lorem ipsum dolor sit amet, consectetur adipiscing elit, sed do eiusmod tempor incididunt ut



NETWERK

COMMUNITY ARTS



EEDZAA

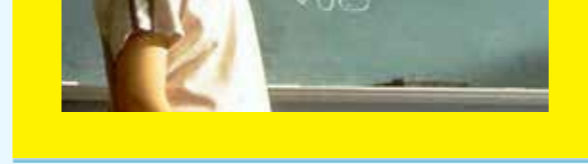

VERBINDEN

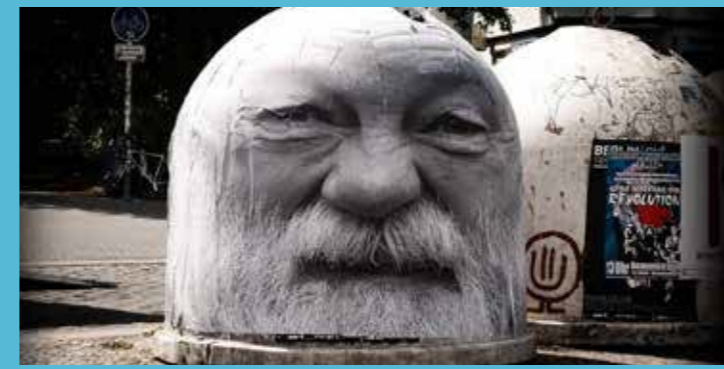

LOREM IPSUM

TEMPOR INCIDIDUNT UT LABORE

Lorem ipsum dolor sit amet, consectetur adipiscing elit, sed do eiusmod tempor incididunt ut labore et dolore magna aliqua.



DOLOR SIT AMET

TEMPOR INCIDIDUNT UT LABORE

Lorem ipsum dolor sit amet, consectetur adipiscing elit, sed do eiusmod tempor incididunt ut labore et dolore magna aliqua.

WIJKAANPAK



VERDRAAGZAAM

## LOREM IPSUM DOLOR

Lorem ipsum dolor sit amet, consectetur adipiscing elit, sed do eiusmod tempor incididunt ut Lorem ipsum dolor sit amet, consectetur adipiscing elit, sed do eiusmod tempor incididunt ut



SAMENLEVIN

DEEL UW INITIATIEF OF IDEE MET DE VREEDZAME STAD

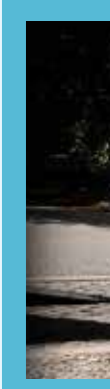

LOREM IPSUM DOLOR

TEMPOR INCIDIDUNT UT LABORE

WEN



LOREM IPSUM DOLOR

TEMPOR INCIDIDUNT UT LABORE

# DE VREEDZAME STAD

## Inhoudsopgave

1. Samenvatting
  2. Aanleiding
  3. Initiatiefnemers
  4. Motivatie
  5. Inhoud en vorm
  6. Bereik
  7. Plan van aanpak
  8. Financiën
- Bijlagen

### 1. Samenvatting

Het project de Vreedzame Stad is een initiatief van de Utrechtse politie aan de vooravond van het opgaan in de nationale politie en laat zich inspireren door de thematiek van de Vrede van Utrecht uit 1713. We vieren in 2013 met het programma ‘the art of making peace’ de overwinning van de diplomatie op tal van niveaus. Diplomatie hoort bij Utrecht zoals polderen bij Nederland hoort. The Utrecht Principles zijn de pijlers van de Vreedzame Stad: de kracht van diversiteit, kennis en cultuur. De Vreedzame Stad bevindt zich waar dan ook ter wereld maar heeft Utrecht als inspiratie. De Vreedzame Stad zoekt in een unieke coalitie vanuit diverse sectoren (veiligheid, onderwijs, cultuur, welzijn, rechtspraak, sport) naar een actief antwoord op de handelingsverlegenheid die op tal van terreinen in de samenleving zichtbaar is als gevolg van verscherpte tegenstellingen. Gezinnen vallen uit elkaar, scholieren zijn onhandelbaar, wijken verliezen samenhang, mensen worden weggepest, bevolkingsgroepen staan tegenover elkaar, Europa dreigt uiteen te vallen.

Het doel is het opstarten van een beweging met een duurzaam karakter. In het jaar 2013 wordt door de partners van het Vreedzame Stadproject hiertoe via een intensieve online en offline campagne een symbolisch aantal van 300 voorbeeldactiviteiten gepresenteerd die bijdragen aan de bouw van de Vreedzame Stad. Niet het vermijden maar het erkennen van conflicten staat daarbij centraal waarbij het omgaan met conflicten op zodanige wijze plaats vindt dat ze niet uit de hand lopen maar integendeel bijdragen aan veerkracht en vernieuwing. Motto is een uitspraak van Aristoteles: *Het is moeilijker om een vrede te organiseren dan om een oorlog te winnen.*

Een belangrijke rol is daarbij weggelegd voor de bruggenbouwers in een wijk die weten wat er speelt en een positie innemen die het slaan van bruggen mogelijk maakt. Een bruggenbouwer is iemand die het niet gaat om zijn of haar eigen ego maar om het bij elkaar brengen van partijen. Via het gebruik maken van ieders kwaliteiten komen de partijen vervolgens tot creatieve oplossingen. Het overstijgen van het eigen vooroordeel is daarbij essentieel. De methodiek van een bruggenbouwer is creatief en niet altijd onomstreden. Een bruggenbouwer is iemand die veelal ‘positief de grenzen opzoekt’. Het is een doener, een vrijwillige crisismanager. Voorbeelden van zeer jonge bruggenbouwers zijn te vinden op de Vreedzame Scholen en in de Vreedzame Wijken daaromheen. In dit pedagogische programma worden aparte leerling-mediators opgeleid die helpen bij het oplossen van conflicten op hun eigen school. Motto van de Vreedzame Wijk is: *it takes a village to raise a child.*

Door de intersectorale insteek heeft het Vreedzame Stad project een zeer brede maatschappelijke uitstraling. De doelgroep is de breedste laag van de bevolking. Dit wordt versterkt door de duurzame insteek van de initiatiefnemers politie, Vrede van Utrecht en Vreedzame School/Wijk die allemaal al jaren intensief bouwen aan structurele netwerken in de wijken van de stad en de regio. De Vreedzame Stad is een project met een lokale inspiratie maar heeft als een zich verwijdende cirkel onmiskenbaar ook een nationale dimensie. Alle drie de initiatiefnemers opereren op deze beide niveaus. Ook instellingen die zich inmiddels bij de Vreedzame Stad hebben aangesloten (zoals het Centraal Museum, De Utrechtse Rechtbank, de Utrechtse voetbalwereld) opereren zowel lokaal als nationaal.

## 2. Aanleiding

Driehonderd jaar geleden was Utrecht anderhalf jaar lang het centrum van de wereld. Vanaf 28 januari 1712 was de stad het decor van internationale vredesonderhandelingen, een soort wereldtop *avant la lettre*. Deze moest een einde maken aan twee eeuwen van religieuze conflicten en bloedige oorlogen. Op 11 april 1713 tekenden de grote Europese mogendheden in Utrecht de Vrede van Utrecht. Het werd een keerpunt in de geschiedenis. Het akkoord bevatte definitieve afspraken voor de nieuwe machtsverdeling niet alleen binnen Europa, maar op wereldschaal. Dat maakt de Vrede van Utrecht uniek: het is het allereerste wereldwijde politieke akkoord.

Driehonderd jaar later vieren we de overwinning van de diplomatie met een breed cultureel programma *The Art of Making Peace*. In 2013 staat Utrecht als stad van kennis en cultuur extra in het teken van muziek, theater, festivals, conferenties, tentoonstellingen en tal van andere evenementen. Het programma *The Art of Making Peace* gaat op tal van manieren over nieuwe verbindingen maken, binnen de culturele sector maar nadrukkelijk ook tussen kunst en cultuur en andere maatschappelijke sectoren zoals het bedrijfsleven, onderwijs, wetenschap, welzijn, sport, rechtspraak, de politie, etc.

Via het programma *The Art of Making Peace* doen we een pleidooi voor de Vreedzame Stad die is gebaseerd op *The Utrecht Principles*. Het project de Vreedzame Stad is een van de doorlopende onderstromen in het programma in 2013. Andere onderstromen zijn het educatieprogramma Vrede van Utrecht op School en de exposities rond oorlog en vrede van de gezamenlijke Utrechtse musea.

De Utrecht Principles zijn geïnspireerd door de historische Vrede van Utrecht. Het zijn drie uitgangspunten voor een veerkrachtige samenleving waar ook ter wereld: de kracht van diversiteit, de kracht van kunst en cultuur en de kracht van het uitwisselen van kennis voor een innovatieve, duurzame samenleving. De kracht van een open mind kortom.

## 3. Initiatiefnemers

Het project *De Vreedzame Stad* is een initiatief van de Utrechtse politie die de viering van 300 jaar Vrede van Utrecht wil gebruiken voor zijn eigen positionering als 'organisatie met een vredesmissie' (citaat van de Utrechtse politiechef) binnen de samenleving. De lokale politie staat op het punt op te gaan in een 'nationale politie'. De missie van de nationale politie draait rond de drie kernbegrippen *beschermen*, *begrenzen* en *bekrachtigen*. Afhankelijk van de omstandigheden wordt van de politie gevraagd te beschermen, te begrenzen of te 'bekrachtigen'. Met het Vreedzame Stad project draagt de Utrechtse politie bij aan een invulling van dat laatste begrip. Bij bekrachtigen gaat het om 'de ondersteuning van gewenst gedrag en het creëren van structurele samenwerkingsverbanden die de veiligheid bevorderen' (citaat uit het Ontwerpplan Nationale Politie). Bescherming en begrenzing vragen om enige distantie tussen burger en politie, bekrachtiging vraagt juist om *betrokkenheid* tussen de partijen. De politie treedt in dat geval juist met raad en daad op als *partner* in initiatieven van burgers, instellingen en bedrijven.

Op voorstel van de Vrede van Utrecht traden al snel de stedelijk coördinator van de Vreedzame School/Wijk en de projectleider van het wijkcultuurprogramma van de Vrede van Utrecht toe als partners in het Vreedzame Stadproject. Hiermee werd de invalshoek van veiligheid uitgebreid richting educatie en cultuur. De Vreedzame Wijk benut de kracht van kinderen en jongeren en streeft naar een pedagogische verbinding tussen school, straat en thuis in de wijken van de stad. Het wijkenprogramma van de Vrede van Utrecht benut de kracht van cultuur als voertuig voor deelname aan de samenleving en het streven naar ontmoeting en sociale cohesie. Het verruimt daarmee tevens cultuurbereik in de breedste laag van de bevolking.

Inmiddels zijn ook de Utrechtse Rechtbank, het Openbaar Ministerie en de Utrechtse voetbalwereld in de invloedssfeer van de Vreedzame Stad gekomen. Met de voetbalwereld (samenwerking van FC4YOU, Hogeschool Utrecht, d\*Amor, Vrede, EPP, e.a.) wordt vanuit de invalshoeken veiligheid, educatie en cultuur gewerkt aan de voorbereiding van een vredesjeugdvoetbaltoernooi in 2013.

#### 4. Motivatie

De motivatie is vanuit de politie om nieuwe wegen te vinden om het vertrouwen in de politie, de overheid en daarmee in de samenleving te vergroten of terug te winnen. Veiligheid is een randvoorwaarde voor een normaal leven. Op dit moment is die veiligheid in diverse wijken van de stad geen gegeven: mensen verlaten hun wijk vanwege een atmosfeer van terreur. Situatie in sommige wijken is dat een kleine negatieve minderheid van 15 of 20 mensen in staat is om een hele wijk monddood te maken. Het gaat met het Vreedzame Stadproject om een beweging op gang te brengen die in de balans van een wijk het verschil kan maken. Zodat een positief gevoel de hoofdstroming wordt. Het verlangen bij wijze van spreken om van jouw wijk een voorbeeldwijk te maken in het positieve, dus een echte 'krachtwijk'. Het gaat daarbij om maatwerk: iedere wijk is anders. Het doel is het opstarten van een beweging met een duurzaam karakter.

De politie heeft krachtige maatschappelijke verbindingen nodig voor deze inbedding in de samenleving. Een belangrijke rol is daarbij weggelegd voor *mediators* (bruggenbouwers) zowel binnen de politie als daarbuiten. De politie ziet in het Vreedzame Stadproject de kans om de netwerken die in wijken worden ontwikkeld zichtbaar te maken en een steun in de rug te geven, en om de bestaande netwerken uit te breiden. Het gaat om sleutelfiguren in een wijk die weten wat er speelt en een positie innemen die het slaan van bruggen mogelijk maakt. *Een 'brug' is een activiteit die partijen bij elkaar brengt voor het doorbreken van maatschappelijke stagnatie. Via het gebruik maken van ieders kwaliteiten komen de partijen vervolgens tot creatieve oplossingen. Het overstijgen van de eigen en onderlinge (voor)oordelen is daarbij essentieel. Respect voor verschillen en het belang van het delen en uitwisselen van kennis staan voorop. De methodiek van een bruggenproject is creatief en niet altijd onomstreden. Een brug zoekt veelal 'positief de grenzen op'.*

Voorbeelden van bruggen door zeer jonge bruggenbouwers zijn te vinden op de Vreedzame Scholen: dit pedagogisch programma is ontstaan om toenemend probleemgedrag van kinderen en de handelingsverlegenheid van leerkrachten op scholen terug te dringen. Onderdeel van het programma is de opleiding van aparte leerling-mediators die helpen bij het oplossen van conflicten op hun eigen school. Om de Vreedzame School heen bevindt zich de schil van de ouders (thuis), daaromheen de wereld van de georganiseerde vrijetijdsbesteding (ook sport en cultuur), en daaromheen het publieke domein (waar onder woningcorporaties, winkelketens, wijkbureaus, wijkagenten, buitenschoolse opvang, zelforganisaties, welzijn). Het motto van de Vreedzame Wijk is: *it takes a village to raise a child*. Vreedzame Wijk probeert de verschillende werelden van het kind (met hun verschillende regels en codes) met elkaar te verbinden zodat er afstemming ontstaat in educatieve verwachtingen, regels en afspraken. Ook de Vreedzame Wijk heeft de doelstelling

van duurzaam effect: een veilig, positief sociaal klimaat waarin participatie centraal staat (als alternatief voor de 'straatcultuur' waarin vaak het recht van de sterkste heerst).

Het duurzaam bevorderen van participatie is ook de insteek van het traject van culturele wijkontwikkeling van de Vrede van Utrecht. Om te voorkomen dat de Vrede van Utrecht-viering in 2013 alleen de gebruikelijke kunst- en cultuurconsumenten trekt zet de organisatie een breed programma op dat nieuwe doelgroepen wil bereiken en inspireren. Zij werkt daarin zoveel mogelijk samen met bestaande betekenisvolle culturele bruggenbouwers; individuele kunstenaars en culturele initiatieven die het aspect van verbinden en het verschil willen maken al in zich hebben. Veel van die projecten spelen zich af in de openbare ruimte.

## 5. Inhoud en vorm

In het jaar 2013 wordt door de partners van het Vreedzame Stadproject een symbolisch aantal van 300 voorbeeldprojecten gepresenteerd die bijdragen aan de bouw van de Vreedzame Stad. Deze projecten komen uit diverse sectoren van de samenleving: veiligheid, onderwijs, cultuur, sport, rechtspraak, etc. De projecten hebben gemeen dat ze via het bouwen van maatschappelijke bruggen bijdragen aan een duurzaam vreedzame samenleving. Niet het vermijden maar het erkennen van conflicten staat daarbij centraal waarbij het omgaan met conflicten op zodanige wijze plaats vindt dat ze niet uit de hand lopen maar integendeel bijdragen aan veerkracht en vernieuwing. Motto is een uitspraak die wordt toegeschreven aan Aristoteles: *Het is moeilijker om een vrede te organiseren dan om een oorlog te winnen.*

De initiatiefnemers (de bruggenbouwers) komen uit een diversiteit aan groepen en leeftijden van de bevolking. Bij de vormgeving van het Vreedzame Stad-project wordt met deze interculturele basis bewust rekening gehouden. De nadruk ligt op lokale initiatieven (stedelijk en regionaal) maar hiernaast zal er ook ruimte zijn voor enkele aansprekende symbolische nationale en internationale bruggenbouw-initiatieven – en zelfs uit de historie. De uitstraling van de Vreedzame Stad wil zich bewust niet beperken tot de eigen omgeving en de eigen tijd. De Vreedzame Stad bevindt zich waar en wanneer dan ook ter wereld.

Voor de vormgeving van het project wordt gekozen voor een drietal invalshoeken.

### 1.

**Online campagne. De inhoud van de website [www.vreedzamestad.nu](http://www.vreedzamestad.nu)** bouwt zich gedurende het jaar 2013 op en bestaat uit de kleurrijke portrettering van een toenemende hoeveelheid projecten voor de Vreedzame Stad. De website wordt opgezet als een showcase voor het jaar 2013 maar de intentie is er om de website na 2013 voort te zetten. De politie overweegt zich bij de overdracht garant te stellen voor een duurzame vitalisering van de website. DeVrijerVanDongen wil via een *content-management* systeem met *close source* de website zodanig maken dat er eigenlijk geen beheer nodig is. 'Als het draait dan draait het'. Politie onderzoekt de mogelijkheid van een widget van de Vreedzame Stad op de website van de (nationale) politie.

De website krijgt een interactieve insteek (zie als inspiratie de verse community site [www.overalinutrecht.nl](http://www.overalinutrecht.nl), die gemeenschappelijk wordt gedragen door tal van culturele wijkpartners van de Vrede van Utrecht) en wordt begeleid en ondersteund door zoveel mogelijk free publicity en media-aandacht, zowel lokaal als nationaal. De website gaat online vanaf januari 2013; de vulling wordt voor het grootste deel voorbereid in het najaar van 2012. Slechts een klein aandeel (zeg 50) van de 300 beoogde projecten wordt gedurende 2013 (tot het eindpunt van de Vrede-viering in september) nog verzameld. Aansluiting bij andere sites (zoals [www.overalinutrecht.nl](http://www.overalinutrecht.nl) en [www.vredevanutrecht.nl](http://www.vredevanutrecht.nl)) via widgets en aparte Vreedzame Stad-pagina's op die sites) is essentieel. Zoals ook een actief beleid via de social media als twitter en facebook (zie voor inspiratie de facebookpagina van Media4Me, social media



project van de Vrede van Utrecht en tal van partners waaronder de Vreedzame Wijk dat de afgelopen maanden met succes is ontwikkeld in diverse wijken, vooral Overvecht).

## 2.

**Fysieke ontmoetingsmomenten en een fysiek slotdocument.** Een online campagne kan niet zonder fysieke ondersteuning. Het social media programma Media4Me had als fysieke basis een serie ‘social media cafe’s’ in de wijken en de website Overal in Utrecht wordt in zijn opstartfase begeleid met een serie ‘redactiecafé’s’ in de wijken voor potentiële stakeholders.

Voor de officiële aftrap en het officiële slot van de Vreedzame Stad campagne zouden optioneel twee symbolische momenten gekozen kunnen worden binnen het programma van de Vrede van Utrecht. Voor de ‘launch’ bijvoorbeeld 12 april 2013. In Muziekcentrum Vredenburg de Rode Doos in Leidsche Rijn Centrum vindt dan een speciale Vrijdag van Vredenburg plaats in het teken van de Vrede van Utrecht-viering die op 11 april officieel van start is gegaan (onder meer met de start van de historische expositie in het Centraal Museum) en op 13 april op het naastgelegen dak van de A2 tunnel zijn spectaculaire publieksopening beleeft. Vooraf aan Beethoven 9 is er in de Rode Doos 20 minuten ruimte voor een spetterende presentatie van het corporate Vrede van Utrecht-programma en voor de aftrap van het Vreedzame Stadproject. Vrede van Utrecht reserveert een blok van 500 kaarten dus een aantal bruggenbouwers (hoe diverser hoe beter, van kinderen tot wijkagenten) kunnen bij deze feestavond worden uitgenodigd. Beamer en projectiescherm zijn bij de Rode Doos besteld. Na Beethoven komt er een feestelijke nazit met live muziek (licht, jazz, pop) uit de stad.

Het slotdocument verschijnt in september 2013 aan het eind van de Vrede-viering in de vorm van een boekwerk of een krant. De presentatie van dit slotdocument vindt plaats tijdens een ‘gala’-achtig feest. Tijdens dit gala kan het beste idee voor de Vreedzame Stad worden gepresenteerd (eventueel gekoppeld aan de jaarlijkse Tolerantieprijs). In dit slotdocument een verslag van achtergronden en proces van het project plus een overzicht van de projecten. Het gala zou op 12 september kunnen plaats vinden opnieuw in de Rode Doos, dit laatste dan in het teken van het publieksprogramma van een conferentie over Vrede & Recht samen met het Vredespaleis in Den Haag en de Universiteit Utrecht (o.l.v. prof Paul Schnabel). Op 12 september 2013 zal in de Rode Doos onder meer het historische Te Deum van Handel worden uitgevoerd en een nieuw geschreven Te Deum door het ToonkunstKoor Utrecht.

Basis van het slotdocument is *een manifest* over de Vreedzame Stad (de ‘nieuwe Vrede van Utrecht’). Optie is om Paul Schnabel te vragen als tekstschrijver voor het manifest van de Vreedzame Stad. Paul Schnabel heeft enkele jaren geleden een ‘charter’ opgesteld samen met de Marokkaanse gemeenschap in de stad, dat toen feestelijk is ondertekend in het Academiegebouw op het Domplein, onder meer door de burgemeester. Op die avond spraken onder meer ook Mohammed Sini en Ernst Hirsch Ballin. Het is een optie lijkt van dat charter mee te nemen in het manifest voor de Vreedzame Stad, want dat charter was een allereerste aanzet tot het bruggenbouwerproject; ook de toenmalige hoofdcommissaris was bij de ondertekening aanwezig.

## 3.

**Fysieke offline ondersteuning.** Door middel van een serie fysieke bouwborden ‘*Hier wordt gebouwd aan de Vreedzame Stad*’ in de openbare ruimte (bij de invalsroutes van de stad en flexibel plaatsbaar bij typerende bruggenbouwers-evenementen). Via de Vrede van Utrecht is ontwerpstudio DeVrijerVanDongen aan de slag gegaan met de vormgeving van de Vreedzame Stad. Het collectief koos voor de metaforische insteek van een bouwproject. De bouwborden worden een onderdeel van een guerilla-achtige campagne die op onverwachte plekken in het straatbeeld opduikt. Ook mini-advertenties en andere advertenties in kranten, reversed graffiti, buttons, stickers, etc horen bij deze campagne.

Ontwerpstudio DeVrijerVanDongen verzorgt ook de vormgeving van de grote historische tentoonstelling in het Centraal Museum over de achtergronden van de Vrede van Utrecht in 1713. Deze tentoonstelling opent op 11 april 2013 (de historische ondertekeningdatum) en blijft staan tot en met 21 september (internationale dag van de vrede en de slotdag van de Vrede-herdenking). Naast de tentoonstelling wordt in het Centraal Museum een werkplaats ingericht waar ingegaan wordt op de actualiteit van de Vrede van Utrecht anno 2013. Het Centraal Museum nodigt het project de Vreedzame Stad uit om deel uit te gaan maken van deze werkplaats. Motivatie vanuit het museum is het verlangen om in verbinding te staan met de samenleving.

Voor het project Vreedzame Stad biedt de locatie van het Centraal Museum een natuurlijke link met de historische aanleiding en de mogelijkheid van een episch centrum waar het publiek wordt uitgenodigd om fysiek of online aan de slag te gaan met de thematiek van de Vreedzame Stad. Concreet kan de werkplaats de plek worden waar voorbeeldprojecten uit de Vreedzame Stad getoond worden en waar een eigen project bedacht en begonnen kan worden; waar fysieke bijeenkomsten met gemeenschappen uit de stad kunnen plaats vinden; waar gedebatteerd wordt over hoe vrede tot stand komt, van lokaal tot internationaal; waar de publieke uitverkiezing voor het beste idee voor de Vreedzame Stad plaats vindt; waar de slotpresentatie van de Vreedzame Stad plaats zou kunnen vinden, etc.

## 6. Bereik

Door de intersectorale insteek vanuit veiligheid, onderwijs, cultuur etc. heeft het Vreedzame Stad project een zeer brede maatschappelijke uitstraling. De doelgroep is de breedste laag van de bevolking. Dit wordt versterkt door de duurzame insteek van de initiatiefnemers die allemaal al jaren intensief bouwen aan structurele netwerken. Deze netwerken liggen dan ook aan de basis van het communicatieve bereik van het project.

De Vreedzame Stad is allereerst en vooral een lokaal gebonden project maar het heeft als een zich verwijdende cirkel onmiskenbaar ook een regionale en een nationale dimensie. Alle drie initiatiefnemers opereren op deze drie niveaus. De communicatie van de Vreedzame Stad wordt daarom behalve lokaal ook op landelijke aandacht gericht. Hierin spelen de landelijke partners van de initiatiefnemers een belangrijke rol, zoals de landelijke mediapartners van de Vrede van Utrecht. (Welke landelijke middelen verder ter verspreiding?)

De Utrechtse politie staat aan de vooravond van het opgaan in de nationale politie. Maar ook voorafgaand aan dit moment was er al sprake van een groeiende nationale afstemming. Voorbeelden zijn de pilot 'normalisatie in het voetbal' uit 2011. En het Utrechtse regionale onderzoek (eveneens uit 2011) waarin 2700 jongeren werden geïnterviewd over ongelijkheid, discriminatie en radicalisering had als doelstelling ook landelijk representatief te zijn.

Ook de Vreedzame Wijk manifesteert zich nadrukkelijk buiten de grenzen van de stad Utrecht: in het kader van de bevordering van actief burgerschap rondom opvoeden en opgroeien heeft het ministerie van VWS aan het Utrechtse Eduniek een subsidie toegekend om de succesvolle methodiek van de Vreedzame Wijk in zes wijken in nog drie andere gemeenten in Nederland te implementeren: Hoorn, Amsterdam-Noord en Amersfoort. In veel andere wijken in Nederland wordt bovendien inmiddels door een groot aantal basisscholen met het programma van de Vreedzame School gewerkt.

De herdenking van 300 jaar Vrede van Utrecht is een initiatief van stad en provincie Utrecht. Het programma van de Vrede heeft dan ook een stedelijke en regionale nadruk. Maar de viering is ook van nationaal en internationaal belang. Dit toont zich aan de reeks evenementen die zich binnen het kader van de Vrede-viering afspeelt in 2013, van het slaan



van een speciale Vrede-munt en de Nationale Viering van 5 mei tot aan Roze Zaterdag en de landelijke aftrap van Open Monumentendag, en aan de groeiende reeks verzoeken tot samenwerking uit het buitenland.

## 7. Plan van aanpak

De content wordt aangedragen en opgebouwd door een redactie van vertegenwoordigers van in eerste instantie de politie, de Vreedzame Wijk en de Vrede van Utrecht. Elk van de partners draagt een medewerker aan als aanspreekpunt en als leverancier van gegevens voor de database. Bij de politie wordt dat Dineke Kuijpers ([dineke.kuijpers@utrecht.nl](mailto:dineke.kuijpers@utrecht.nl)); bij Eduniek Caroline Verhoeff ([c.verhoeff@vreedzaam.nl](mailto:c.verhoeff@vreedzaam.nl)); bij de Vrede van Utrecht wordt nog intern overlegd over wie dit aanspreekpunt gaat worden. Een overkoepelende projectleider wordt aangetrokken als centrale figuur in het verzamelen, coördineren en redigeren binnen het format van de content (300 projecten en 13 portretten), in het bijhouden van de website en social media als facebook en twitter gedurende 2013 en als voorzitter van de redactievergaderingen van de Vreedzame Stad.

### Tijdschema wordt:

- opstart 'identiteit bouwen' website voor de zomer 2012.
- . vanaf half september tot en met half oktober: bouwen van de website (graag dan al zo'n 200 projecten verzameld hebben).
- . testen website in oktober
- . Op 21 september presenteert de Vrede van Utrecht het programma voor 2013, met een presentatie op het Domplein bij de start van VJ op de Dom en met een magazine: daarin interviews met Johan en Caroline over de Vreedzame Stad.
- . Begin januari 'soft launch' van de website.
- . 12 april in Vredenburg Leidsche Rijn: feestelijke officiële publieke aftrap van het project.
- . Midzomerweekend = culturele programmering in de wijken staat centraal; thema = BRUGGEN.
- . Campagne vindt zijn finale op 12 september opnieuw in Vredenburg Leidsche Rijn met de presentatie van het boek en een feestelijke ondertekening van het manifest.

We bespreken een toetsingskader voor de projecten van de Vreedzame Stad. Een voorbeeld van een criterium dat de revue passeert is 'het gaat om een bijzondere verbinding die maatschappelijk het verschil maakt in de bemiddeling tussen groepen'. Het kan gaan om een project of om een handeling. Rachid die als burger in zijn eigen buurt Zuilen een 'huiskamerproject' opzette is een bruggenbouwer. De burgemeester van Bunnik Hans Martijn Ostendorp die twitter gebruikt om groepen bijeen te brengen is ook een bruggenbouwer.

Onderstaande vragenlijst biedt een format:

- titel van het project en/of activiteit
- naam van de initiatiefnemer
- . contactgegevens (website, telefoon, adres)
- . vanaf wanneer speelt het project
- . algemene beschrijving van het project (kort = 60 woorden & iets langer = 400 woorden)
- . doelstelling van het project (wat beoogt u ermee)
- . doelgroep (op wie richt het project zich)
- . wie zijn de deelnemers aan het project
- . zijn er partners verbonden aan het project
- . welke brug bouwt het project (welke groepen verbindt het)
- . bent u bereid deel te nemen aan de Vreedzame Stad
- . wat is de bijdrage van dit project aan de Vreedzame Stad

- . is er beeldmateriaal voor handen van het project
- . is er beeldmateriaal voor handen van de initiatiefnemers

## 8. Financiën

De Vreedzame Stad wordt in eerste instantie gedragen door de politie en de Vrede van Utrecht die beide een beperkt bedrag van ieder 50.000 euro ter beschikking hebben gesteld voor de opbouw en de vormgeving van het project. Hierbij is een prioritering gemaakt die zich allereerst richt op de eerste invalshoek en zoveel mogelijk op de tweede. Voor de bekostiging van de derde invalshoek is extra fondswerving en sponsoring noodzakelijk. De politie is de enige partij die als overheidsinstelling niet aan fondswerving kan doen. De Vrede van Utrecht onderzoekt of onderdelen van de Vreedzame Stad (bijvoorbeeld de bouwboarden) in aanmerking komen voor sponsoring.

De huidige beschikbare 100.000 euro is een minimaal basisbedrag. De wensbegroting bedraagt zeker het dubbele. Er is dus nog een flinke actie nodig vanuit de partners richting fondsen, richting sponsors en richting eigen bijdragen in natura. Dit ook omdat voor een goede campagne alle drie de invalshoeken onontbeerlijk zijn. Eduniek/de Vreedzame Wijk heeft aangegeven weinig financiële ruimte te hebben voor een budgettaire bijdrage; men probeert een bedrag van 10.000 euro vrij te maken. Voor het onderdeel bouwboarden wordt gezocht naar sponsoring (al of niet in natura) door corporaties en andere bedrijven.

Als voorbeeld van een eigen bijdrage in natura kan dienen de optie van vrijkaarten voor bruggenbouwers tijdens een aantal evenementen van de Vrede (zoals op 12 april en op 12 september in de Rode Doos). Maar ook het slim gebruik maken van de inspiratie en de gegevens van bestaand materiaal en reeds ontwikkelde projecten (als voorbeeld de Tolerantieprijs, Media4Me en de website [www.overalinuxtrecht.nl](http://www.overalinuxtrecht.nl)) en van de gezamenlijke communicatieve kracht van de partners is potentieel een substantieel verborgen kapitaal van jewelste. Een belangrijke rol in het mobiliseren van dit verborgen kapitaal is weggelegd voor de beoogde projectleider.

### BIJLAGEN

Zie voor de begroting bijlage 1.

Zie voor beeldmateriaal (van ontwerpstudio DeVrijerVanDongen) bijlage 2.

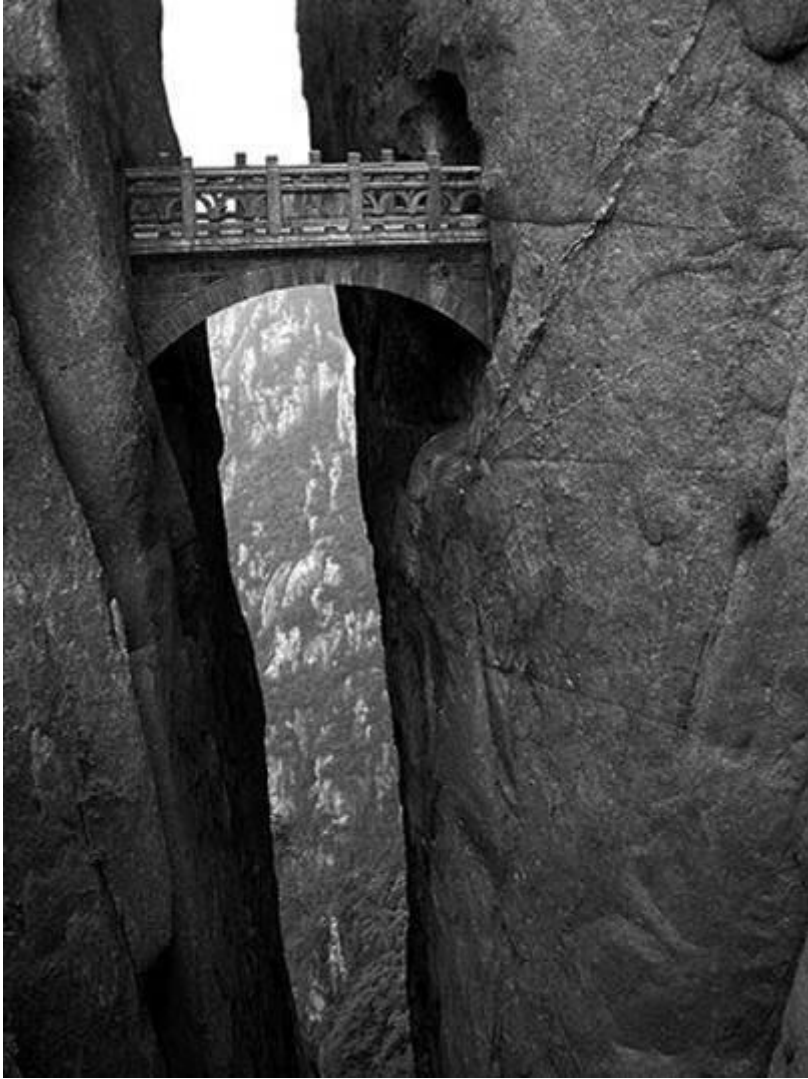

# DE VREEDZAME STAD

DeVrijerVanDongen 2012

“It is more difficult to organize  
a peace than to win a war;  
but the fruits of victory will be lost  
if the peace is not organized.”

Aristoteles



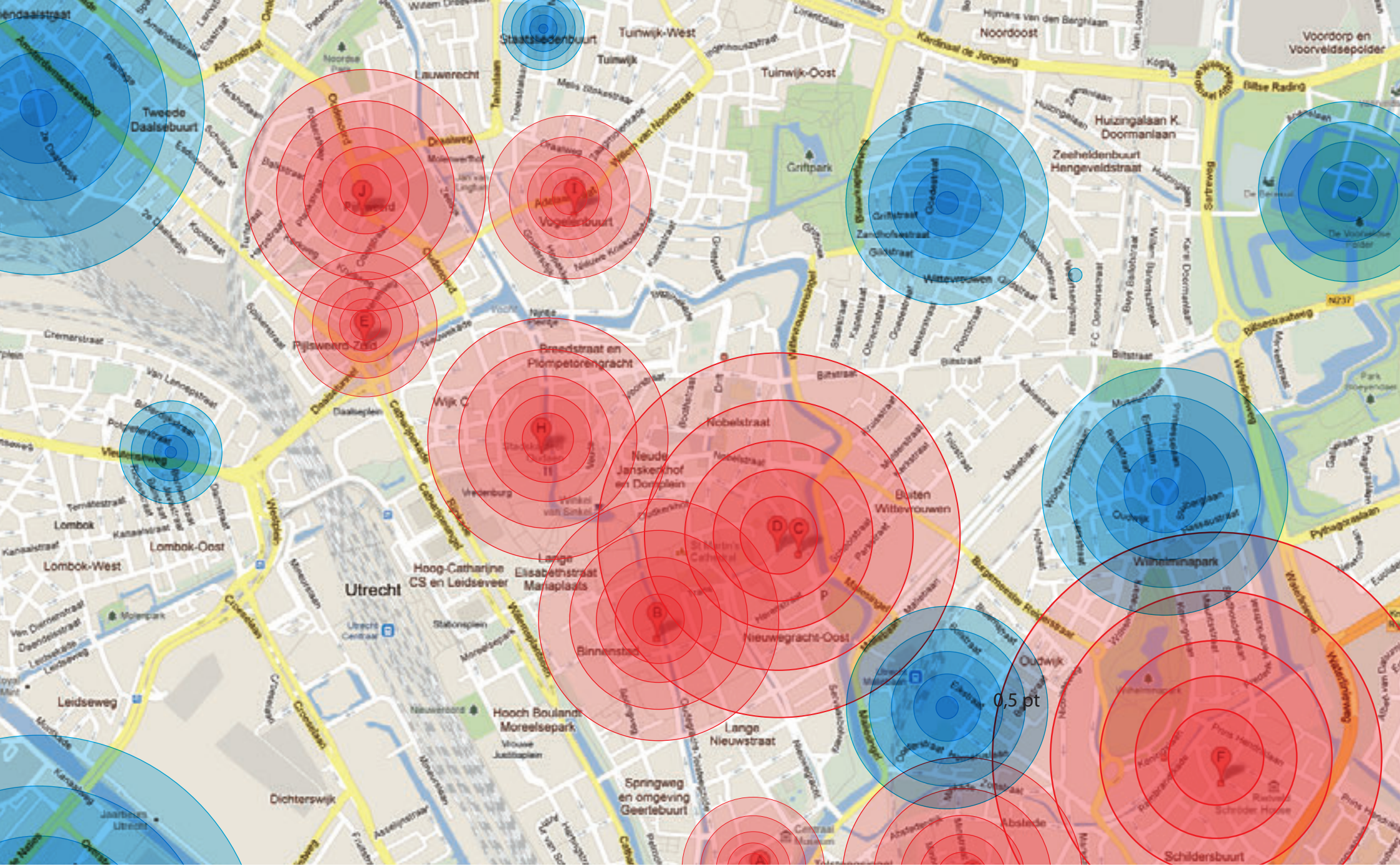

**DEVREEDZAMESTAD.NU**

**URGENTIE**





Voetbalgeweld



Geweld op schoolplein



Homogereleateerd geweld



Geweld in de media - film: doodslag



# Verdwijnen Kerkelijke & Sociale samenhang



# Handelingsverlegenheid



# Burgers grijpen zelf in



Overvaller gepakt door stamgasten



Cafe eigenaar en stamgasten als helden



## Overvallers Naardense snackbar aangehouden

Gepubliceerd op 28 januari 12, 17:09 Laatste bijgewerkt op 28 januari 12, 17:46

**NAARDEN - De politie meldt dat klanten van de snackbar aan de Generaal Kraaijenhoffstraat na een achtervolging twee gewapende overvallers hebben aangehouden.**

De overval vond even na half vijf, zaterdagmiddag, plaats. De verdachten hadden hun gezicht bedekt en eisten in de snackbar geld. Daarmee gingen ze aan de haal, maar ze konden niet lang daarna op de Energieweg op het Naardense industrieterrein worden staandegehouden door klanten van de snackbar.

De politie onderzoekt nog hoe het allemaal is gebeurd, wat de daders hebben meegenomen en wat hun leeftijd en woonplaats is.



# DE VREEDZAME STAD:



DIALOOG



MEDIATEN



CONTACT

**BRUGGENBOUWERS**



Jean Paul de Jongh



Desmond Tutu



Najib Amhali



Nasrin Dchar



Moeder Teresa





Mediatoren schoolplein



Mediatoren schoolplein



Judoleraar Utrechtse wijk



Kookclub Westside





## Jongeren probleemwijk winnen tolerantieprijs

De Utrechtse wijk Kanaleneiland komt meestal in het nieuws vanwege overlast en criminaliteit door probleemjongeren. Vier jongens uit deze buurt wilden iets doen aan dit negatieve imago. Het resultaat is het initiatief *Van en Voor Jongeren* dat jongeren zelf de kans geeft iets te organiseren voor leeftijdgenoten in hun wijk. Een gouden idee waarmee de jongeren de Tolerantieprijs 2008 hebben gewonnen. De prijs, ter waarde van 7000 euro, wordt jaarlijks uitgereikt aan personen, groepen of instellingen die een belangrijke bijdrage leveren aan het vergroten van de solidariteit en verdraagzaamheid in de Utrechtse samenleving. De jongeren hebben de afgelopen jaren veel ver-



schillende activiteiten georganiseerd in de wijken Kanaleneiland, Leidsche Rijn en Overvecht. Een greep hieruit: Sport Verbroederd, Jongeren en de Media, Blendfestival en een Thaiboksgala. Ruim duizend meiden en jongens zijn bij *Van en Voor Jongeren* betrokken.

Kanaleneiland: Initiatief *Van en Voor Jongeren*

## Prijs voor initiatief in Kanaleneiland



De hobbytuinders Ella Huisman en Mimoun Aouragh. Hun moestuin kreeg een aanmoedigingsprijs.

FOTO RUUD VOEST

## Moestuin verenigt buurtbewoners

Moestuin Kanaleneiland



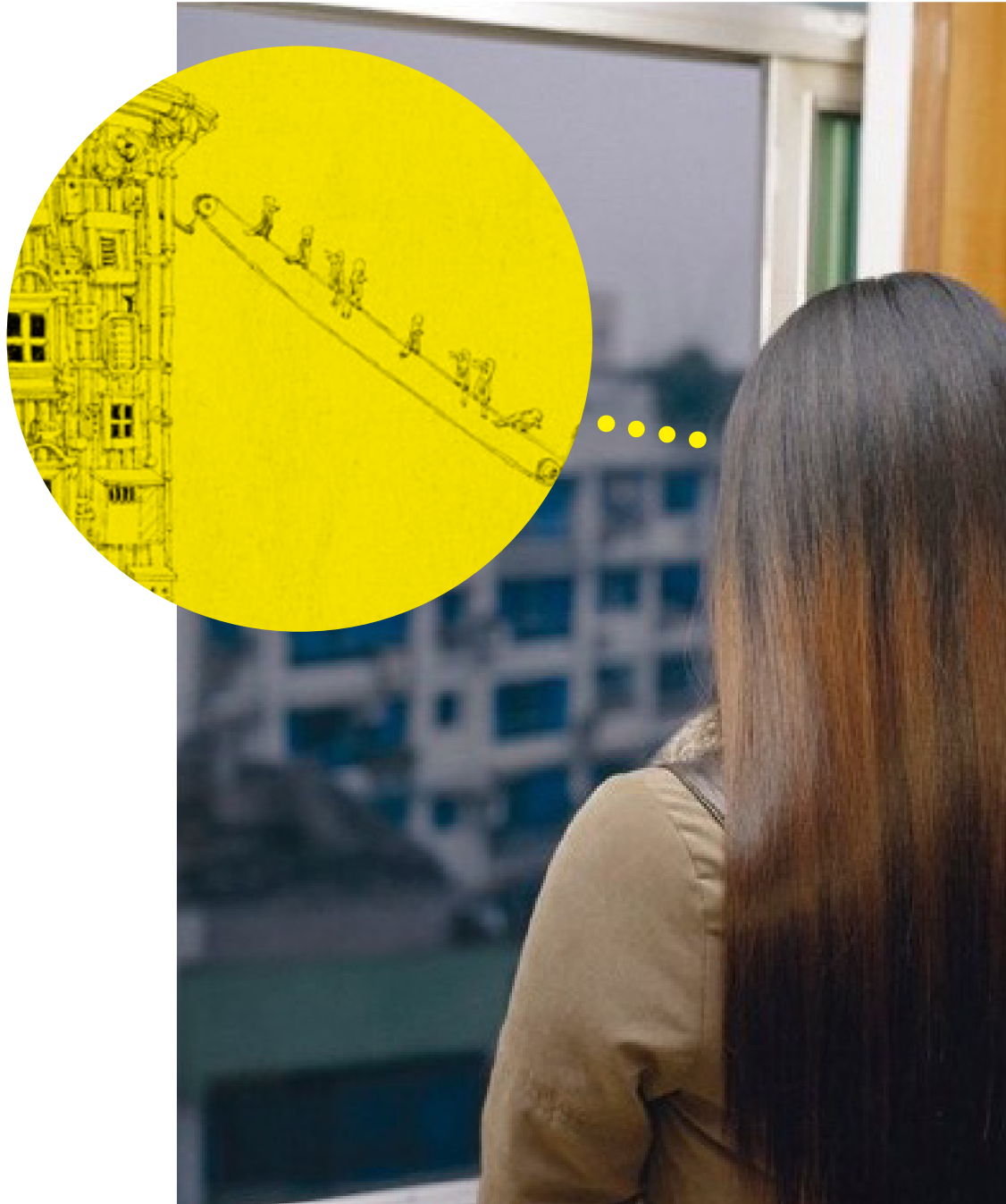

Van handelingsverlegen naar handelingsbekwaam

# Netwerken van bruggenbouwers



**STRATEGIE**

DE CAMPAGNE **START** DE ZOEKTOCHT NAAR  
"300" BRUGGENBOUWER-PROJECTEN, **STIMU-**  
**LEERT** DE ONTWIKKELING ERVAN, **VERBINDT**  
ZE EN BRENGT DIT **PROCES** IN **BEELD**  
VANAF JAN.T/M SEPT. 2013

INPUT

OUTPUT





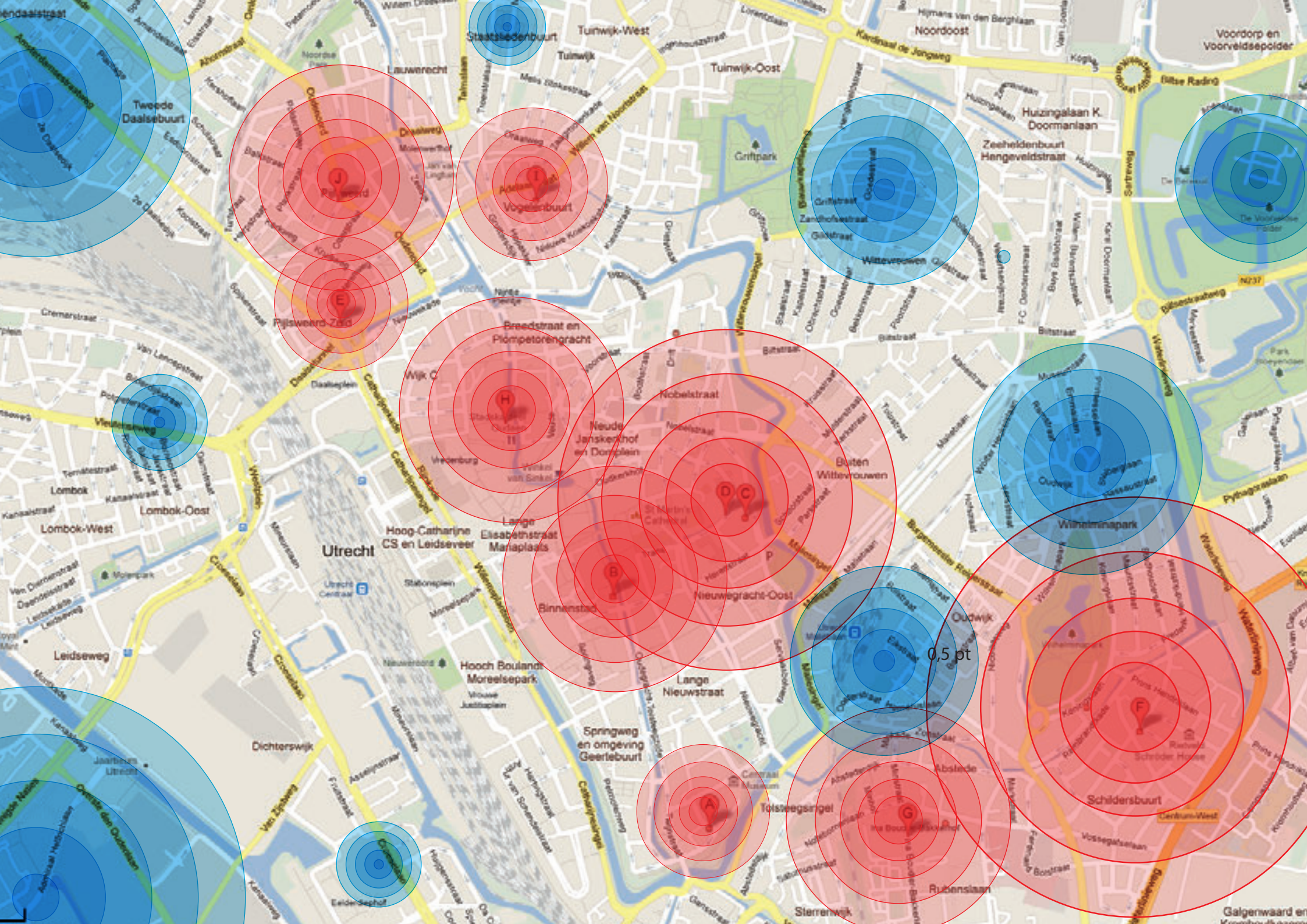

Utrecht

0,5 pt

J

I

E

H

D

C

B

A

G

F



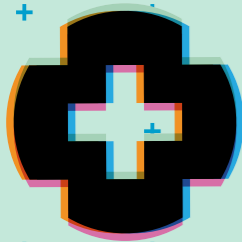

# DE VREEDZAME STAD

VEERKRACHT

ZOEK



INITIATIEVEN



ARTIKELEN



IDEEËN

THEMA

CULTUUR  
EDUCATIE  
RECHTEN  
RELIGIE  
SPORT  
VEILIGHEID



LIJST KAART

MANIFEST  
PARTNERS  
CONTACT  
WORDT  
INWONER

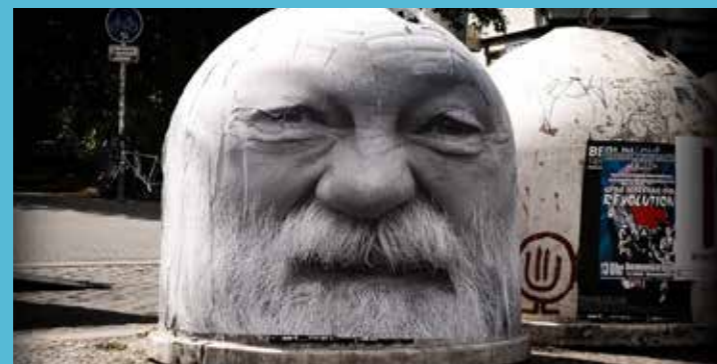

## BEJAARD EN BAARD

TEMPOR UT LABORE LOREM

Lorem ipsum dolor sit amet, consectetur adipiscing elit, sed do eiusmod tempor incididunt ut labore et dolore magna aliqua.



## ROOD EN BLAUWE BRILLEN

INCIDIDUNT UT TEMPOR

Lorem ipsum dolor sit amet, consectetur adipiscing elit, sed do eiusmod tempor incididunt ut labore et dolore magna aliqua.



VERBINDEN

## IN CONCERT



## DE GELE ACCUBOOR

Lorem ipsum dolor sit amet, consectetur adipiscing elit, sed do eiusmod tempor incididunt ut Lorem ipsum dolor sit amet, consectetur adipiscing elit, sed do eiusmod tempor incididunt ut



## PAY IT FORWARD

Lorem ipsum dolor sit amet, consectetur adipiscing elit, sed do eiusmod tempor incididunt ut Lorem ipsum dolor sit amet, consectetur adipiscing elit, sed do eiusmod tempor incididunt ut



BRUGGEN BOUWEN

## WIJKAANPAK



SAME

## DOCUMENTA

Lorem ipsum dolor sit amet, consectetur adipiscing elit, sed do eiusmod

DEEL UW  
INITIATIEF  
OF IDEE MET DE  
VREEDZAME STAD



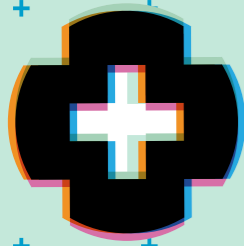

# DE VREEDZAME STAD

VEERKRACHT

VERBINDEN

ZOEK



INITIATIEVEN



ARTIKELEN



IDEEËN

THEMA

CULTUUR  
EDUCATIE  
RECHTEN  
RELIGIE  
SPORT  
VEILIGHEID

HAND UIT DE MOUW



LOREM IPSUM



VEERKRACHTIGE



WIJKAANPAK



COMMUNITY ARTS



THEATER



PAY IT FORWARD

Lorem ipsum dolor sit amet, consectetur adipiscing elit, sed do eiusmod tempor incididunt ut Lorem ipsum dolor sit amet, consectetur adipiscing elit, sed do eiusmod tempor incididunt ut

WEERBAARHEID

Lorem ipsum dolor sit amet, consectetur adipiscing elit, sed do eiusmod tempor incididunt ut Lorem ipsum dolor sit amet, consectetur adipiscing elit, sed do eiusmod tempor incididunt ut

TAFELBOMEN

Lorem ipsum dolor sit amet, consectetur adipiscing elit, sed do eiusmod tempor incididunt ut Lorem ipsum dolor sit amet, consectetur adipiscing elit, sed do eiusmod tempor incididunt ut



BEJAARDE BAARD

GLASBAK

Lorem ipsum dolor sit amet, consectetur adipiscing elit, sed do eiusmod tempor incididunt ut labore et dolore magna aliqua.

THEATER DE SPORT

BIVAK EN MUTSEN EN BLOEMEN

Lorem ipsum dolor sit amet, consectetur adipiscing elit, sed do eiusmod tempor incididunt ut labore et dolore magna aliqua.

ROOD EN BLAUW

BRILLEN

Lorem ipsum dolor sit amet, consectetur adipiscing elit, sed do eiusmod tempor incididunt ut labore et dolore magna aliqua.



LIJST



KAART

MANIFEST  
PARTNERS  
CONTACT  
WORDT  
INWONER



ZOEK



INITIATIEVEN



ARTIKELN



IDEEËN

THEMA

CULTUUR  
EDUCATIE  
RECHTEN  
RELIGIE  
SPORT  
VEILIGHEID



LIJST KAART

MANIFEST  
PARTNERS  
CONTACT  
WORDT  
INWONER

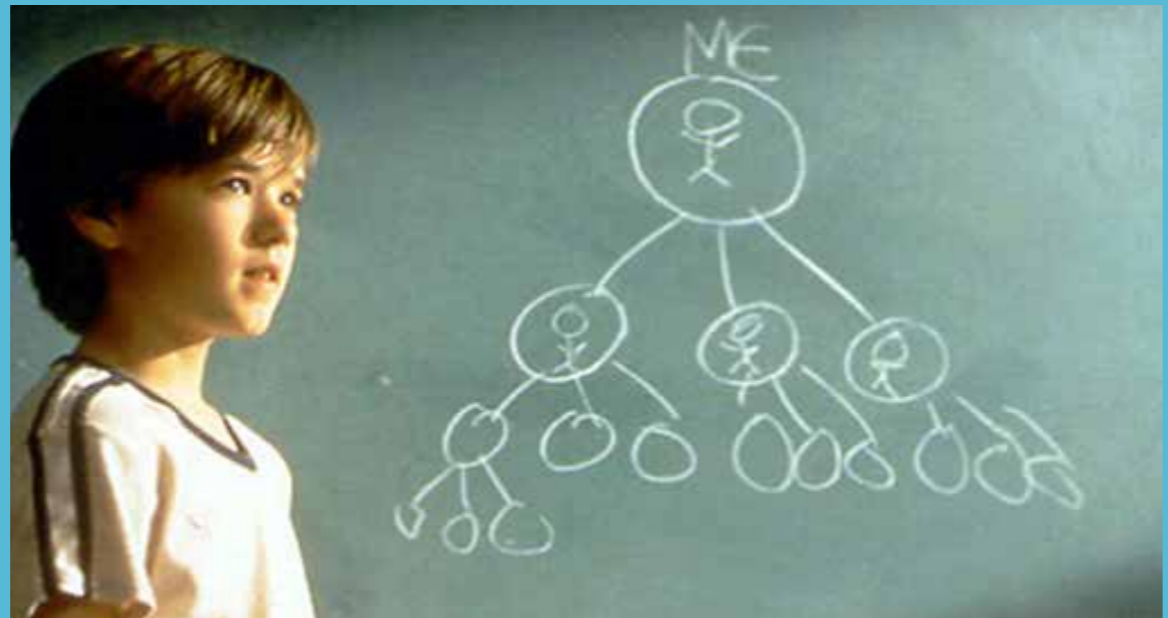

## LOREM IPSUM

*Sed do eiusmod tempor*

Lorem ipsum dolor sit amet, consectetur adipiscing elit, sed do eiusmod tempor incididunt ut labore et dolore magna aliqua. Ut enim ad minim veniam, quis nostrud exercitation ullamco laboris nisi ut aliquip ex ea commodo consequat. Duis aute irure dolor in reprehenderit in voluptate velit esse cillum dolore eu fugiat nulla pariatur. Excepteur sint occaecat cupidatat non proident, sunt in culpa qui officia deserunt mollit anim id est laborum.

Sed ut perspiciatis unde omnis iste natus error sit voluptatem accusantium doloremque laudantium, totam rem aperiam, eaque ipsa quae ab illo inventore veritatis et quasi architecto beatae vitae dicta sunt explicabo. Nemo enim ipsam voluptatem quia voluptas sit aspernatur aut odit aut fugit, sed quia consequuntur magni dolores eos qui ratione voluptatem sequi nesciunt. Neque porro quisquam est, qui dolorem ipsum quia dolor sit amet, consectetur, adipisci velit, sed quia non numquam eius modi tempora incidunt ut labore et dolore magnam aliquam quaerat voluptatem.



COMMUNITY ARTS



WIJKAANPAK



COMMUNITY ARTS



Henk Jansen  
projectleider

Kanaalstraat 23  
3500 AZ Utrecht  
030 271 48 59  
henk@hetnet.nl  
www.henk.nl



# DE VREEDZAME STAD

ZOEK



INITIATIEVEN



ARTIKELEN



IDEEËN

THEMA

CULTUUR  
EDUCATIE  
RECHTEN  
RELIGIE  
SPORT  
VEILIGHEID



LIJST



KAART

MANIFEST  
PARTNERS  
CONTACT  
WORDT  
INWONER



VERDRAAGZAAM

SPREKEN

BRUGGEN BOUWEN

OPNIEUW VERBODEN



**PROJECTEN  
GEZOCHT**

DeVreedzameStad.nl

HELDEN GEZOCHT | **IK ZOU OOK  
WEL ZO'N  
MOESTUIN  
WILLEN**

DeVreedzameStad.nl

HELDEN GEZOCHT | **IN OVERLEG  
OVER DE  
REALISATIE  
VAN ONS  
PROJECT**

DeVreedzameStad.nl

HELDEN GEZOCHT | **OEI, GING  
HET TOCH  
BIJNA EVEN  
MIS...**

DeVreedzameStad.nl

HELDEN GEZOCHT | **FEESTELIJKE  
OPENING,  
IEMAND  
GROENE  
VINGERS?**

DeVreedzameStad.nl

**VOLGT 5 PROJECTEN DIE GEREALISEERD WORDEN  
OP DE WEBSITE OF BIJV. OP TV BIJ RTV UTRECHT**

ARTIKELENSERIE  
I.S.M. BIJVOORBEELD AD UN



**PROJECTEN  
VOOR DE  
VREEDZAME  
STAD IN  
WOORD EN  
BEELD**

DE VREEDZAME STAD

BRUGGEN BOUWEN

WELKOM IN DE VREEDZAME STAD

GRENSEN

VERDRAAGZAAM

KIJK OP [DEVREEDZAMESTAD.NU](https://devreedzamestad.nu)

DE VREEDZAME STAD

BRUGGEN BOUWEN

OOK ZULLEN WORDT VREEDZAAM

VERDRAAGZAAM

**TAFELBOOM**

Levens is geen dader of ander... (Small text describing the table tree project)

KIJK VOOR MEER INSPIRELENDE INITIATIEVEN OP [DEVREEDZAMESTAD.NU](https://devreedzamestad.nu)

DE VREEDZAME STAD

BRUGGEN BOUWEN

OOK DE VREEDZAME STAD VIERT HIER DE INTERNATIONAL DAY OF PEACE

365 DAGEN BOUWEN AAN EEN VREEDZAME SAMENLEVING? KIJK OP [DEVREEDZAMESTAD.NU](https://devreedzamestad.nu)

Langs de ring/invallswegen

In de stad/bij project locaties

Op festival locaties

# Bouwborden als metafoor voor projectontwikkelaars die bouwen aan De Vreedzame Stad

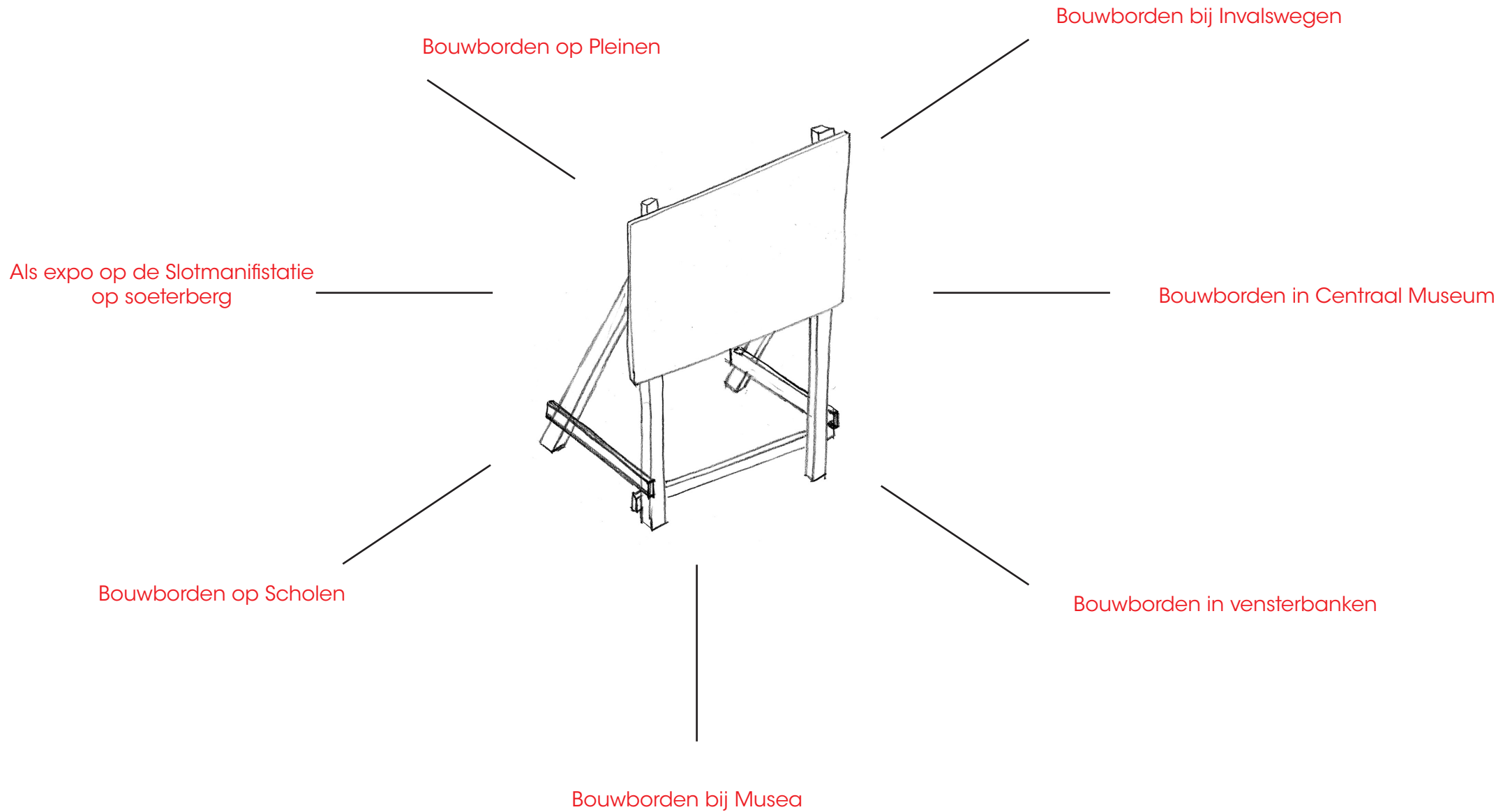



# Bouwborden op locaties

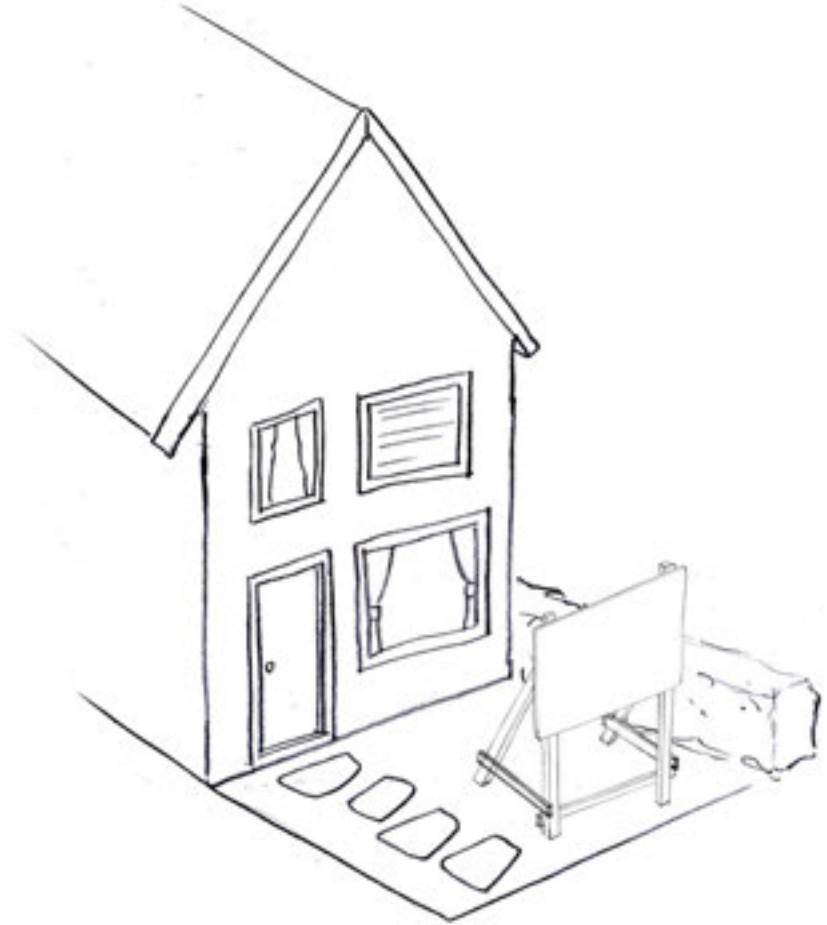

Bouwborden als expositie in Centraal Museum  
en/of de eindmanifestatie op Vliegveld Soesterberg  
(CM op locatie)

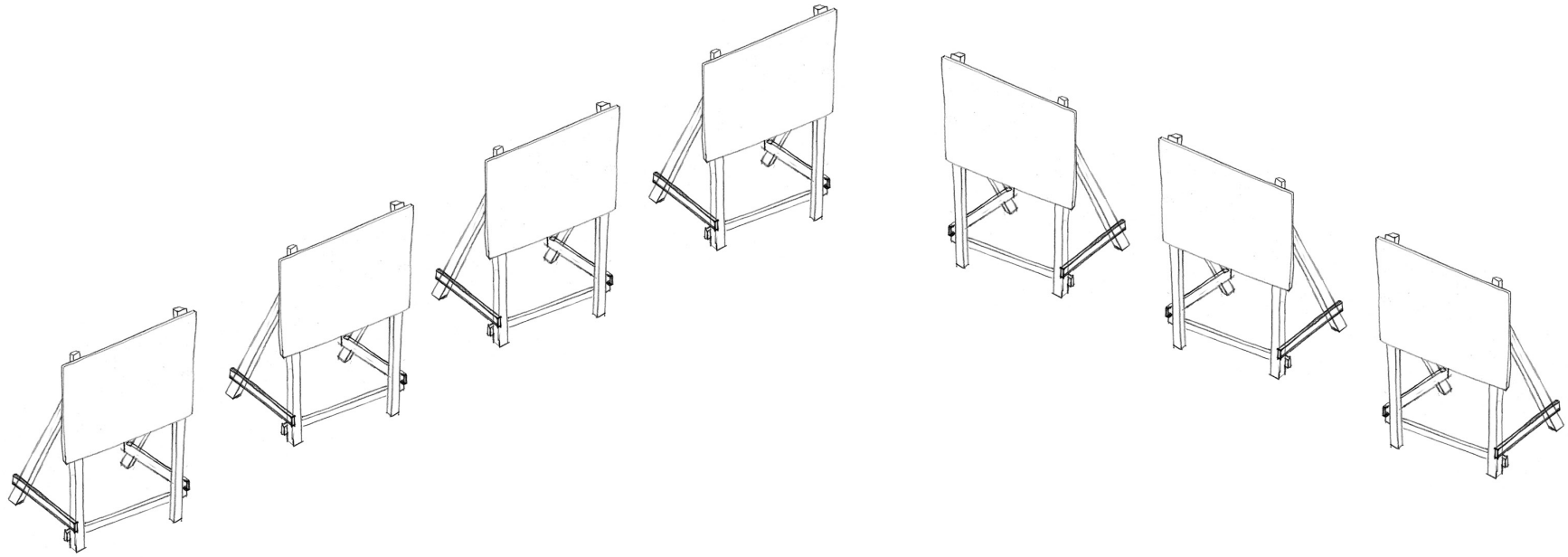

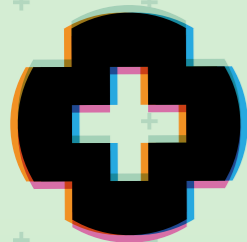

# DE VREEDZAME STAD

ZOEK



INITIATIEVEN



ARTIKELN



IDEËN

THEMA

- CULTUUR
- EDUCATIE
- RECHTEN
- RELIGIE
- SPORT
- VEILIGHEID



LIJST



KAART

MANIFEST  
PARTNERS  
CONTACT  
WORDT  
INWONER

VEERKRACHT



VER

VERBINDEN

IN CONCERT



PAY IT FORWARD

Lorem ipsum dolor sit amet, consectetur adipiscing elit, sed do eiusmod tempor incididunt ut Lorem ipsum dolor sit amet, consectetur adipiscing elit, sed do eiusmod tempor incididunt ut

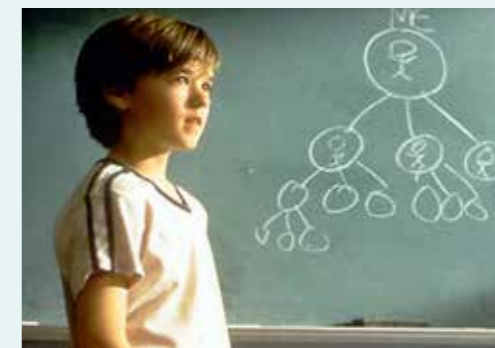

LOF

TEM

Lo  
adip  
inci

DE GELE ACCUBOOR

Lorem ipsum dolor sit amet, consectetur adipiscing elit, sed do eiusmod tempor incididunt ut Lorem ipsum dolor sit amet, consectetur adipiscing elit, sed do eiusmod tempor incididunt ut



BRUGGEN BOUWEN

WIJKAANPAK



VREEDZAAM

DOCUMENTA

Lorem ipsum dolor sit amet, consectetur adipiscing elit, sed do eiusmod

SAMENLEVING

DEEL UW  
INITIATIEF  
OF IDEE MET DE  
VREEDZAME STAD



BEJAARD EN BAARD

TEMPOR UT LABORE LOREM

Lorem ipsum dolor sit amet, consectetur adipiscing elit, sed do eiusmod tempor incididunt ut labore et dolore magna aliqua.



ROOD EN BLAUWE BRILLEN

CI... UT TEMPOR

...m dolor sit amet, consectetur adipiscing elit, sed do eiusmod tempor incididunt ut labore et dolore magna aliqua.







# DE VREEDZAME STAD

ZOEK



INITIATIEVEN



ARTIKELEN



IDEEËN

THEMA

- CULTUUR
- EDUCATIE
- RECHTEN
- RELIGIE
- SPORT
- VEILIGHEID



MANIFEST  
PARTNERS  
CONTACT  
WORDT  
INWONER

## WIJKAANPAK



## FORWARD

ipsum dolor sit amet, consec-  
tetur adipiscing elit, sed do eiusmod  
tempor incididunt ut Lorem ipsum  
dolor sit amet, consectetur adipiscing  
elit, sed do eiusmod tempor inci-



## COMMUNITY ARTS



## DOLOR SIT AMET

Lorem ipsum dolor sit amet, consec-  
tetur adipiscing elit, sed do eiusmod  
tempor incididunt ut Lorem ipsum  
dolor sit amet, consectetur adipiscing  
elit, sed do eiusmod tempor inci-  
dunt ut



## SAMEN

### IN CONCERT



## EEN DOCUMENT

Lorem ipsum dolor sit amet, consec-  
tetur adipiscing elit, sed do eiusmod  
tempor incididunt ut Lorem ipsum



## AANPAKKEN



## BEJAARD EN BAARD

### BAARD OP DE GLASBAK

Lorem ipsum dolor sit amet, consectetur  
adipiscing elit, sed do eiusmod tempor  
incididunt ut labore et dolore magna aliqua.



## ROOD EN BLAUW

### BRILLEN

Lorem ipsum dolor sit amet, consectetur  
adipiscing elit, sed do eiusmod tempor  
incididunt ut labore et dolore magna aliqua.

## VERBODEN ZAAAM

## DOLO

### Temp

Lorem  
adipis  
incidi

## BRUGGEN

## LORE



DEEL UW  
INITIATIEF  
OF IDEE MET DE  
VREEDZAME STAD



ZOEK



INITIATIEVEN



ARTIKELEN



IDEEËN

THEMA

CULTUUR  
EDUCATIE  
RECHTEN  
RELIGIE  
SPORT  
VEILIGHEID



LIJST KAART

MANIFEST  
PARTNERS  
CONTACT  
WORDT  
INWONER



Sed do eiusmod tempor

Lorem ipsum dolor sit amet, consectetur adipiscing elit, sed do eiusmod tempor incididunt ut labore et dolore magna aliqua.



DOLOR SIT AMET

Tempor incididunt ut labore

Lorem ipsum dolor sit amet, consectetur adipiscing elit, sed do eiusmod tempor incididunt ut labore et dolore magna aliqua.

LOREM IPSUM



Sed do eiusmod tempor

Lorem ipsum dolor sit amet, consectetur adipiscing elit, sed do eiusmod tempor incididunt ut labore et dolore magna aliqua.



DOLOR SIT AMET

Lorem ipsum dolor sit amet, consectetur adipiscing elit, sed do eiusmod tempor incididunt ut Lorem ipsum dolor sit amet, consectetur adipiscing elit, sed do eiusmod tempor incididunt ut

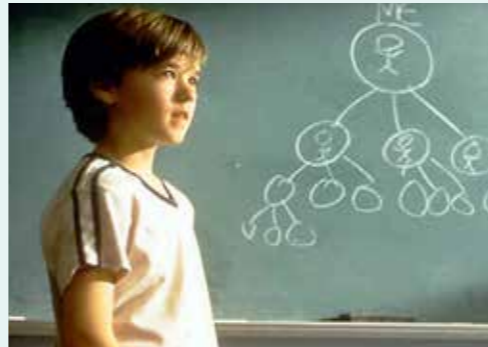

DOLOR SIT AMET

Lorem ipsum dolor sit amet, consectetur adipiscing elit, sed do eiusmod tempor incididunt ut Lorem ipsum dolor sit amet, consectetur adipiscing elit, sed do eiusmod tempor incididunt ut

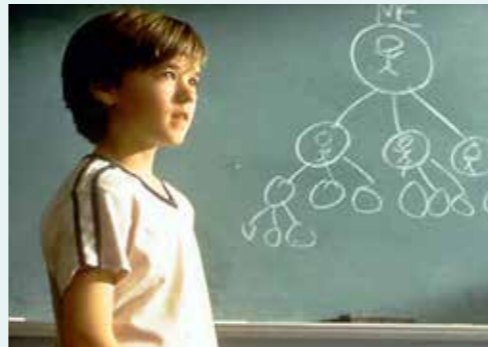

COMMUNITY ARTS



WIJKAANPAK



COMMUNITY ARTS



COMMUNITY ARTS



COMMUNITY ARTS



VERDRAAGZAAM

BRUGGEN BOUW

GAMEN LEVEN





ZOEK



INITIATIEVEN



ARTIKELN



IDEEËN

THEMA

CULTUUR  
EDUCATIE  
RECHTEN  
RELIGIE  
SPORT  
VEILIGHEID



MANIFEST  
PARTNERS  
CONTACT  
WORDT  
INWONER

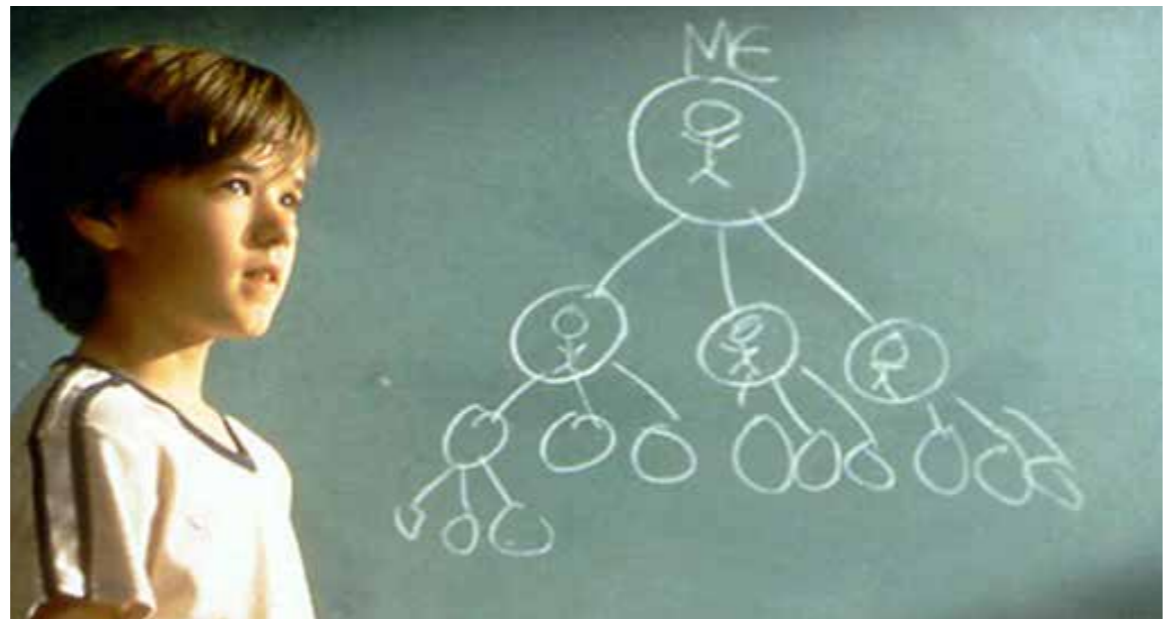

## LOREM IPSUM

*Sed do eiusmod tempor*

Lorem ipsum dolor sit amet, consectetur adipiscing elit, sed do eiusmod tempor incididunt ut labore et dolore magna aliqua. Ut enim ad minim veniam, quis nostrud exercitation ullamco laboris nisi ut aliquip ex ea commodo consequat. Duis aute irure dolor in reprehenderit in voluptate velit esse cillum dolore eu fugiat nulla pariatur. Excepteur sint occaecat cupidatat non proident, sunt in culpa qui officia deserunt mollit anim id est laborum.

Sed ut perspiciatis unde omnis iste natus error sit voluptatem accusantium doloremque laudantium, totam rem aperiam, eaque ipsa quae ab illo inventore veritatis et quasi architecto beatae vitae dicta sunt explicabo. Nemo enim ipsam voluptatem quia voluptas sit aspernatur aut odit aut fugit, sed quia consequuntur magni dolores eos qui ratione voluptatem sequi nesciunt. Neque porro quisquam est, qui dolorem ipsum quia dolor sit amet, consectetur, adipisci velit, sed quia non numquam eius modi tempora incidunt ut labore et dolore magnam aliquam quaerat voluptatem.

COMMUNITY ARTS

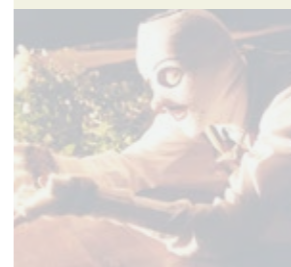

VIJKAANPAK



VERDRAAGZAAM

COMMUNITY ARTS



Henk Jansen  
projectleider

Kanaalstraat 23  
3500 AZ Utrecht  
030 271 48 59  
henk@hetnet.nl  
www.henk.nl

BRUGGEN BOUW





# DE VREEDZAME STAD

## SAMENLEVING

## VERDRAAGZAAK

ZOEK



INITIATIEVEN



ARTIKELN



IDEEËN

THEMA

- CULTUUR
- EDUCATIE
- RECHTEN
- RELIGIE
- SPORT
- VEILIGHEID

### HAND UIT DE MOUW



#### PAY IT FORWARD

Lorem ipsum dolor sit amet, consectetur adipiscing elit, sed do eiusmod tempor incididunt ut Lorem ipsum dolor sit amet, consectetur adipiscing elit, sed do eiusmod tempor incididunt ut

### LOREM IPSUM



### VEERKRACHTIGE



#### WEERBAARHEID

Lorem ipsum dolor sit amet, consectetur adipiscing elit, sed do eiusmod tempor incididunt ut Lorem ipsum dolor sit amet, consectetur adipiscing elit, sed do eiusmod tempor incididunt ut

### WIJKAANPAK



### COMMUNITY ARTS



#### TAFELBOMEN

Lorem ipsum dolor sit amet, consectetur adipiscing elit, sed do eiusmod tempor incididunt ut Lorem ipsum dolor sit amet, consectetur adipiscing elit, sed do eiusmod tempor incididunt ut

### THEATER



## BRUGGEN BOUW



#### BEJAARDE BAARD

#### GLASBAK

Lorem ipsum dolor sit amet, consectetur adipiscing elit, sed do eiusmod tempor incididunt ut labore et dolore magna aliqua.



#### THEATER DE SPORT

#### BIVAK EN MUTSEN EN BLOEMEN

Lorem ipsum dolor sit amet, consectetur adipiscing elit, sed do eiusmod tempor incididunt ut labore et dolore magna aliqua.



#### ROOD EN BLAUW

#### BRILLEN

Lorem ipsum dolor sit amet, consectetur adipiscing elit, sed do eiusmod tempor incididunt ut labore et dolore magna aliqua.

## VEERKRACHT



MANIFEST PARTNERS CONTACT WORDT INWONER





# DE VREEDZAME STAD

ZOEK



INITIATIEVEN



ARTIKELN



IDEEËN

THEMA

CULTUUR  
EDUCATIE  
RECHTEN  
RELIGIE  
SPORT  
VEILIGHEID



MANIFEST  
PARTNERS  
CONTACT  
WORDT  
INWONER

HAND UIT DE MOUW

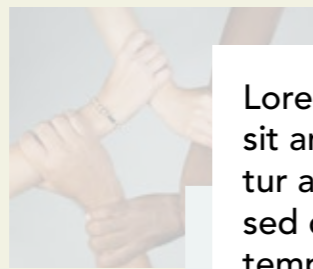

Lorem ipsum dolor sit amet, consectetur adipiscing elit, sed do eiusmod tempor

LOREM IPSUM

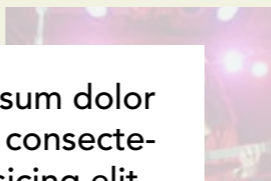

Henk Jansen  
projectleider

Kanaalstraat 23  
3500 AZ Utrecht  
030 271 48 59  
henk@hetnet.nl  
www.henk.nl



## ROOD EN BLAUW KIJKEN

### DE BRILLENZAAK

Lorem ipsum dolor sit amet, consectetur adipiscing elit, sed do eiusmod tempor incididunt ut labore et dolore magna aliqua. Ut enim ad minim veniam, quis nostrud exercitation ullamco laboris nisi ut aliquip ex ea commodo consequat. Duis aute irure dolor in reprehenderit in voluptate velit esse cillum dolore eu fugiat nulla pariatur. Excepteur sint occaecat cupidatat non proident, sunt in culpa qui officia deserunt mollit anim id est laborum.

Sed ut perspiciatis unde omnis iste natus error sit voluptatem accusantium doloremque laudantium, totam rem aperiam, eaque ipsa quae ab illo inventore veritatis et quasi architecto beatae vitae dicta sunt explicabo. Nemo enim ipsam voluptatem quia voluptas sit aspernatur aut odit aut fugit, sed quia consequuntur magni dolores eos qui ratione voluptatem sequi nesciunt. Neque porro quisquam est, qui dolorem ipsum quia dolor sit amet, consectetur, adipisci velit, sed quia non numquam eius modi tempora incidunt ut labore et dolore magnam aliquam quaerat voluptatem.

Ut enim ad minima veniam, quis nostrum exercitationem ullam corporis qui dolorem ipsum quia dolor sit amet, consectetur, adipisci velit, sed quia non numquam eius modi tempora incidunt ut labore et dolore magnam

VEERKRACHT



# DE VREEDZAME STAD

ZOEK



INITIATIEVEN



ARTIKELEN



IDEEËN

THEMA

CULTUUR  
EDUCATIE  
RECHTEN  
RELIGIE  
SPORT  
VEILIGHEID



LIJST



KAART

MANIFEST  
PARTNERS  
CONTACT  
WORDT  
INWONER



VERDRAAGZAAM

SPREKEN

BRUGGEN BOUWEN

OPNIEUW VERBODEN

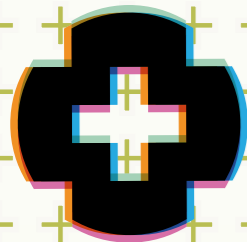

# DE VREEDZAME STAD

ZOEK



INITIATIEVEN



ARTIKELLEN



IDEEËN

THEMA

CULTUUR  
EDUCATIE  
RECHTEN  
RELIGIE  
SPORT  
VEILIGHEID



LIJST



KAART

MANIFEST  
PARTNERS  
CONTACT  
WORDT  
INWONER

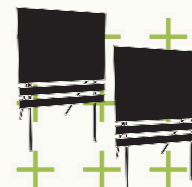



# DE VREEDZAME STAD

ZOEK



INITIATIEVEN



ARTIKELLEN



IDEEËN

THEMA

CULTUUR  
EDUCATIE  
RECHTEN  
RELIGIE  
SPORT  
VEILIGHEID



LIJST



KAART

MANIFEST  
PARTNERS  
CONTACT  
WORDT  
INWONER

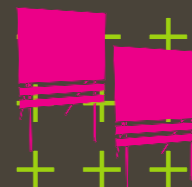



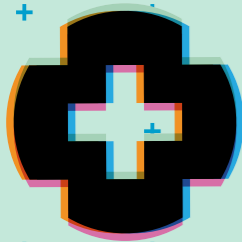

# DE VREEDZAME STAD

VEERKRACHT

ZOEK



INITIATIEVEN



ARTIKELEN



IDEEËN

THEMA

CULTUUR  
EDUCATIE  
RECHTEN  
RELIGIE  
SPORT  
VEILIGHEID



LIJST KAART

MANIFEST  
PARTNERS  
CONTACT  
WORDT  
INWONER

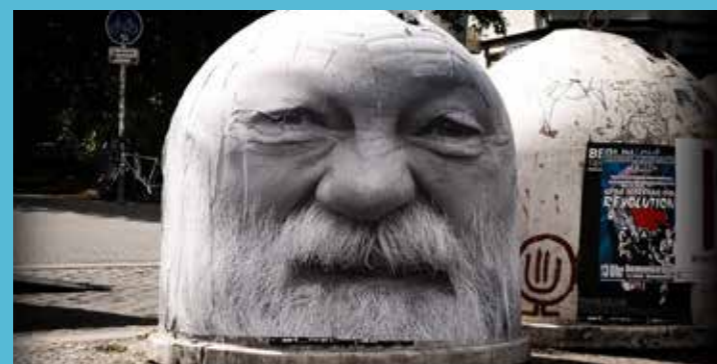

## BEJAARD EN BAARD

TEMPOR UT LABORE LOREM

Lorem ipsum dolor sit amet, consectetur adipiscing elit, sed do eiusmod tempor incididunt ut labore et dolore magna aliqua.



## ROOD EN BLAUWE BRILLEN

INCIDIDUNT UT TEMPOR

Lorem ipsum dolor sit amet, consectetur adipiscing elit, sed do eiusmod tempor incididunt ut labore et dolore magna aliqua.



VERBINDEN

## IN CONCERT



## DE GELE ACCUBOOR

Lorem ipsum dolor sit amet, consectetur adipiscing elit, sed do eiusmod tempor incididunt ut Lorem ipsum dolor sit amet, consectetur adipiscing elit, sed do eiusmod tempor incididunt ut



## PAY IT FORWARD

Lorem ipsum dolor sit amet, consectetur adipiscing elit, sed do eiusmod tempor incididunt ut Lorem ipsum dolor sit amet, consectetur adipiscing elit, sed do eiusmod tempor incididunt ut



BRUGGEN BOUWEN

## WIJKAANPAK



SAME

## DOCUMENTA

Lorem ipsum dolor sit amet, consectetur adipiscing elit, sed do eiusmod

DEEL UW  
INITIATIEF  
OF IDEE MET DE  
VREEDZAME STAD

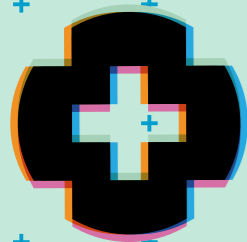

# DE VREEDZAME STAD

ZOEK



INITIATIEVEN



ARTIKELN



IDEEN

THEMA

- CULTUUR
- EDUCATIE
- RECHTEN
- RELIGIE
- SPORT
- VEILIGHEID



MANIFEST  
PARTNERS  
CONTACT  
WORDT  
INWONER

VEERKRACHT

VERBINDEN

WIJKAANPAK



WIJKAANPAK



## DOLOR SIT AMET

Lorem ipsum dolor sit amet, consectetur adipiscing elit, sed do eiusmod tempor incididunt ut Lorem ipsum dolor sit amet, consectetur adipiscing elit, sed do eiusmod tempor incididunt ut



## LOREM IPSUM

### TEMPOR INCIDIDUNT UT LABORE

Lorem ipsum dolor sit amet, consectetur adipiscing elit, sed do eiusmod tempor incididunt ut labore et dolore magna aliqua.



## DOLOR SIT AMET

### TEMPOR INCIDIDUNT UT LABORE

Lorem ipsum dolor sit amet, consectetur adipiscing elit, sed do eiusmod tempor incididunt ut labore et dolore magna aliqua.

VERDRAAGZAAM

## LOREM IPSUM DOLOR

Lorem ipsum dolor sit amet, consectetur adipiscing elit, sed do eiusmod tempor incididunt ut Lorem ipsum dolor sit amet, consectetur adipiscing elit, sed do eiusmod tempor incididunt ut



DEEL UW  
INITIATIEF  
OF IDEE MET DE  
VREEDZAME STAD

NETWERK

COMMUNITY ARTS



EEDZAA

SA

WEN

LO

TEM

Lo  
adip  
inci

DO

EM

or  
dip  
aci

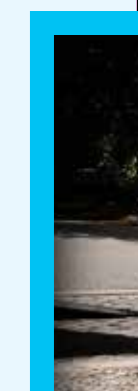



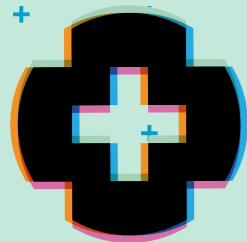

ZOEK

INITIATIEVEN

ARTIKELN

IDEEËN

THEMA

- CULTUUR
- EDUCATIE
- RECHTEN
- RELIGIE
- SPORT
- VEILIGHEID

LIJST KAART

MANIFEST PARTNERS CONTACT WORDT INWONER



Sed do eiusmod tempor

Lorem ipsum dolor sit amet, consectetur adipiscing elit, sed do eiusmod tempor incididunt ut labore et dolore magna aliqua.



DOLOR SIT AMET

Tempor incididunt ut labore

Lorem ipsum dolor sit amet, consectetur adipiscing elit, sed do eiusmod tempor incididunt ut labore et dolore magna aliqua.

LOREM IPSUM



Sed do eiusmod tempor

Lorem ipsum dolor sit amet, consectetur adipiscing elit, sed do eiusmod tempor incididunt ut labore et dolore magna aliqua.



DOLOR SIT AMET

Lorem ipsum dolor sit amet, consectetur adipiscing elit, sed do eiusmod tempor incididunt ut labore et dolore magna aliqua.

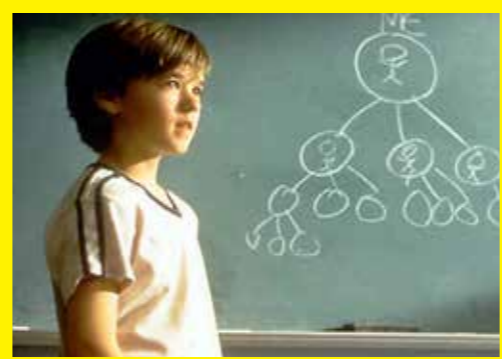

DOLOR SIT AMET

Lorem ipsum dolor sit amet, consectetur adipiscing elit, sed do eiusmod tempor incididunt ut labore et dolore magna aliqua.



COMMUNITY ARTS



WIJKAANPAK



COMMUNITY ARTS



COMMUNITY ARTS



COMMUNITY ARTS



VER

VERDRAAGZAAM

BRUGGEN BOUWEN

LEVING



ZOEK



INITIATIEVEN



ARTIKELN



IDEEËN

THEMA

CULTUUR  
EDUCATIE  
RECHTEN  
RELIGIE  
SPORT  
VEILIGHEID



LJST KAART

MANIFEST  
PARTNERS  
CONTACT  
WORDT  
INWONER

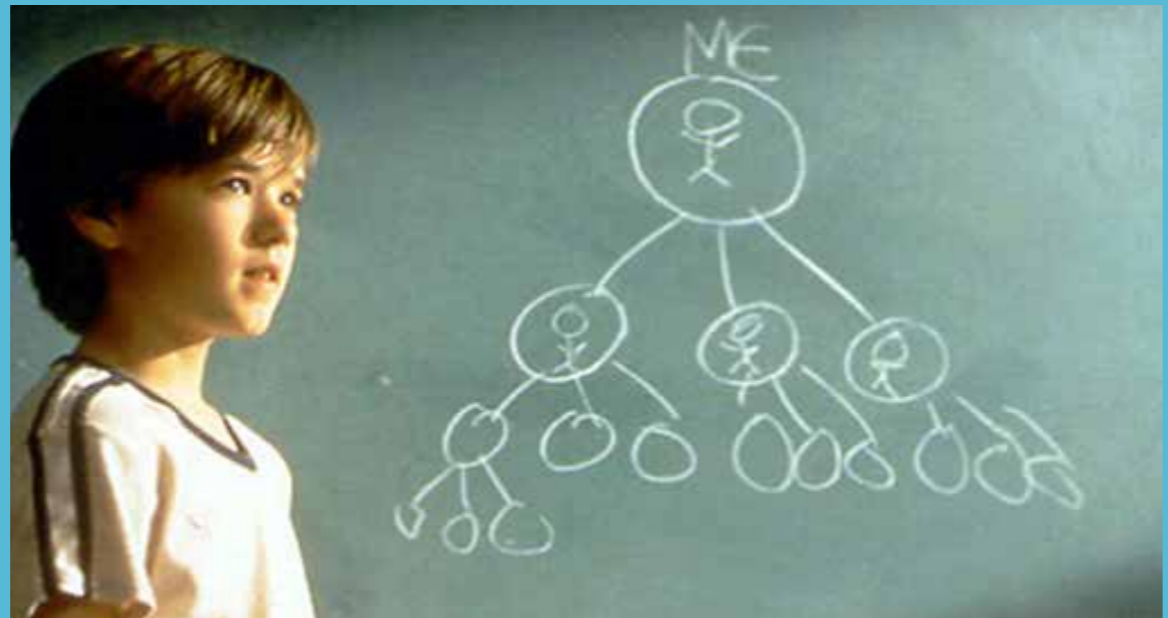

## LOREM IPSUM

*Sed do eiusmod tempor*

Lorem ipsum dolor sit amet, consectetur adipiscing elit, sed do eiusmod tempor incididunt ut labore et dolore magna aliqua. Ut enim ad minim veniam, quis nostrud exercitation ullamco laboris nisi ut aliquip ex ea commodo consequat. Duis aute irure dolor in reprehenderit in voluptate velit esse cillum dolore eu fugiat nulla pariatur. Excepteur sint occaecat cupidatat non proident, sunt in culpa qui officia deserunt mollit anim id est laborum.

Sed ut perspiciatis unde omnis iste natus error sit voluptatem accusantium doloremque laudantium, totam rem aperiam, eaque ipsa quae ab illo inventore veritatis et quasi architecto beatae vitae dicta sunt explicabo. Nemo enim ipsam voluptatem quia voluptas sit aspernatur aut odit aut fugit, sed quia consequuntur magni dolores eos qui ratione voluptatem sequi nesciunt. Neque porro quisquam est, qui dolorem ipsum quia dolor sit amet, consectetur, adipisci velit, sed quia non numquam eius modi tempora incidunt ut labore et dolore magnam aliquam quaerat voluptatem.



COMMUNITY ARTS



WIJKAANPAK



COMMUNITY ARTS



Henk Jansen  
projectleider

Kanaalstraat 23  
3500 AZ Utrecht  
030 271 48 59  
henk@hetnet.nl  
www.henk.nl



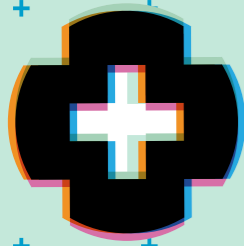

# DE VREEDZAME STAD

VEERKRACHT

VERBINDEN

ZOEK



INITIATIEVEN



ARTIKELEN



IDEEËN

THEMA

- CULTUUR
- EDUCATIE
- RECHTEN
- RELIGIE
- SPORT
- VEILIGHEID

HAND UIT DE MOUW



LOREM IPSUM



VEERKRACHTIGE



WIJKAANPAK



COMMUNITY ARTS



THEATER



PAY IT FORWARD

Lorem ipsum dolor sit amet, consectetur adipiscing elit, sed do eiusmod tempor incididunt ut Lorem ipsum dolor sit amet, consectetur adipiscing elit, sed do eiusmod tempor incididunt ut

WEERBAARHEID

Lorem ipsum dolor sit amet, consectetur adipiscing elit, sed do eiusmod tempor incididunt ut Lorem ipsum dolor sit amet, consectetur adipiscing elit, sed do eiusmod tempor incididunt ut

TAFELBOMEN

Lorem ipsum dolor sit amet, consectetur adipiscing elit, sed do eiusmod tempor incididunt ut Lorem ipsum dolor sit amet, consectetur adipiscing elit, sed do eiusmod tempor incididunt ut



BEJAARDE BAARD

GLASBAK

Lorem ipsum dolor sit amet, consectetur adipiscing elit, sed do eiusmod tempor incididunt ut labore et dolore magna aliqua.



THEATER DE SPORT

BIVAK EN MUTSEN EN BLOEMEN

Lorem ipsum dolor sit amet, consectetur adipiscing elit, sed do eiusmod tempor incididunt ut labore et dolore magna aliqua.



ROOD EN BLAUW

BRILLEN

Lorem ipsum dolor sit amet, consectetur adipiscing elit, sed do eiusmod tempor incididunt ut labore et dolore magna aliqua.



LIJST



KAART

MANIFEST  
PARTNERS  
CONTACT  
WORDT  
INWONER



# DE VREEDZAME STAD

ZOEK



INITIATIEVEN



ARTIKELN



IDEEËN

THEMA

CULTUUR  
EDUCATIE  
RECHTEN  
RELIGIE  
SPORT  
VEILIGHEID



MANIFEST  
PARTNERS  
CONTACT  
WORDT  
INWONER

HAND UIT DE MOUW

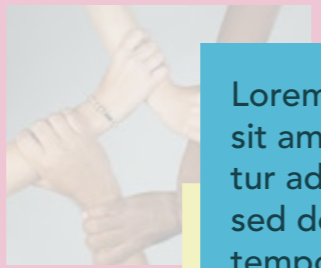

LOREM IPSUM

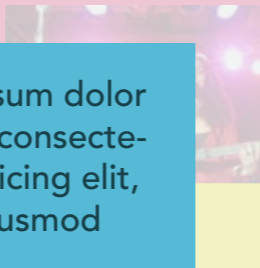

Lorem ipsum dolor sit amet, consectetur adipiscing elit, sed do eiusmod tempor



Henk Jansen  
projectleider

Kanaalstraat 23  
3500 AZ Utrecht  
030 271 48 59  
henk@hetnet.nl  
www.henk.nl



## ROOD EN BLAUW KIJKEN

### DE BRILLENZAAK

Lorem ipsum dolor sit amet, consectetur adipiscing elit, sed do eiusmod tempor incididunt ut labore et dolore magna aliqua. Ut enim ad minim veniam, quis nostrud exercitation ullamco laboris nisi ut aliquip ex ea commodo consequat. Duis aute irure dolor in reprehenderit in voluptate velit esse cillum dolore eu fugiat nulla pariatur. Excepteur sint occaecat cupidatat non proident, sunt in culpa qui officia deserunt mollit anim id est laborum.

Sed ut perspiciatis unde omnis iste natus error sit voluptatem accusantium doloremque laudantium, totam rem aperiam, eaque ipsa quae ab illo inventore veritatis et quasi architecto beatae vitae dicta sunt explicabo. Nemo enim ipsam voluptatem quia voluptas sit aspernatur aut odit aut fugit, sed quia consequuntur magni dolores eos qui ratione voluptatem sequi nesciunt. Neque porro quisquam est, qui dolorem ipsum quia dolor sit amet, consectetur, adipisci velit, sed quia non numquam eius modi tempora incidunt ut labore et dolore magnam aliquam quaerat voluptatem.

Ut enim ad minima veniam, quis nostrum exercitationem ullam corporis qui dolorem ipsum quia dolor sit amet, consectetur, adipisci velit, sed quia non numquam eius modi tempora incidunt ut labore et dolore magnam



**stichting  
vrede van  
utrecht**

## **Community Arts Lab 2012-2013:**

### **Ver/zoenen**



Postbus 532  
3500 AM Utrecht  
030 239 38 90  
[info@vredevanutrecht.nl](mailto:info@vredevanutrecht.nl)  
[vredevanutrecht2013.nl](http://vredevanutrecht2013.nl)  
[utrecht2018.nl](http://utrecht2018.nl)

*een initiatief  
van gemeente en  
provincie Utrecht*

*Stichting Vrede van Utrecht werkt aan:*



**vrede van  
utrecht 2013**  
*cultuur over grenzen*

**Utrecht  
2018**  
Candidate  
European  
Capital of  
Culture



## Inhoudsopgave

1	Inleiding/voorgeschiedenis .....	3
2	Visie.....	4
3	Doelstellingen.....	4
4	Eindbeeld 2013.....	5
4.1	Internationale Artist-in-Residencies .....	5
4.1.1	Theater: <i>Verborgen Oorlog</i> .....	6
4.1.2	Film: het verhaal van Nieuwe Nederlanders in <i>Ik ben Hier</i> .....	8
4.1.3	Muziek: Fanfare 11/11 .....	8
4.1.4	Social media .....	10
4.2	Internationale Conferentie 20 & 21 juni 2013: Kunst en Verzoenen .....	11
4.3	Methodiekontwikkeling .....	12
4.3.1	Publicatie 2013 .....	12
4.3.2	Uitgave Matarasso.....	13
4.4	Publieksprogramma met partners .....	13
5	Concrete activiteiten van jaar tot jaar .....	14
5.1	Activiteiten 2011 .....	14
5.2	Activiteiten 2012 .....	14
5.3	Activiteiten 2013.....	15
6	Communicatie & PR.....	16
7	Het CAL team .....	17





## 1 Inleiding/voorgeschiedenis

Het Community Arts Lab van Vrede van Utrecht (CAL) gaat haar laatste fase in tijdens een zeer turbulente periode in de wereldeconomie en in de Nederlandse cultuur- en welzijnssector. Het zijn eigenlijk ideale omstandigheden voor community arts. Omdat het bij uitstek kunst is die op zijn krachtigst is bij grote maatschappelijke spanningen. En omdat het kunst is die tot stand komt op basis van duurzame relaties met mensen en op plekken die het zwaar te verduren hebben en die vaak ver verwijderd zijn van het reguliere kunstaanbod. In dat opzicht opereert community arts in de grote kweekvijver op de drempel van de amateurkunst. Het is de ontbrekende schakel in een vitale, dynamische, creatieve samenleving.

Er is veel gebeurd sinds CAL in het najaar van 2006 met haar internationale festival en symposium – *art in my backyard / whose play is it anyway?* – voor het eerst naar buiten trad. In 2007 zochten we in het symposium *who cares?* de grenzen tussen kunst, welzijn en gezondheidszorg op en in het verlengde daarvan onderzochten we in nauwe samenwerking met Culturele Zondagen de mogelijkheden en onmogelijkheden van het produceren en presenteren van community arts op wijklocaties.

Sindsdien ondersteunen we de community arts op verschillende manieren. We coachen community arts kunstenaars, we faciliteren projecten in wijken waar nog weinig met participatieve kunst gebeurt (zoals het Utrechtse Spinozaplantsoen), documenteren en onderzoeken projecten, organiseren internationale gastworkshops van kunstenaars met bijzondere methodes, waar mensen uit het hele land op afkomen, en stimuleren in ons land nog relatief onderontwikkelde kunstvormen binnen de community arts (dans, muziek, video, nieuwe media).

Van 2007 tot 2010 speelden we een belangrijke rol in het professionaliseringstraject *Leven Met Verschillen* voor jonge kunstenaars en we beleggen nog steeds regelmatig intervisiebijeenkomsten voor community arts makers en ‘mogelijk makers’ om kennis uit te wisselen en het netwerk te vergroten en versterken.

Wij zijn er trots op dat onze activiteiten aan de wieg hebben gestaan van het CAL-XL expertisecentrum voor kunst in de samenleving. En dat wij een belangrijke bijdrage leveren aan een rijke, vitale community arts sector. In de anderhalf jaar die ons tot de viering van de Vrede van Utrecht in 2013 resten, willen wij de Utrechtse community arts zo stevig mogelijk verankeren en op nationaal niveau, door vernieuwende projecten en het beschikbaar stellen van resultaten, de (inter)nationale community arts versterken. We zetten de netwerkversterkende intervisiebijeenkomsten voort, leggen ons toe op **methodiekontwikkeling** die voor de toekomstige ontwikkeling van community arts onontbeerlijk is en stimuleren **internationaliseringstrajecten** waarbij we hier relatief onbekende werkwijzen en toepassingsvormen in een Nederlandse grootstedelijke context willen uittesten. De toepassing is lokaal, de impact - omdat we er middels bewegend beeld en tekst methodieken uit distilleren - nationaal. Een belangrijkste bijdrage aan de methodiekontwikkeling waar we ons het komende anderhalf jaar op gaan richten is het bundelen van de voornaamste bevindingen en zinnigste lessen uit onze eerdere documentatie- en onderzoekswerkzaamheden van de afgelopen zes jaar in een tweetalig boek met bijbehorende dvd. Deze presenteren we in juni 2013 op een internationaal symposium, dat we vanwege de Vrede van Utrecht het thema ‘kunst en verzoenen’ hebben meegegeven. Daar kijken we kritisch terug, maar ook vooruit en we zetten daarbij de vensters naar het land en de omliggende wereld open.



## 2 Visie

Community arts staat dichterbij de werkelijkheid dan welke kunstvorm dan ook. Community kunstenaars verbinden zich aan de mensen en de omgeving waarin ze werken en maken zich daar zelfs voor een belangrijk deel afhankelijk van. Binnen de community arts bestaat een grote diversiteit aan verschijningsvormen en werkwijzen, die grofweg zijn in te delen tussen de uitersten 'hardcore' en 'softcore'. 'Hardcore' projecten leggen nadruk op de gelijkwaardige kwaliteit van hun artistieke én sociale dimensies; kunstenaars werken zeer intensief samen met een deelnemersgroep, die op haar beurt veel invloed op het gebeuren uitoefent en die het eindproduct daarom als hun eigendom beschouwt. 'Softcore' projecten zijn daarentegen veel meer product-gestuurd. Ook hier is een deelnemersgroep bij het project betrokken, maar hun invloed wordt sterk ingeperkt door voorafgemaakte artistieke en inhoudelijke keuzes van de kunstenaar.

Het Community Arts Lab (CAL) wil de voorwaarden voor en de kwaliteit van met name 'hardcore' community arts projecten onderzoeken en makers verleiden juist op die manier te werken, omdat uit internationaal en ons eigen sociaalwetenschappelijk onderzoek blijkt dat dit potentieel de sterkste en meest duurzame maatschappelijke effecten teweeg brengt. Naast het zelf initiëren of het financieel, organisatorisch of inhoudelijk ondersteunen van community arts projecten vinden we het belangrijk om de kennis die we daarmee opdoen beschikbaar te stellen aan andere community kunstenaars, community arts producenten en studenten die na hun opleiding op dit terrein professioneel aan de slag zouden willen gaan. Dit doen we door kennisverdiepende bijeenkomsten te organiseren, door in opleidingen van o.a. CAL-XL (maar ook bij Bachelor en Masteropleidingen in den lande) onderwijs te verzorgen en ook door lopende projecten te documenteren en te analyseren. De resultaten van ons werk delen we via toegankelijke publicaties met het publiek, de wetenschap en met culturele professionals.

In al haar activiteiten respecteert CAL de zogenaamde **Utrecht Principles**, te weten:

- respect voor culturele, etnische en religieuze diversiteit
- de kracht van kunst en meertaligheid voor sociale duurzaamheid
- uitwisseling van kennis ten behoeve van maatschappelijke samenhang en vernieuwing

## 3 Doelstellingen

CAL stelt zichzelf het volgende ten doel:

1. Het delen van de kennis en ervaring, die we sinds 2005 hebben opgedaan, in een retrospectieve **publicatie** met dvd en een **internationaal symposium** op 20 & 21 juni 2013. Tot die tijd delen we informatie in intervisiebijeenkomsten, gastlessen, op de website, in een periodieke nieuwsbrief en in publicaties.
2. Het bieden van een nationaal podium aan Utrechtse kunstenaars en kunstorganisaties uit de regionale community arts sector tijdens het publieksprogramma voorafgaand aan en tijdens ons symposium op 20 & 21 juni 2013.
3. Het inspireren van de Nederlandse community arts door samenwerking te veroorzaken met buitenlandse organisaties via **artist-in-residencies**.
4. **Methodiekontwikkeling** en het helpen duiden van de sociale en artistieke kracht van projecten door nauwkeurige documentatie in woord en beeld.
5. Het opbouwen en duurzaam verankeren van een regionaal netwerk van community arts makers en mogelijk-makers.



## 4 Eindbeeld 2013

CAL presenteert op 20 en 21 juni 2013 de resultaten van vier hieronder nader toe te lichten grensverleggende community arts-projecten, een tweetalige retrospectieve publicatie met dvd en een publieksprogramma met projecten van partners met wie we sinds 2005 een vruchtbare relatie hebben opgebouwd. In de tweede helft van 2013 werken we aan de verslaglegging in woord en bewegend beeld van de *artist-in-residencies* met daarin opgenomen heldere systematische beschrijvingen van de tijdens deze ervaringen gehanteerde methodieken.

Het weekend van 20 en 21 juni 2013 staat in het teken van kunst en verzoenen. Behalve het programma van CAL vindt op die dagen ook de internationale Slavernijconferentie plaats (een initiatief van Kosmopolis Utrecht en het Centre for the Humanities van de Universiteit Utrecht). Daarnaast worden er in die periode een aantal buurtfestivals mogelijk gemaakt door het Wijkprogramma van Vrede van Utrecht. Deze afzonderlijke, maar inhoudelijk aan ons werk verbonden activiteiten zullen elkaar versterken en de stad tijdens de zomerse zonnewende in de ban van community arts brengen.

De activiteiten waarmee CAL in juni 2013 haar officiële bestaan als onderdeel van Vrede van Utrecht afsluit zijn gevarieerd, lokaal geworteld, landelijk belang en internationaal in dimensie.

Ze bestaan uit de volgende onderdelen:

- a. Speciaal voor 2013 worden vier kunstprojecten ontwikkeld waarin wij met name zorgdragen voor de organisatie en documentatie van **internationale artist-in-residencies**. Utrechtse makers leren hierin van beproefde methoden en technieken die op andere plekken in de wereld ontwikkeld zijn en waarvan wij sterk vermoeden dat ze ook in een grootstedelijke Nederlandse context van waarde kunnen zijn.
- b. Een **internationale conferentie** waarin kunst en verzoeningsprocessen getoond, beleefd en kritisch onder de loep worden genomen.
- c. Presentatie van een **tweetalig boek met DVD** waarin wordt terug gekeken op zeven jaar onderzoek door CAL en twee jaar CAL XL.
- d. Een **publieksprogramma** van projecten gemaakt door Utrechtse kunstenaars en kunstorganisaties waarmee CAL sinds 2005 een nauwe band heeft opgebouwd. Dit zijn bijvoorbeeld beeldend kunstenaar Marij Nielen, filmmaaksters Femke Stroomer en Sanne Sprenger, Theaterwerkplaats De Rest, Stichting Mo'move, theatermaaksters Suzanne Reindersma en Anouk de Bruijn, Stut theater en De Dansers.

### 4.1 Internationale Artist-in-Residencies

Tijdens onze eerdere festivals in 2006 en 2007 maakten onze buitenlandse gasten veel indruk. Ook de trainingen en workshops door buitenlandse kunstenaars die we in de periode 2007 - 2011 o.a. voor het professionaliseringstraject *Leven Met Verschillen* verzorgden, werkten uitermate inspirerend, weten wij uit de reacties van de deelnemers. De ervaringen met *artist-in-residencies* die onze Rotterdamse collega's opdeden in de aanloop naar het vijfde International Community Arts Festival bewijzen dat langere periodes van samenwerking met buitenlandse community kunstenaars, mits zorgvuldig georganiseerd, uitermate de moeite waard zijn. Ze brengen nieuwe energie, een originele kijk van buitenaf op het eigen werk en interculturele inspiratie voor het werk in de wijken. In 2012 en 2013 willen we op al die eerdere ervaringen voortbouwen, door na zorgvuldige voortprojecten buitenlandse inspiratoren te koppelen aan Utrechtse kunstorganisaties.

Al tijdens ons eerste festival in november 2006 deed zich de inspiratie gelden van collega-kunstenaars die op vaak heftige plekken in het buitenland hun werk verrichten. Dat was het geval bij *Malayerba*, een vrouwentheatercollectief uit Ecuador, dat toen kennis maakte met vrouwen uit de Utrechtse Rivierenwijk die deelnamen aan de Stut productie *Máxima komt!*. Maar ook Julia Escobar en haar Caja Lúdica collega Victor Martínez



maakten toen indruk met een indrukwekkend poëtisch ritueel in de openbare ruimte, waarmee we *Art In My Backyard* afsloten. Drie jeugdtheater-groepen uit respectievelijk Mostar, Split en Parijs lieten zich gelden door gedurende een week onder onze productionele leiding met spelers van Dox aan een gezamenlijke voorstelling te werken. Ook in 2007 organiseerden we korte *residencies* met o.a. de in Los Angeles gevestigde Colombiaanse theatermaker Hector Aristizábal en het *Grenada Playback Theatre* uit de Cariben, een gezelschap dat we aan de Antilliaanse gemeenschap in Utrecht koppelden. In latere jaren organiseerden we o.a. workshops met het *Free Street Theatre* uit Chicago, Jana Sanskriti uit India en *Teatro Pasmí* uit Chili. En ter voorbereiding op het symposiumthema van 2013 produceerden we onlangs nog een workshop rondom theater als verzoeningsmiddel in post-genocidegebieden als Rwanda met de Amerikaan Brent Blair. Internationaal uitwisselen loopt, kortom, als een rode draad door de CAL geschiedenis. In alle gevallen was er sprake van inhoudelijke logica en meerwaarde voor community arts in Utrecht en Nederland. Bij de *residencies* die we voor de laatste fase van CAL voor ogen hebben is dat opnieuw het geval.

CAL ondersteunt de internationale artist-in-residencies middels persoonlijke coaching bij artistieke en organisatorische zaken, documenteert het maakproces, is coördinator en neemt verantwoording voor de nazorg van deze projecten. Om de ervaringen uit de *residency* vast te leggen en te zorgen dat er ook een vervolg aan gegeven wordt, is communicatie met makers, buitenlandse partners en deelnemers na afloop een niet te veronachtzamen punt van aandacht, zo blijkt uit ervaring van het Internationaal Community Arts Festival in Rotterdam (2011). Daarvoor moeten dus eveneens middelen gereserveerd worden.

#### **4.1.1 Theater: *Verborgene Oorlog***

Anouk de Bruijn is sinds haar deelname aan het project *Leven met Verschillen* nauw betrokken bij Vrede van Utrecht. Wij zijn onder de indruk van haar manier van samenwerken met wijkbewoners en de voorstellingen die daaruit voortkomen. En ook van haar overtuiging dat community arts van cruciaal belang is voor vernieuwingen op het snijpunt van kunst en samenleving. Gedurende 2012 bereidt CAL samen met Anouk een **internationale artist-in-residency met Caja Lúdica uit Guatemala** voor, rond het thema *Verborgene Oorlog*. Hierin komt haar eerdere binding met Guatemala samen met haar fascinatie voor mensen die oorlogen ontvluchten (maar de herinneringen niet kunnen vergeten) of juist opzoeken.

*Verborgene Oorlog* is een ontmoeting tussen verhalen van jonge vluchtelingen en asielzoekers die een oorlog achterlieten, maar deze meedragen in de dagelijkse realiteit waarin ze nu in Nederland leven. En tussen verhalen van Nederlandse studenten die in grote getalen ons veilige land een aantal maanden achterlaten om in Guatemala Spaans te leren, vaak gecombineerd met vrijwilligerswerk. Ze hebben meestal geen idee dat ze in een van de meest gewelddadige landen in Latijns Amerika terecht komen, waar mensen nog steeds dagelijks de herinneringen meedragen aan decennia van bloedige burgeroorlog. Zij zijn de Nederlandse deelnemers aan dit project en in de loop van 2012 gaat Anouk naar hen op zoek. Gedurende dit jaar bouwt zij samen met CAL aan een steeds intensiever wordende internationale samenwerking met de Guatemalteekse kunstorganisatie Caja Lúdica door middel van skype vergaderingen en twee reizen (van Nederland naar Guatemala en andersom). De kunstenaar van Caja Lúdica zal tijdens haar verblijf minimaal 2 workshops geven aan ca. 20 kinderen en jongeren van Theaterwerkplaats De Rest en studenten van de HKU. (relatief veel studenten van de HKU gaan naar Latijns-Amerika voor een stage) In 2012 wordt een solide basis gelegd voor een vruchtbare *artist-in-residency* in het late voorjaar van 2013. Van eind mei tot het begin van ons community art symposium op 20 en 21 juni komt een groep kunstenaars van Caja Lúdica naar Nederland om samen met in Nederland woonachtige deelnemers hun verhalen tot een bijzondere lokatietheatervoorstelling te verwerken. De



Nederlandse deelnemers zijn studenten die voor hun opleiding naar een gevaarlijk gebied, zoals Guatemala, gaan of jongeren die zo'n gewelddadige omgeving juist zijn ontvlucht. Tijdens de tweede residency periode geeft Caja Ludica weer workshops bij Theaterwerkplaats De Rest en de HKU. Met de inmiddels gevormde deelnemersgroep die al 8 repetities achter de rug hebben, wordt verder gewerkt aan de voorstelling met de inbreng van de Guatemalteekse kunstenaar en in de laatste week ook de spelers. In het programma van het symposium, het publieksprogramma en nader te zoeken momenten daarna zal de voorstelling te zien zijn. Terug in Guatemala kan Caja Ludica er ook een versie van spelen gecombineerd met filmmateriaal van Nederlandse onderdelen.

Om deze ervaring en de specifieke methodiek die Caja Lúdica uit Guatemala meebrengt zo effectief mogelijk te vertalen en laten beklijven hebben wij Theaterwerkplaats De Rest bereid gevonden om zich aan dit uitwisselingsproject te verbinden. Zij werkt vanuit de Brandweerkazerne in Maarssen aan het ontwikkelen van een kunsteducatie aanbod voor kwetsbare jongeren - precies de doelgroep van Caja Lúdica. Van 2009-2010 was De Rest onderdeel van de *Productiewerkplaats Community Arts* van Vrede van Utrecht en in dat kader participeerden zij in door ons gefinancierde uitwisseling met de Latijns-Amerikaanse community arts organisatie *Arena y Esteras* uit Peru (zie afbeelding voorop dit projectplan). Tijdens hun kunstvakopleiding liepen de oprichters van De Rest overigens ook stage in Midden-Amerika.

Naast financiële en productionele ondersteuning om dit internationale project mogelijk te maken, ondersteunt CAL Anouk de Bruijn middels persoonlijke coaching bij de ontwikkeling van deze *residency*. Daarnaast documenteert CAL het project vanaf het allereerste moment en coördineren we de samenwerking met kunstenaarscollectief Caja Lúdica uit Guatemala.

**Caja Lúdica** is in 2000 opgericht door de Colombiaanse Julia Escobar en drie Guatemalteekse kunstenaars om met kunst een positief alternatief te bieden aan jongeren, die in dit uiterst gewelddadige land al te makkelijk ten prooi vallen aan jeugdbendes. Daartoe heeft de organisatie een effectieve **methodiek** ontwikkeld. Met kunstvormen als straatparades, circus, theater, muziek, beeldende kunst en video worden spektakels in de openbare ruimte gerealiseerd, maar worden jongeren ook getraind het geleerde weer aan anderen over te brengen, zowel in de grote steden als op het platteland. Caja Lúdica probeert door haar activiteiten ook invloed uit te oefenen op stedelijk en landelijk beleid ten aanzien van jongeren en kunst en cultuur. De groep is daarnaast een van de trekkers van het continentale netwerk *La Red de Arte Para la Transformación Social*, waarbij honderden kunstorganisaties uit zo'n vijftiental Latijns-Amerikaanse landen betrokken zijn, van Mexico tot Argentinië.





Caja Lúdica brengt een beproefde methodiek mee, alsmede uitgebreide kennis over **internationale netwerken** op het gebied van sociaal-artistiek werk. Doel van de samenwerking met Anouk de Bruijn, Theatergroep de Rest en de Vrede van Utrecht is om uit te zoeken in hoeverre die expertise ook voor Nederland en Europa nuttig kunnen zijn. En te ontdekken hoe deze Nederlandse kunstenaars met Guatemalteekse collega's het beste kunnen samenwerken om de verhalen rondom verborgen oorlogen zo effectief mogelijk theateraardig vorm te geven. Tenslotte willen wij het enorme engagement van de Caja Lúdica kunstenaars, die letterlijk met gevaar voor eigen leven dagelijks hun werk onder de moeilijkst mogelijke omstandigheden doen, ter inspiratie voorleggen aan de Nederlandse community arts sector. Het is nadrukkelijk de bedoeling dat Anouk in het voorbereidingsjaar 2012 aan een specifieke kunstenaar van Caja Lúdica wordt gekoppeld om als gelijkwaardige partners dit project te ontwikkelen.

#### **4.1.2 Film: het verhaal van Nieuwe Nederlanders in *Ik ben Hier***

In de Nederlandse community arts zijn volgens diverse studies theater en de beeldende kunst het sterkst vertegenwoordigd. Dans, muziek, maar ook film en video kom je in de community arts relatief minder tegen. Daarom heeft CAL juist de afgelopen jaren deze disciplines geprobeerd te versterken. Zo werkten wij reeds in onze beginfase samen met Sanne Sprenger, die participatieve filmprojecten uitvoerde in Ondiep, de wijk waar ze zelf woont. Vorig jaar hebben we een filmproject, *Ken je mij – Ken ik jou*, van de eveneens in die buurt woonachtige camerajournaliste Femke Stroomer mogelijk gemaakt. Wij hielpen haar een serie filmportretten te maken van, door, voor en met leerlingen van de Internationale Schakelklas (ISK). Deze eerste ervaring met participatieve video, smaakte naar meer, zowel voor Femke Stroomer als voor het ISK en CAL. Het project bleek de relatief onzichtbare leerlingen op eigen voorwaarden een gezicht te verschaffen. Daarom ontwikkelde ze in samenwerking met Sanne Sprenger een vervolgplan waarmee ze een grotere en andere groep leerlingen willen bereiken, namelijk jonge asielzoekers die voor hun komst naar Nederland analfabeet waren. Voor die laatste groep is het zo mogelijk nog belangrijker dan voor anderen om zich te leren uiten via bewegend beeld en geluid. Het project bestaat uit twee delen, in elk deel wordt gedurende 20 workshops een volledige film gemaakt met ca. 15 jongeren. Ze worden ook aangemoedigd om tussen de workshops door (film)materiaal te produceren dat op een blog oid gezet kan worden.

Internationaal wordt de community arts in het **Verenigd Koninkrijk** beschouwd als een belangrijke pionier. De nadruk op peer education en het achterlaten van zelfredzame groepen deelnemers is daar veel verder ontwikkeld dan in Nederland, waar professionele kunstenaars zichzelf in dit werk toch vaak als onmisbaar beschouwen. Door Stroomer en Sprenger te koppelen aan ervaren Britse community artists willen we die andere accenten in het werk ook duurzaam de Nederlandse praktijk binnenloodsen. Voor de hand liggende partners daarbij zijn *Insight Video* en *Soft Touch Arts*. De resultaten worden tijdens ons publieksprogramma in de vorm van een participatief filmfestival getoond.

#### **4.1.3 Muziek: Fanfare 11/11**

Op basis van twee eerdere experimentele theatrale optochten die, in samenwerking met CAL in 2010 ontwikkeld werden, werken *Fort van de Verbeelding* en *het Zuilens Fanfarekorps* van oktober 2011 tot en met juni 2013 aan het formeren van het Utrechts Community Orkest: een bont, veelkoppig orkest waarin iedereen mee kan spelen. Fluitisten, koperblazers, gitaristen, Marokkaanse en Turkse *ud- en sas*-spelers, violisten en een *cross-over* slagwerkgroep met veelkleurige percussie. In het orkest spelen amateurs en professionals samen en het biedt ruimte voor ad-hoc deelname. In de komende anderhalf jaar zullen drie qua omvang en participatie toenemende optochten gerealiseerd worden. Twee keer tijdens Sint Maarten (11 november), en één in de zomer van 2013, binnen het programma van Vrede van Utrecht. Het Utrechts Community





Orkest moet ruim 100 leden gaan tellen, en voorafgaand aan de optochten worden workshops gegeven aan tientallen kinderen die met hun zelfgemaakte lampion mee kunnen lopen.

CAL legt zich toe op de documentatie en **methodiekontwikkeling** en het koppelen van inspirerende **partners uit het buitenland**, die deze Utrechtse onderneming verder kunnen voeden en verstevigen.

Voor haar eerste editie van de Sint Maarten Parade heeft *Fanfare 11/11* een samenwerking georganiseerd met de **Engelse kunstenaar Daniel Fox**, een vooraanstaande figuur op het gebied van grootschalige verlichte objecten. Die ontmoeting en zijn specifieke werkwijze legt CAL gedurende de maanden september, oktober en november 2011 vast. In 2012 gaat CAL vervolgens op zoek naar andere inspirerende samenwerkingsverbanden tussen het wijkorkest en buitenlandse initiatieven op het snijpunt van volksculturele tradities, innovatieve community muziek en beeldend georiënteerde parades. Voorbeelden zijn de *Murga*-traditie (van oorsprong Spaans, maar overgewaaid naar **Zuid-Amerika** en vervolgens weer teruggekeerd naar Europa), de *Allstar Refugee Band* uit **Tsjechië** en de *Zinnekes Parade* uit **Brussel**. Maar ook de *Propere Fanfare* van de *Vieze Gasten* in **Gent** is een fascinerend voorbeeld. Dit 60-koppige wijkorkest (gevestigd in de Brugse Poort buurt) is een bonte verzameling theatrale optochtenmakers die naast swingende multiculturele muziek ook nadrukkelijk dans, vormgeving en circusachtige acts in hun straatspektakels verwerken. Inmiddels zijn we ook interessante vernieuwingen van parade-achtige tradities in Zuid-Europa op het spoor (o.a. in de **Spaanse provincie Murcia**). In 2013 willen we wederom een langere *artist-in-residency* faciliteren met één of meerdere artistieke leiders van bovenstaande buitenlandse community muziek- en parade-initiatieven.



(Foto: Daniel Fox)



#### 4.1.4 Social media

In de lente en zomer van 2011 zagen we hoe groot de kracht van nieuwe media als facebook, twitter en alom aanwezige smartphones kan zijn. Het is de vraag of de opstanden in Tunesië en Egypte ooit zonder deze middelen zouden zijn geslaagd. En in de nog steeds smeulende conflicten op andere plekken in het Midden Oosten spelen ze een onverminderd cruciale rol. Tijdens de rellen in Britse voorsteden eerder in 2011 hadden de sociale media een vergelijkbare, maar wellicht minder positieve functie bij het oproepen tot massale rellen en plunderingen. Hoe het ook zij: deze handzame, intrigerende, flitsende, communicatiebevorderende soft- en hardware die op basis van tekst, beeld en geluid werkt, voeden de ontwikkeling van een nieuw kaliber intermenselijke relaties en wereldbeelden.

In de community arts wordt nog relatief weinig gewerkt met media als facebook en twitter. Middels dit project wil CAL daar verandering in brengen. Van november 2011 tot mei 2012 doet Yke van Dok - masterstudente kunsteducatie - onderzoek naar de mogelijkheden van social media bij community arts. Tot en met januari 2012 krijgt ze daarbij ondersteuning van een groep studenten van de Hogeschool Utrecht. Tevens gaat Yke van Dok op initiatief van CAL samenwerken met Joosje Duindam (masterstudente Theatre & Media as Development in **Winchester – UK**) aan de realisatie van een community social media project, waarbij naast Nederland en Engeland mogelijk ook **Tanzania** en de **Verenigde Staten** een rol gaan spelen. Het doel is om een vorm te vinden om social media als kunstvorm binnen community arts in te zetten, maar ook om met een community arts project een zeer grote groep deelnemers te bereiken. CAL begeleidt en coördineert dit proces inhoudelijk.

We gaan op basis van bovengenoemd vooronderzoek – letterlijk met digitale speurmiddelen - op zoek naar een **internationaal georiënteerde mediakunstenaar** die als opdracht krijgt de mogelijkheden uit te proberen om er **participatieve kunstwerken** of massale dan wel intieme artistieke evenementen mee tot stand te brengen. Deze evenementen zullen behalve een virtueel, ook een *real-life* element bevatten. In juni 2013 moet dit project uitmonden in een virtuele en analoge community arts manifestatie. De details van wat we ons daarbij voor kunnen stellen zijn gezien de snelheid waarmee de technologie en reikwijdte van deze middelen zich momenteel ontwikkelen, onmogelijk te voorspellen.



(beeld van Maconmoney.org een Amerikaanse community spel met social media)

N.B. Wij ontwikkelen dit sociale media community artsproject in samenwerking met de artistieke leiding van het **IMPAKT festival** voor nieuwe media ([www.impact.nl](http://www.impact.nl)).



#### **4.2 Internationale Conferentie 20 & 21 juni 2013: Kunst en Verzoenen**

Het bestaansrecht van community arts, zo vinden wij bij CAL, is nauw verbonden met het begrip 'cultural democracy'. Door middel van kunst die de mens zelf creëert, interpreteert hij verleden en heden en ontwikkelt hij scenario's voor de toekomst. Al doende leert hij ook fundamentele emotionele, cognitieve en sociale vaardigheden. Het is de belangrijkste reden waarom ieder mens toegang moet hebben tot actieve kunstbeoefening. Als mensen hun eigen beelden creëren en vorm geven aan hun bestaan en ze met hun stem, woorden en lichaamstaal hun eigen verhaal kunnen vertellen – in plaats van dat anderen (journalisten, autonome kunstenaars, volksvertegenwoordigers) dat doen, wordt het minder makkelijk om ze te kwetsen. En als de kunst die daaruit voort komt ook nog eens verrassend is, kan deze haar rechtmatige plek in een uitgebreid nationale canon innemen en zo een verrijkende bijdrage leveren aan een constant groeiend, nooit eindigend nationaal verhaal – waar iedereen, ongeacht maatschappelijke status, continu aan bijdraagt. Community arts opereert op de *cutting edge*, de allereerste, onmisbare schakel in een vitaal, goed doorstromend systeem van kunst en cultuur, dat iedereen in de samenleving bereikt.

In een land als Nederland lijkt dat een vanzelfsprekende gedachte, maar ook hier valt nog een wereld te winnen. Op plekken waar maatschappelijke spanningen het hevigst zijn is actieve kunstbeoefening vaak het verst te zoeken. Het zijn onaantrekkelijke, slecht geoutilleerde locaties, waar voor jong en oud weinig mogelijkheden zijn om zich cultureel te uiten over de mooie en minder mooie zaken in hun omgeving. Zonder onrealistische of overdreven krachten aan kunst en cultuur toe te dichten, hebben wij in ons eigen werk en dat van collega's in binnen- en buitenland vast kunnen stellen dat community arts een verrijking vormt voor het dagelijks leven van velen. Mits de processen die er aan ten grondslag liggen zorgvuldig worden uitgevoerd, leveren ze veel op: lokale trots (niet zozeer op Nederland, maar op de schoonheid van de buurt of het bijzondere verhaal van de buurvrouw); zelfvertrouwen; kleur en positieve energie op plekken waar die vaak ver te zoeken is; kunst voor mensen die zelden of nooit schouwburgen, galleries, musea of concertzalen bezoeken (en dat is nog steeds de overgrote meerderheid van onze bevolking); maar vooral gesprekken tussen mensen van alle rangen en standen die zonder deze kunstprojecten anders nooit zouden plaatsvinden. In dialogen die ontstaan tijdens langzame, zorgvuldig uitgevoerde, participatieve kunstprocessen die op basis van wederzijds respect tot stand komen ligt de grote waarde van community arts. Deze dialoog moet binnen ons symposium de belangrijkste plek krijgen, zodat het niet alleen een onderonsje van theoretici wordt, maar er vooral gesprekken ontstaan tussen mensen die allemaal op hun eigen manier expert zijn op het gebied van community arts.

Als de noodzaak voor door kunst veroorzaakte genuanceerde gesprekken in een land als het onze al zo groot is, hoeveel groter is die dan wel niet in veel minder democratische omgevingen of in voormalige oorlogsgebieden? Door tijdens het CAL symposium de recente verworvenheden van community arts in Nederland te koppelen aan actuele ervaringen met kunst en verzoeningsprocessen in westerse en vooral ook in niet-westerse landen hopen we te achterhalen wat de kracht (maar ook de onmacht) is van kunst die middels participatieve processen voortkomt uit heftige maatschappelijke omstandigheden.

Naast Nederlandse kunstenaars en onderzoekers (waaronder die van CAL-XL) met wie wij de afgelopen jaren regelmatig hebben samengewerkt, hebben wij de toezegging van de volgende individuen en organisaties om actief bij te komen dragen aan ons symposium en de publicatie:

- **François Matarasso** is één van Europa's meest bekende onderzoekers en pleitbezorgers voor community arts.
- **Rustom Bharucha** is een in Calcutta (India) gevestigde, internationaal erkende expert op het gebied van interculturaliteit en kunst in de samenleving.



- **James Thompson** is hoogleraar in de toegepaste en sociale kunst aan de University of Manchester (VK) en deskundige op het gebied van kunst in voormalige oorlogsgebieden.
- **Matt Jennings** werkt als uitvoerend kunstenaar en als onderzoeker in de nog steeds aan grote spanningen onderhevige Noord-Ierse context.
- **Julia Escobar** is artistiek leider van Caja Lúdica ('ludieke doos', Guatemala).
- De redactie van ***Acting Together: Performance and the Creative Transformation of Conflict*** (New York: Village Press, 2011). Dit meerjarige project is een initiatief van Theatre Without Borders, the International Peace Research Association (IPRA) en het 'Peace Building and the Arts' programma van Brandeis University (USA).

Het tweedaagse symposium begint in de ochtend met plenaire, uitdagende of verleidelijke keynote presentaties van bovengenoemde figuren. Dat kunnen controversiële uiteenzettingen zijn, maar ook filmfragmenten of theatrale presentaties à la 'Incidents of Cutting and Chopping' van James Thompson. Na de lunch kunnen bezoekers met de 'voorganger' van hun keuze een verdiepende reis ondernemen. Dat kan in de vorm van een seminar waarin o.l.v. inspirerende figuren als Matarasso en Bharucha discussies gevoerd worden over onderzoek of ethiek. Of in een interactieve workshop gefaciliteerd door Escobar of Jennings, waarin op creatieve wijze en met gebruikmaking van methodes afkomstig uit Latijns Amerika en Noord-Ierland ter plekke een dialoog tot stand wordt gebracht tussen deelnemers.

Aan het eind van de middag van dag één lanceert CAL op feestelijke wijze haar retrospectieve boek en film (zie 4.3.1). Daarna volgt een receptie met live muziek. Het dagprogramma wordt afgesloten met een avondmaal. 's Avonds is er een gevarieerd publieksprogramma dat uiteraard ook toegankelijk is voor symposiumbezoekers. Daaraan werken mee het wijkorkest van de Zuilense Fanfare en Fort van de Verbeelding aangevuld met De Propere Fanfare uit Gent, Caja Lúdica uit Guatemala, het Stut Koor en De Dansers.

Het symposium richt zich op iedereen die zich (in binnen- en buitenland) met participatieve kunstprojecten bezighoudt, waaronder community arts makers, mensen werkzaam in de woningbouw, welzijn, gezondheidszorg, gemeentelijke maatschappelijke en culturele diensten, culturele ondernemers, ontwikkelingswerkers, onderzoekers en studenten. Het symposium en het bijbehorende avondprogramma zal op nader vast te stellen locaties in Utrecht en/of Leidsche Rijn plaatsvinden. Mogelijke plekken zijn: Stadsschouwburg, Cultuurhuis Stefanus, Het Vorstelijk Complex en De Vrijstaat.

### 4.3 Methodiekontwikkeling

#### 4.3.1 Publicatie 2013

Tijdens haar bestaan heeft CAL op allerlei manieren onderzocht wat de specifieke waarde van community arts is. We deden dat door literatuurstudies, door in dialoog te gaan met buitenlandse en binnenlandse experts, maar vooral door het documenteren van lopende projecten. De resultaten van ons werk zijn soms kleinschalig in eigen beheer, maar ook in landelijke en internationale publicaties verschenen. Ook via onze tweetalige website ([www.community-art.nl](http://www.community-art.nl)) en de community arts database die we samen met Cultuurwerk Nederland onderhielden, deelden we onze kennis met de wereld. Deze laatste communicatie activiteiten zijn inmiddels in beheer van CAL-XL. Maar ter voorlopige afsluiting van ons werk beschouwen we het als onze plicht om de belangrijkste resultaten van ons werk op een aantrekkelijke manier te bundelen.



Veel van ons documentatiewerk deden we door middel van **videoregistratie** bij creatieve processen. Dit zijn unieke beelden waarin de ontspruitende relatie tussen kunstenaars en deelnemers op de werkvloer is vastgelegd. Een groot deel van dit materiaal is wegens tijdgebrek nooit eerder tot een coherent beeldverhaal verwerkt. Dat verzuim maken wij de komende anderhalf jaar met behulp van filmmaakster **Lotte de Man** goed (zie c.v. in bijlage). Die krijgt ook als opdracht naar deelnemers en kunstenaars uit eerdere projecten terug te gaan om samen met hen te achterhalen wat deze projecten nu nog voor hen betekenen. Zo proberen we het **longitudinale effect van cultuurparticipatie**, waar keer op keer naar gevraagd wordt maar dat er in alle bekende onderzoeken bij inschiet, toch enigszins vast te leggen. Het resultaat wordt een aantrekkelijk in beeld gebrachte, toegankelijke documentaire over community arts in Utrecht en Nederland.

Naast bovenstaande DVD-productie werkt CAL de komende tijd aan een bijbehorend boek, waarin we de interessantste onderzoeken van de afgelopen jaren in detail presenteren. Ook hier proberen we, door terug te gaan naar betrokkenen bij eerdere projecten - longitudinale effecten in kaart te brengen en eerdere inzichten vanuit een later perspectief te nuanceren. In dit retrospectief komen in ieder geval aan de orde onze onderzoeken bij Stut Theater (*Máxima Komt!*, *In de Naam van de Vaders* en *Familie à la Turca*), 5<sup>e</sup> Kwartier (*De Verhalenkeuken* en het vervolg in de Haarlemse Parkwijk), Public Amusement (*Expeditie Nieuw West* in Amsterdam Geuzenveld), YO! Opera (*Kuil* en drie afleveringen van *De Opera Flat*) en een onderzoek naar de inzet van kunst bij landelijke gebiedsontwikkeling in Haarzuilens. Ook willen we dit retrospectief verrijken met de inzichten en analyses van Sandra Trienekens, die in Nederland met haar sociaalwetenschappelijk onderzoek naar community arts hoog aanzien geniet. Tussen deze Nederlandse case studies verweven we speciaal voor ons geschreven essays van de buitenlandse symposiumgasten: François Matarasso, Rustom Bharucha, James Thompson, Matt Jennings en Julia Escobar. Wij verwachten dat dit boek en DVD pakket, dat zowel in het Nederlands als Engels zal worden uitgegeven, de **internationale kennis** zal verrijken over de Utrechtse en Nederlandse community arts praktijk en wat die artistiek en maatschappelijk zoal oplevert. (verwachte oplage: 1000).

#### **4.3.2 Uitgave Matarasso**

Naast de publicatie 2013 geeft CAL een vertaling uit van het werk van de internationale community arts expert Matarasso, zodat zijn werk (beter) toegankelijk wordt voor de Nederlandse community arts praktijk (zie ook 5.1).

#### **4.4 Publieksprogramma met partners**

Rondom het community artsweekend dat we op 20 en 21 juni 2013 organiseren is er een publieksprogramma met voorstellingen en manifestaties van onze partners die we daarmee een podium verschaffen. Dat kan door een speciale route door Utrecht en omstreken uit te stippelen, zodat het publiek ter plekke community artsevenementen in Lombok, Overvecht, Kanaleneiland, Maarssen en Leidsche Rijn kan bezoeken. Maar ook door onderdelen van hun werk in een feestelijk, avondvullend programma in de Utrechtse schouwburg te presenteren. Voor de hand liggende kandidaten voor zo'n programma zijn beeldend kunstenaar Marij Nielen, filmmaaksters Femke Stroomer en Sanne Sprenger, Theaterwerkplaats De Rest, Stichting Mo'move, theatermaakster Suzanne Reindersma, Stut theater, De Dansers, voormalige medewerkers van YO! Opera en het nieuwe wijkorkest van de Zuilense Fanfare en Fort van de Verbeelding. Uiteraard krijgen de resultaten van de eerder genoemde internationale **artist-in-residencies** ook een plek in dit speciale community arts publieksprogramma. We ontwikkelen ons publieksprogramma in nauwe samenwerking met de buurtfestivals en de slavernijconferentie die ook dit weekend plaatsvinden.



## 5 Concrete activiteiten van jaar tot jaar

### 5.1 Activiteiten 2011

Inmiddels is voor CAL de pre-productie periode van alle hierboven vermelde activiteiten ingegaan. De plannen worden steeds concreter, we zoeken en vinden partners die een rol willen spelen bij de projecten en we werven fondsen om onze plannen zo goed mogelijk te kunnen realiseren. Zodat we begin 2012 meteen vol aan de slag kunnen! Al ons bestaande filmmateriaal is inmiddels geordend en in november zullen de eerste nieuwe opnames (o.a. interviews met oud-deelnemers) voor de beoogde DVD-productie gerealiseerd worden. Ook is een begin gemaakt met het retrospectieve boek en zijn er al een aantal afspraken vastgelegd met buitenlandse sprekers voor ons symposium. Verder zijn er tijdens de zomer van 2011 diverse rondes voorbereidende gesprekken gevoerd met de artistieke leiding van het IMPAKT festival, Anouk de Bruijn, het Wilde Westen, Theatergroep De Rest, Femke Stroomer en Sanne Sprenger, Stichting De Vrolijkheid, het UAF en Fort van de Verbeelding en de Zuilense Fanfare. Deze dialogen zullen de komende maanden verder intensiveren. Na eerder dit jaar diverse landelijke publicaties geproduceerd te hebben (*Leven Met Verschillen* en *Community arts door de ogen van de maker: een persoonlijk verslag van Marij Nielen*) gaan we in de resterende maanden van 2011 nauw samenwerken met de Britse community arts expert François **Matarasso**. Hij werkt momenteel aan een nieuw foto- en tekstboek, waarin op basis van interviews met migranten in diverse Europese landen, waaronder Nederland, in kaart wordt gebracht welke invloed zij hebben op de cultuur van het nieuwe thuisland. Dit werk laat duidelijk zien waar het in de community arts om draait; het zichtbaar maken van (groepen) mensen en hun cultuuruitingen, die vaak geen deel uitmaken van het reguliere kunstaanbod. CAL faciliteert zijn gesprekken in Nederland en verzorgt in 2012 de **Nederlandstalige editie** van dit bijzondere werk.

Op 28 oktober jl. produceerden wij een besloten interactieve workshop en een openbare presentatie van Brent Blair, een belangrijke figuur op het gebied van traumaverwerking door middel van theater. Blair heeft veel ervaring opgebouwd in post-genocidelanden als Rwanda. Er kwamen in totaal 35 mensen op deze bijeenkomst af.

Naast het voltooiën van rapportages over afgeronde projecten in onze inmiddels gesloten Productiewerkplaats Community Arts, gaan we dit jaar door met onze succesvolle reeks intervisie bijeenkomsten voor community arts-makers en -mogelijkmakers uit de Regio Utrecht. We vervolgen de documentatie van de werkzaamheden bij *Fanfare 11/11*, *Verborgene Oorlog*, en *Ik Ben Hier* en we starten het onderzoek naar sociale media als kunstvorm in community arts .

#### Verwacht publieksbereik 2011:

- lezers nieuwsbrief: +/- 1200 \* 5 nieuwsbrieven
- deelnemers intervisiebijeenkomsten: +/- 90
- deelnemers en toehoorders gastlessen (HKU, HU e.d.): +/- 100
- distributie CAL-publicaties: 400
- bezoekers Ken je mij – Ken ik jou: +/- 650
- deelnemers Ken je mij – Ken ik jou: +/- 5

### 5.2 Activiteiten 2012

Naast de organisatie van vier intervisiebijeenkomsten en de productie van periodieke nieuwsbrieven en updates van de website, wordt dit jaar voor een belangrijk deel in beslag genomen door het schrijven en redigeren van ons retrospectieve boek en het monteren van de bijbehorende DVD. Die zullen voor het einde van het kalenderjaar klaar moeten zijn, zodat ze in 2013 gedrukt kunnen worden. In de loop van dit jaar publiceren en presenteren we ook het nieuwe tekst- en fotoboek over Europese migratie van François





Matarasso. Daarnaast loopt het coachen, documenteren en internationaliseren van de vier *artist-in-residency* projecten door.

Bij *Verborgen Oorlog* reist Anouk de Bruijn in het voorjaar naar Guatemala. We houden maandelijks skypesessies met onze partners in Guatemala. In de zomer komt een vertegenwoordiger van Caja Lúdica naar Nederland om hier ter plaatse poolshoogte te nemen en workshops te verzorgen. Na de zomer werken Anouk en Caja Lúdica met onze steun en met gebruikmaking van internetcommunicatie aan de verdere artistieke en inhoudelijke concretisering van de geplande *artist-in-residency*, waar hier woonachtige Nederlanders en asielzoekers actief bij betrokken worden.

Bij *Fanfare 11/11* documenteren we het ontwikkelingstraject richting de tweede editie van de Sint Maartenparade nieuwe stijl en reflecteren we onderweg regelmatig met de betrokken makers. Daarnaast proberen we nieuwe internationale partners bij deze onderneming te betrekken. Datzelfde geldt voor het filmproject van Femke Stroomer en Sanne Sprenger en voor het sociale media project.

Voor het social media project wordt een kunstenaar gevonden die ervaring heeft met deze media als kunstvorm. Er wordt een begin gemaakt met het project.

We maken concrete afspraken met Utrechtse en buitenlandse betrokkenen voor hun deelname in het publieks- en symposiumprogramma van juni 2013. Ook worden contracten getekend met buitenlandse partners voor *de artist-in-residencies* bij *Verborgen Oorlog*, *Fanfare 11/11* en *Ik ben Hier*.

#### Verwacht publieksbereik 2012:

- lezers nieuwsbrief: +/- 1200\*5 nieuwsbrieven
- deelnemers intervisiebijeenkomsten: +/- 120
- deelnemers en toehoorders gastlessen (HKU, HU e.d.): +/- 100
- distributie CAL-publicaties: 400
- bezoekers boekpresentatie Matarasso: +/- 40
- deelnemers workshops *Verborgen Oorlog*: +/- 40
- bezoekers *Fanfare 11/12*: +/- 1000
- deelnemers *Fanfare 11/12*: +/- 250
- bezoekers *Ik Ben Hier*: +/- 300
- deelnemers *Ik Ben Hier*: +/- 30
- bereik sociale mediaproject: +/- 100

### **5.3 Activiteiten 2013**

Tijdens de eerste maanden van 2013 wordt de retrospectieve CAL-publicatie vertaald, vormgegeven en gedrukt.

De laatste artistieke en productionele ontwikkelingen bij *Verborgen Oorlog*, *Fanfare 11/11*, *Ken je mij – Ken ik jou* en het social mediaproject worden qua proces op de voet gevolgd.

Daarnaast wordt vanaf januari 2013 hard gewerkt aan de productie van het symposium, de internationale *artist-in-residencies* en het publieksprogramma. Op 20 en 21 juni 2013 vindt het symposium plaats, omlijst door een publieksprogramma, inclusief de toonmomenten van de vier projecten waar we sinds 2011 bij betrokken zijn geweest.

**Na 21 juni 2013** wordt het documentatiemateriaal behorende bij de *artist-in-residencies* verwerkt tot een audiovisuele productie, schrijven we een tekstueel verslag waarin opgenomen heldere methodiekbeschrijvingen en begeleiden we de vier door ons ondersteunde projecten bij de nazorg voor de betrokken partners en deelnemers en het verduurzamen van de opgedane internationale inspiratie.



### Publieksbereik 2013:

- lezers nieuwsbrief: +/- 1400 \* 3 nieuwsbrieven
- distributie CAL-publicaties: +/- 1000
- deelnemers symposium: +/- 200
- bezoekers publieksprogramma (excl. residency projecten): +/- 1000
- bezoekers Verborgen Oorlog: 200
- deelnemers Verborgen Oorlog: +/- 12
- bezoekers Fanfare 11/11: +/- 1000
- deelnemers Fanfare 11/11: +/- 200
- bezoekers filmproject: +/- 400
- deelnemers filmproject: +/- 15
- bereik sociale mediaproject: +/- 1000

## **6 Communicatie & PR**

Community Arts is bij uitstek kunst die op zijn krachtigst is bij grote maatschappelijke spanningen. Dit gegeven bepaalt de focus voor deze programmatische lijn van Vrede van Utrecht en voor de marketing communicatie.

Hoe communiceren we in 2012 en 2013?

### 2013 website

Het CAL verhaal zal voor een belangrijk deel online verteld worden. Uiteraard horen daar per activiteit specifieke communicatiemiddelen als programma boekjes, flyers en posters bij. CAL heeft een eigen pagina ([www.community-art.nl](http://www.community-art.nl)) met aanverwante sub pagina's binnen de 2013 website. De 2013 site blijft de basis voor de online communicatie.

### Blog CAL en wijkenprogramma

Voor de actuele ontwikkelingen zullen we in 2012 een blog opzetten (blog.com) om steeds de meest recente ontwikkelingen in aanloop naar het tweetalige boek + dvd, het symposium, het publieksprogramma i.s.m. het wijkenprogramma en de internationale *artist-in-residencies* zichtbaar te maken. Ook willen we in de loop van dit jaar het CALteam laten experimenteren met de mogelijkheden die bloggen biedt voor het vertellen van een procesverhaal. Begin 2013 hebben we dan een helder beeld over de aanpak en mogelijkheden van de blog, zodat communicatie via de blog over het programma van CAL Utrecht op een effectieve manier voortgezet kan worden.

### Nieuwsbrieven

We zullen in plaats van vijf (2011), zes tot acht nieuwsbrieven gaan verspreiden in 2012. Bij de totstandkoming van content werken we inniger dan voorheen samen met het wijkenprogramma. Via [www.community-art.nl](http://www.community-art.nl) kan men zich abonneren op de nieuwsbrief.

### Social media

De facebook (1000 likes) en twitter (2250 followers) page van Vrede van Utrecht worden ingezet als traffic geleiders. De 'notitie' en 'event' functionaliteit worden eveneens vaker ingezet. Ook hier kunnen we meer over proces laten zien door de samenwerking tussen CAL en het wijkprogramma strakker aan te pakken. Het gaat namelijk om twee processen die in opmaat naar 2013 qua aanpak en inhoud verschillen, maar die naar publiek toe goed samen kunnen worden gebundeld, dit vergroot het bereik van CAL.

### Mobiele app inzet via twoppy of vergelijkbare toepassing

Het 2013 symposium programma kunnen we communiceren via een twoppy ([www.twoppy.com](http://www.twoppy.com)) of vergelijkbare app.



(“With twoppy® you create a mobile event guide in minutes”). Deze app is uitgerust met een aantal standaard features waarop je uitstekend informatie kwijt kunt over een symposium. Ook voor 2012 kan hier al mee geëxperimenteerd worden, bijvoorbeeld bij de intervisiebijeenkomsten of de presentatie van het Matarassoboek.

### **Print uitgaves**

In het voorjaar/begin van de zomer 2012 publiceert CAL een vertaling van het boek ‘Bread & Salt’ van Francois Matarasso, dat dan ook net in het Engels uitgebracht is. Er zal in Utrecht een feestelijk evenement worden georganiseerd waarbij François Matarasso zelf aanwezig is en een inleiding verzorgd. Verder wordt het boek op het blog, de nieuwsbrief en op de website vermeld en kan het via die media besteld worden. Ook zullen er profexemplaren naar relevante opleidingen en organisaties gestuurd worden.

De retrospectieve publicatie (DVD en boek) over CAL onderzoek komt in 2013 uit. Er zal behalve ons eigen verhaal ook een bijdrage gedaan worden door CAL XL en verschillende gerenommeerde buitenlandse auteurs. Deze publicatie wordt gepresenteerd op de eerste dag van het symposium en exemplaren zullen bij deze gelegenheid worden uitgereikt aan alle deelnemers. Profexemplaren van de uitgave worden verstuurd naar zowel nationale als internationale partners, voor zover ze niet op het symposium aanwezig waren. Een aankondiging en bestelformulier wordt verstuurd naar organisaties en opleidingen voor wie het onderwerp interessant is.

## **7 Het CAL team**

Het kernteam van CAL bestaat uit Eugène van Erven, Margreet Zwart en Margreet Bouwman. **Eugene van Erven** heeft de inhoudelijke leiding over het symposium en de boek- en filmproductie en verzorgt daarnaast de documentatie en reflectie bij *Verborgene Oorlog* en *Fanfare 11/11*. **Margreet Zwart** is uitvoerend producent van de DVD productie (waarin ze nauw samenwerkt met filmmaakster **Lotte de Man**), en biedt onderzoekstechnische ondersteuning bij de totstandkoming van het retrospectieve boek. **Margreet Bouwman** coördineert de externe communicatie van alle CAL-activiteiten, verzorgt het productieproces van onze publicaties, organiseert de intervisiebijeenkomsten, begeleidt vanuit CAL het filmproject en het sociale mediaproject en heeft de dagelijkse leiding over CAL. Speciaal adviseur is **Rien Sprenger**, in 2005 mede-initiatiefnemer van het Community Arts Lab. Voor het symposium, de *artist-in-residencies* en het publieksprogramma in juni 2013 zetten we ervaren productiemedewerkers in.<sup>1</sup>

---

<sup>1</sup> Zie bijlage 2 voor de CV's van Eugene van Erven en Margreet Bouwman



**Bijlage 1:**  
**Begroting en Dekkingsplan, inclusief toelichting**



**Bijlage 2:**  
**Informatie over gasten tijdens het symposium en schrijvers van de publicatie**



**François Matarasso** is één van Europa's meest bekende onderzoekers en pleitbezorgers voor community arts. Matarasso is een boeiend spreker en elegante essayist, die ook in de Nederlandse community arts zeer invloedrijk is geweest. Zijn boek *Use or Ornament? The Social Impact of Participation in the Arts* wordt nog steeds door velen als standaardwerk beschouwd wat betreft effectmeting van actieve cultuurparticipatie. CAL heeft de afgelopen jaren regelmatig met hem samengewerkt. Bij ons openingssymposium in november 2006 was hij onze *keynote* spreker en in december 2008 was hij te gast bij onze community arts retraite in Fort aan de Klop. In 2011 – 2012 werken we met hem en de befaamde Britse auteur (en Booker Prize winnaar) John Berger samen aan een boekproject over migratie. Het is dan ook passend dat Matarasso op ons slotsymposium een speciale plek krijgt.

**Rustom Bharucha** is een in Calcutta (India) gevestigde, internationaal erkende expert op het gebied van interculturaliteit en kunst in de samenleving. Hij is auteur van o.a. *Theatre and the World* en *The Politics of Cultural Practice*. Bharucha is actief betrokken geweest bij geëngageerde kunstprojecten in India, maar ook in de Favela's van Brazilië en Zuid-Afrikaanse townships en gevangenissen. Bij één van zijn projecten – in Westville Prison in april 2008 – speelde CAL samen met het Prins Clausfonds een faciliterende rol. Hoewel hij overtuigd is van het nut van kunst in de speelruimte tussen het civiele en politieke domein is Bharucha uitgesproken sceptisch ten aanzien van anekdotisch of statistisch bewijs voor de positieve impact van dit soort initiatieven. Tijdens het symposium zal hij uiteen zetten hoe hij dat nut dan wel denkt te kunnen duiden.

**James Thompson** is hoogleraar in de toegepaste en sociale kunst aan de University of Manchester (VK). Hij is een van de grondleggers van kunst in gevangenissen (TIPP: Theatre in Prisons Project) en een pionier op het gebied van kunst in voormalige oorlogsgebieden. Hij is o.a. auteur van *Performance in Place of War* en *Performance Affects*. Op ons symposium zal hij zijn spraakmakende, interactieve *performance lectures* opvoeren over de onverwacht tragische gevolgen van theaterinterventies in Sri Lanka en Rwanda, waar hij door zijn eigen betrokkenheid op de werkvloer in die landen, zelf medeverantwoordelijk voor werd.

**Matt Jennings** werkt als uitvoerend kunstenaar en als onderzoeker in de nog steeds aan grote spanningen onderhevige Noord-Ierse context. Na het zogenaamde Goede Vrijdag Vredesakkoord van 1998 zijn er vanuit het Europese 'Peace' programma miljoenen in deze regio gepompt om met kunst verzoening tussen Protestanten en Katholieken te bewerkstelligen. De afstand tussen de officiële succesretoriek ten aanzien van deze investeringen en de werkelijke, duurzame effecten van wat in Noord-Ierland tot een heuse community artsindustrie is uitgegroeid, is volgens Jennings erg groot. En als relatieve buitenstaander (hij is Australiër van geboorte) wordt hem zijn kritiek door beide Noord-Ierse kampen lang niet altijd in dank afgenomen.

**Julia Escobar** is artistiek leider van Caja Lúdica ('ludieke doos', Guatemala). Escobar, oorspronkelijk afkomstig uit Colombia, bouwt al meer dan tien jaar aan een cultuur van vrede in door politiek en crimineel geweld geteisterde gebieden binnen en buiten Guatemala Stad. Zij en de jonge kunstenaars uit haar collectief doen dit letterlijk met gevaar voor eigen leven. Alleen al in het afgelopen jaar zijn vijf medewerkers van Caja Lúdica onder nooit opgehelderde omstandigheden vermoord. Kunstvormen die zij in hun werk hanteren zijn toneel, dans, acrobatiek, muziek, beeldende kunst en nieuwe media – en spectaculaire verzoeningsrituelen in de openbare ruimte.

De redactie van ***Acting Together: Performance and the Creative Transformation of Conflict*** (New York: Village Press, 2011) wil haar project op ons symposium kritisch onder de loep laten nemen. *Acting Together* is een langlopende samenwerking die sinds 2005 kunstenaars en onderzoekers samenbrengt om over de mogelijkheden en onmogelijkheden van kunst en verzoening na te denken. Deelnemende





partijen komen o.a. uit voormalig Joegoslavië, Zuid Afrika, Israel en Palestina, Peru, Argentinië, India, Cambodia, Sri Lanka en Australië. Ook de erfenis van Stut Theater komt aan de orde. Dit project is een initiatief van Theatre Without Borders, the International Peace Research Association (IPRA) en het 'Peace Building and the Arts' programma van Brandeis University (USA).

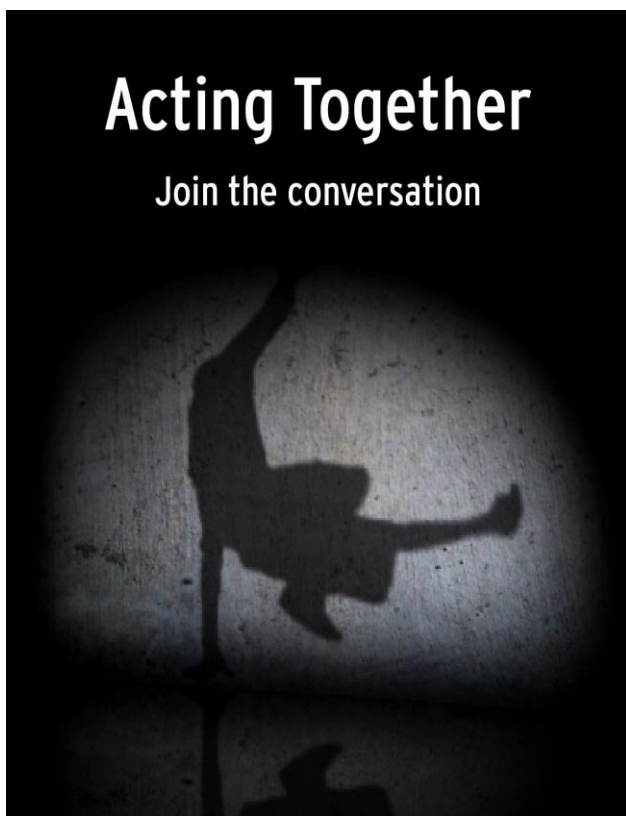



**Bijlage 3:**  
**CV Eugene van Erven, Margreet Bouwman**



**stichting  
vrede van  
utrecht**

## **Midzomerweekend Vrede van Utrecht 2013**

### ***Vrede in de Wijken***

Postbus 532  
3500 AM Utrecht  
030 239 38 90  
info@vredevan utrecht.nl  
vredevan utrecht2013.nl  
utrecht2018.nl

*een initiatief  
van gemeente en  
provincie Utrecht*

*Stichting Vrede van Utrecht werkt aan:*



**vrede van  
utrecht 2013**  
*cultuur over grenzen*

**Utrecht  
2018  
2018** Candidate  
European  
Capital of  
Culture



## Inhoudsopgave

1	Inleiding .....	2
2	Venster op het Midzomerweekend .....	4
2.1	Van dag tot dag.....	4
2.1.1	Vrijdag 21 juni 2013 .....	4
2.1.2	Zaterdag 22 juni 2013.....	4
2.1.3	Zondag 23 juni 2013 .....	4
2.2	Voor iedereen .....	5
2.3	Duurzame coalities.....	5
2.4	Resultaat .....	6
3	Programma Midzomerweekend Vrede in de Wijken.....	7
3.1	Lokale projecten – activiteiten in de wijk .....	8
3.2	Stedelijke programma's - wijkoverstijgend .....	10
3.3	Fysieke routes.....	11
3.4	Bruggen.....	12
4	Overzicht van onze samenwerkingspartners .....	13
5	Communicatie.....	14
5.1	<a href="http://www.overalinuxrecht.nl">www.overalinuxrecht.nl</a> .....	14
5.2	Outdoor campagne .....	14
5.3	Vrede van Utrecht website <a href="http://www.vredevan utrecht2013.nl">www.vredevan utrecht2013.nl</a> .....	15
5.4	Print en pers .....	15
5.5	Netwerkbijeenkomsten .....	15
5.6	Lokale publiciteit.....	15
5.7	2011-2013 Publicaties Vrede in de Wijken .....	16
6	Begroting.....	17
7	Toelichting op de begroting .....	19



## 1 Inleiding

De activiteiten van het wijkprogramma van Vrede van Utrecht zijn gericht op het stimuleren en ontwikkelen van culturele competenties van bewoners. Daarbij gaat het om het cultureel toerusten van mensen, dat wil zeggen hen cultureel ontvankelijker en vaardiger te maken. Dit versterkt hun culturele identiteit en maakt dat mensen beter in staat zijn mee te doen aan de samenleving. Kunst en cultuur hebben het vermogen mensen in hun creativiteit vaardiger te maken, dit leidt tot vindingrijkheid en maakt mensen oplossingsgerichter.

Het omgaan met cultuurverschillen, de noodzaak om elkaars taal te spreken en de waarde van creativiteitsontwikkeling voor de maatschappij zijn inmiddels erkende en gedeelde noties waarop breed wordt ingezet. We werken dan ook nauw samen met de gemeente, corporaties, culturele en maatschappelijke organisaties die het belang van het (her)ontwikkelen van buurten en wijken vanuit de kracht van cultuur mede dragen.

Met kunst en cultuur als middel en de stad als podium vieren we tijdens het Midzomerweekend in 2013 letterlijk overal in Utrecht Vrede in de Wijken. Het is de rijke oogst van vijf jaar zoeken en vinden, veroorzaken en verbinden, begeleiden en co-creëren. Investeren in elkaar en bouwen aan een duurzaam netwerk vanuit de gedeelde overtuiging van de kracht van cultuur. Samenwerken aan wederzijds vertrouwen vanuit de ambitie zoveel mogelijk bewoners uit met name de achterstandswijken (Kanaleneiland, Overvecht, Ondiep en Zuilen) te betrekken bij de viering van 300 jaar Vrede van Utrecht. In 2013 vieren we dat het 300 jaar geleden is dat de Vrede van Utrecht werd getekend, een wereldomspannend vredesverdrag, en het eerste dat niet op het slagveld, maar aan de onderhandelingstafel werd bepaald. Die zomer worden verschillende activiteiten georganiseerd om de Vrede van Utrecht te herdenken en te vieren. Het programma concentreert zich rondom 6 weekenden in dat jaar: in april, mei, juni, juli en september.

Het Midzomerweekend, *Vrede in de Wijken*, is in het verloop van de zes weekenden bij uitstek het weekend waarin op verschillende niveaus en vanuit een diversiteit aan invalshoeken de kunst van verzoening en het bruggenbouwen centraal staan: Hoe helen we wonden? Hoe kunnen kunst en cultuur helpen om maatschappelijke spanningen te verminderen en nieuwe, blijvende verbindingen te leggen? Hoe kunnen we zoveel mogelijk bewoners actief laten deelnemen aan het openbare leven, aan het culturele aanbod in de stad? Wat is de kracht van kunst om (opnieuw) een dialoog op gang te brengen of meer algemeen: om sociale verandering te bewerkstelligen? Het weekend gaat ook over de kunst van het maken van nieuwe verbindingen. In het aanbod van dit weekend wemelt het van de onverwachte, zinvolle coalities.

We betrekken ook die bewoners die minder zichtbaar zijn in het openbare leven. Zo zullen mensen met een lichamelijke en/of verstandelijke beperking die zich creatief uiten



deelnemen op de verschillende podia en tentoonstellingsruimten. Niet als aparte groep maar als vanzelfsprekend onderdeel van het totaalprogramma. Via het door Vrede van Utrecht opgezette diversiteitsnetwerk hebben we een aantal jaren samengewerkt met migrantenzelforganisaties. Op deze wijze zijn vele migrantengroepen betrokken als uitvoerend artiest, maar ook als toeschouwer. Via social media café's en andere mediaprojecten leggen we verbanden tussen generaties waarbij het sociaal gebruik van media enerzijds, maar ook het vaardiger worden met media (mediawijsheid) het doel is. Mensen worden letterlijk achter de voordeur vandaan gehaald met projecten als *Entree* en *Binnenplaats*. Hierbij worden bewoners betrokken in het ontwerpproces en de uitvoering van hun eigen ingang/entree en/of de verbouwing van de buurtkerk tot cultuurhuis. Door brede, lokale netwerken van partners uit de verschillende sectoren, sociaal (zorg, politie), onderwijs (vreedzame school), economisch (corporaties) en cultureel (lokale en stedelijke culturele instellingen en kunstenaarsinitiatieven) worden mensen bereikt, gestimuleerd en gefaciliteerd om mee te doen.

Het Midzomerweekend is net als het gehele Vrede van Utrecht programma inhoudelijk gebaseerd op *The Utrecht Principles*:

- respect voor etnische, religieuze en culturele verschillen
- de kracht van kunst en cultuur voor sociale duurzaamheid
- uitwisseling van kennis om te komen tot maatschappelijke samenhang en vernieuwing.

Het Midzomerweekend van 21 t/m 23 juni 2013, vormt het hoogtepunt van vijf jaar Wijkprogramma. Een periode waarin Vrede van Utrecht de lokale culturele infrastructuur, de vele makers en instellingen duurzaam heeft betrokken en versterkt met de intentie verschil te maken voor de toekomst van Utrecht en vooral haar bewoners.





## **2 Venster op het Midzomerweekend**

### **2.1 Van dag tot dag**

#### **2.1.1 Vrijdag 21 juni 2013**

In de vroege avond van 21 juni openen de 6 wijkwethouders, op 6 verschillende bruggen in de stad het Midzomerweekend in hun wijk. Daarmee geven zij het startschot voor het vertrek van 6 muzikale, beeldende optochten van alle bewoners uit de wijken naar het centrum van de stad. Daar komen Muziekroute, Fanfare 11.11 en het Utrechts Community Orkest samen met als hoogtepunt een gezamenlijk muziekstuk, waarna door iedereen gegeten kan worden aan de door de bewoners zelf gemaakte tafels van Tafelboom met eten uit alle windstreken. Op verschillende plekken in de stad zijn de kerken dan al open met muzikale en culturele, interreligieuze ontmoetingsprogramma's.

Vervolgens kan het publiek zich later op de avond onder dompelen in een van de Midzomerfeesten in de wijken, de Nacht van de Unie of het Midzomernachtfeest op Rotsoord. Aan het eind van de avond worden – in het vervolg op de social media café's - lokaal geschoten beelden door lokale beeldmakers via video mapping op 5 watertorens geprojecteerd, waarna het langzaam stil wordt in de stad.

#### **2.1.2 Zaterdag 22 juni 2013**

De volgende dag start al vroeg met een wijkenvredesloop voor het goede doel. Vanaf de middag klinkt er muziek vanaf de diverse podia in de stad en worden dansers en musici de hele dag door opgehaald en afgeleverd op de 6 festivals verspreid door de wijken. Er is liefdes-muziektheater op de Rode Brug en er zijn creatieve markten van jonge makers in Zuid en West. Op het voormalige Werkspoor en Demkaterrein duik je in de Kracht van Zuilen en op de Muntsluis vinden we de Lielings objecten van de bewoners van Halve Maan. De Jongerenbrug tussen Kanaleneiland en Leidsche Rijn biedt talententvolle Utrechtse een spectaculair podium en in Park Transwijk wordt de Young Utrecht Urban Design Award uitgereikt. 's Avonds zijn er filmvoorstellingen in de mobiele openluchtbioscoop van de wijk Hoograven en wandelen we de Nightwalks door nachtelijk Utrecht met kunstenaars van Expodium.

#### **2.1.3 Zondag 23 juni 2013**

Een grootse Vredes Picknick in de parken vindt op zondagochtend plaats waarna in de Cultuurhuizen en op de podia van de verzorgingshuizen van Axion Continu klassieke muziek klinkt om de zondagse rust kracht bij te zetten. Het is de dag van tentoonstellingen en verrassende stadswandelingen, atelierroutes en culturele ontmoetingen. Aan het einde van de dag zorgen we met zijn allen weer voor een schone vreedzame stad.



## **2.2 Voor iedereen**

Het Midzomerweekend *Vrede in de Wijken* is van en voor iedereen. Dat is inherent aan de werkwijze van Vrede van Utrecht, het gaat om zoveel mogelijk mensen te betrekken via kunst en cultuur en zo de sociale cohesie in de wijk te vergroten. De programma's leveren veel op: lokale trots; zelfvertrouwen; kleur en positieve energie op plekken waar die vaak ver te zoeken is; kunst voor mensen die zelden of nooit schouwburgen, galleries, musea of concertzalen bezoeken maar vooral gesprekken tussen mensen van alle rangen en standen die zonder dit zorgvuldige proces anders nooit zouden plaatsvinden.

*Vrede in de Wijken* is niet alleen toegankelijk voor mensen uit de wijken, het is door een combinatie van lokale en stedelijke programma's ook aantrekkelijk voor bewoners uit de hele stad en daarbuiten. Fysieke routes leiden bezoekers langs verschillende projecten. Een aantal bruggen in de stad leggen letterlijk en figuurlijk verbindingen tussen het ene en het andere programma, tussen de wijken onderling en tussen de wijk en het centrum. Een programma, routeboekje en de website leiden het publiek via bruggen en wandelroutes langs lokale en stedelijke activiteiten.

## **2.3 Duurzame coalities**

Sinds 2005 heeft Vrede van Utrecht meegebouwd aan een stad waarin cultuur niet alleen in de binnenstad, maar juist ook in de achterstandswijken een belangrijke rol spelen. Cultuur zorgt voor ontmoeting, levendigheid, grotere waardering van de eigen wijk en, door ingrepen in de openbare ruimte, voor een aantrekkelijkere leefomgeving. We brengen mensen en organisaties samen om tot tastbaar resultaat te komen. Partners maken actief deel uit van een gezamenlijk gedragen strategie. Mensen werken zelf aan versterking van hun eigen, lokale culturele infrastructuur in hun eigen wijk. In de loop der jaren zijn er met onze ondersteuning sterke netwerken ontstaan die zich hard maken voor een dynamisch cultureel klimaat in alle delen van de stad. Elke afzonderlijke partij heeft daarbij zijn eigen achterban en netwerk, zijn eigen doelgroep voor wie hij of zij werkzaam is. Heeft in de eerste jaren de focus van het werk van Vrede van Utrecht gelegen op lokale, wijkgerichte samenwerking en programmering, vanaf 2012 is de focus wijkoverstijgend. Zo kunnen we met elkaar het programma integraal opbouwen en zorgen we ervoor dat 2013 het feestelijke startschot is van nieuwe, duurzame coalities, tussen instellingen, kunstenaars en bewoners, tussen wijk en stad, waar Utrecht nog lang de vruchten van gaat plukken.



#### **2.4 Resultaat**

Het Midzomerweekend toont het resultaat van onze jarenlange investeringen in netwerken van bewoners, organisaties en individuele kunstenaars. Er is een rijk publieksprogramma dat zich in alle hoeken van de stad vertoont.

We laten een creatievere, cultureel competente stad achter waarin cultuur een vitale rol speelt in de onderlinge verhoudingen tussen mensen. Een stad waar cultuurbeleving voor de happy many wordt in plaats van voorbehouden te zijn voor de happy few.



### **3 Programma Midzomerweekend Vrede in de Wijken voor en door iedereen, 21 t/m 23 juni 2013**

Het Midzomerweekend *Vrede in de Wijken* maakt voelbaar en beleefbaar wat de afgelopen jaren is opgebouwd. Het wordt een feest met elkaar; door samen muziek te maken en naar muziek te luisteren, door dans en theater, door beeldende kunst en e-culture, vormgeving en social design, tentoonstellingen, festivals, straatfeesten, wandelroutes, film en fotografie, boekpresentaties, veel eten en drinken, dansen en swingen, overdag en 's nachts in kerken en in de schouwburg, op forten, in verzorgingshuizen en cultuurhuizen, op straat en in huis, lokaal, stedelijk, internationaal.

Het wijkprogramma richt zich op zes onderstaande lijnen, die uitgebreid worden toegelicht in onze uitgave *Vrede in de wijken*:

- *Participatie*  
Vrede kan alleen bestaan als mensen meedoen, van jong tot oud, van arm tot rijk, van amateur tot professional, van burger tot bestuurder.
- *Wijknetwerken*  
Het bouwen van actieve netwerken in de wijken is van cruciaal belang voor het duurzaam slagen van initiatieven.
- *Talentontwikkeling*  
Wij maken ons er sterk voor dat bewezen lokaal talent een kans krijgt om de stap naar een groter podium te zetten.
- *Kansen in de stad*  
Wij stimuleren onder andere interventies van lokale kunstenaars in interactie met bewoners, die in hun werk reageren op veranderingen in hun eigen leefomgeving, en daarmee nieuwe kansen bieden voor de wijk.
- *Dialog*  
Dialog, ontmoeting, onderling begrip en respect tussen culturen zijn randvoorwaarden voor vrede. Wij zetten in op het bouwen van bruggen en creëren van verbinding.
- *Ontmoeting & manifestaties*  
Manifestaties in een wijk bieden kansen op meerdere niveaus; nieuwe verbindingen tussen organisaties, blijvende overlegstructuren, ontmoeting en participatie van bewoners.



Om de veelheid en de rijkdom van activiteiten die uit bovenstaande werkwijze voortkomen zichtbaar te maken hebben we het Midzomerweekend programma als volgt geclusterd:

- Lokaal : circa 50 lokale festivals en manifestaties
- Centraal : 10 stedelijke programma's
- Dynamisch : 10 fysieke routes
- Symbolisch : 5 bruggen

Wij zorgen voor de verbindende, culturele infrastructuur; podia en techniek, aankleding van de bruggen, ontwikkeling van de routes, versiering van de wijken, overkoepelende programma-informatie, zichtbaarheid in de stad en pers, productionele en financiële ondersteuning en de samenwerking tussen partners, bewoners en kunstenaars. Onze partners zijn verantwoordelijk voor de sociale en artistieke inhoudelijke invulling. Gezamenlijk resulteert dit in een spannende en bruisende programmering tijdens het Midzomerweekend.

### **3.1 Lokale projecten – activiteiten in de wijk**

In alle wijken zijn er festivals en manifestaties. Diverse artiesten en lokale talenten zullen door de stad gereden worden en de verschillende podia bespelen. Dicht bij huis is er voor iedereen wat te doen. De drempel is laag, op het podia staan mensen uit de buurt, maar mensen doen ook mee in de organisatie van de activiteiten.





*Activiteiten:*

\* ARK festival \* Blendfestival \* Community Orkest \* Cultuurhuis Stefanus \* De kracht van Zuilen \* De kunst van verbinden \* Dorpsfeest op het Fort Lunetten \* Expodium op Kanaleneiland/ Culturele Hotspot Eiland 8 (bestaande uit 8 flatgebouwen) \* Fanfare 11.11 \* Feest op de sluisjes \* Hotspot Overvecht \* How To Make Love \* Kijk in je eigen wijk \* Kiosk (Slinger voor Lombok) \* Kom over de brug \* Leidsche Rijn festival \* Lieve-lings \* Lombok bij de kop \* Dorpsfeest Fort Lunetten \* Metaal Kathedraal \* Midzomernachtfeest \* NUCultuur programmering \* Ontmoeting in Oost festival \* programmering West \* programmering Zuid \* programmering Cultuurhuis Stefanus \* Palio \* Leidsche Rijn connectie in actie \* Resto van Harte \* Routes van Rood|Noot \* programmering Rotslab \* programmering Staatsliedenbuurt \* Tandemfestival/Wijkmediafestival \* Utrecht Manifest \* programmering Vorstelijk complex \* Wijksafari \* Zingende beelden \* ZON festival \* Daklava \* De Verborgten Stem \*

*Twee voorbeelden:*

*Historisch dorpsfeest op Fort Lunetten. Geënthousiasmeerd tijdens de door Vrede van Utrecht georganiseerde wijktafels in de wijken Hoograven/Lunetten heeft een gemotiveerde groep bewoners vanuit de behoefte elkaar binnen Lunetten beter te leren kennen en het idee om de in Lunetten liggende forten beter toegankelijk te maken voor de directe bewoners het plan voor een historisch dorpsfeest ontwikkeld. Het is een heel traject waarin 200 inwoners van de wijk betrokken zijn dat eindigt in een evenement voor circa 4.000 wijkbewoners en anderen.*

*How To Make Love (HTML) is muziektheater gebaseerd op verhalen over het bedrijven van de liefde. De verhalen zijn opgehaald bij jongeren uit Overvecht, bejaarden uit Zuilen en prostituees van het Zandpad. Ook bij de uitvoering zijn de jongeren, bejaarden en prostituees betrokken.*





### 3.2 Stedelijke programma's - wijkoverstijgend

De lokale programma's worden aangevuld door stedelijke programma's die wijkoverstijgend zijn of in elke wijk plaatsvinden.

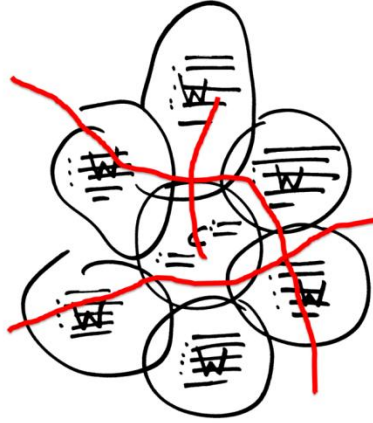

#### *Activiteiten*

\* As I left my fathers house \* Culturele Karavaan \* Fete de la musique \* Jong STUT \* Kruisbestuiving \* Lof der Zichtbaarheid \* Midzomergrachtfestival \* Upgrade \* Tafelbos picknick \* Van geen wijken weten \* VJ op de watertoren \* Muzikale momenten Axion Continu \*

#### *Twee voorbeelden:*

*Lof der Zichtbaarheid is een samenwerkingsproject tussen stichting Special Arts, Nedpho en het lectoraat kwartiermaken van de HU. Samen met Vrede van Utrecht wordt een traject ontwikkeld waardoor mensen die niet vanzelfsprekend zichtbaar zijn, door een verstandelijke beperking of anderszins op culturele wijze zullen participeren in de programmering. Zowel de diverse festivalpodia alsook de huizen van Axion Continu, koepel van zorginstellingen in de regio en de cultuurhuizen zullen hieraan hun medewerking verlenen.*

*Tafelbos is een project met tafels van bomen uit de stad die gerooid moeten worden. In een zorgvuldig participatie project met bewoners rond een boom worden de verhalen van de boom opgehaald, de bomen verzaagd tot planken in 5 drooghuisen in de stad gedroogd en tot tafels gemaakt. Tijdens het weekend worden deze tafels op diverse momenten ingezet, waarbij mensen met elkaar rond hun eigen tafel eten en in dialoog gaan met elkaar. Elke tafel heeft een la met daarin het boekje met de geschiedenis van de boom.*



### 3.3 Fysieke routes

Om beweging door de stad te veroorzaken en het omvangrijke en veelzijdige programma toegankelijk te maken voor alle mensen (ook die van buiten komen), maken we gebruik van bestaande of nieuw te ontwikkelen wandel-, fiets- en vaarroutes. Met een routebeschrijving kan iedereen heel makkelijk en op een aantrekkelijke manier zijn interesses volgen en de bruisende stad ontdekken.

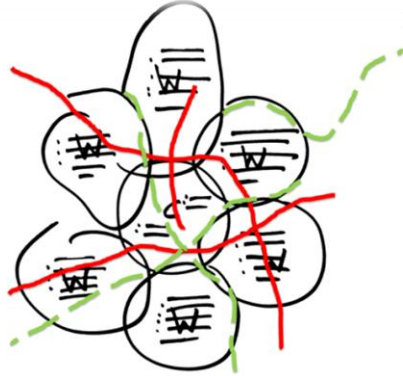

\* Slavernijroute \* Bruggenbouwersroute \* Dag van de architectuur \* De 1713 route \*  
Fotografie route \* Herman van Veen route \* Kerkennacht route \* Kinderboek route \*  
Limes route \* Urban Trajectories \* Van Sijpesteijn, Lombokplein tot Leidsche Rijn \*

*Een voorbeeld:*

*De Bruggenbouwers route leidt over de Utrechtse bruggen, van het centrum naar de wijk en van wijk naar de wijk. De route voert langs projecten die een bijdrage leveren aan het project Vreedzame Stad in samenwerking met de politie en de vreedzame wijk. De Vreedzame Stad zoekt in een unieke coalitie van verschillende sectoren (veiligheid, onderwijs, cultuur, welzijn, rechtspraak, religie, sport) naar een actief antwoord op de verscherpte tegenstellingen in de samenleving van vandaag. Gezinnen vallen uit elkaar, scholieren zijn onhandelbaar, wijken verliezen samenhang, mensen worden weggepest, bevolkingsgroepen staan tegenover elkaar, Europa dreigt uiteen te vallen. Het project de Vreedzame Stad is een Utrechts initiatief van politie, Vreedzame School & Wijk en Vrede van Utrecht om te komen tot een eigentijdse nieuwe vrede van Utrecht. Gedurende het jaar 2013 worden als voorwerk hiertoe via een intensieve online ([www.vreedzamestad.nu](http://www.vreedzamestad.nu)) en offline campagne zo'n 300 activiteiten gepresenteerd die bijdragen aan de bouw van de Vreedzame Stad. Niet het vermijden van maar de wijze van omgaan met conflicten staat daarbij centraal. Conflicten kunnen juist bijdragen aan veerkracht en vernieuwing. De 'Utrechtse Principes' zijn leidraad: respect voor verschillen en het belang van het delen en uitwisselen van kennis. De Vreedzame Stad bevindt zich waar dan ook ter wereld maar heeft Utrecht als inspiratie. Steeds meer instellingen, organisaties en initiatieven sluiten zich aan bij deze beweging die ook na 2013 zal doorgroeien.*



### 3.4 Bruggen

Zes Utrechtse bruggen dienen als metafoor. Ze worden letterlijk onderdeel van het programma, functioneren als podium of catwalk. De bruggen verbinden het centrum met de wijken en verbinden de wijken onderling.

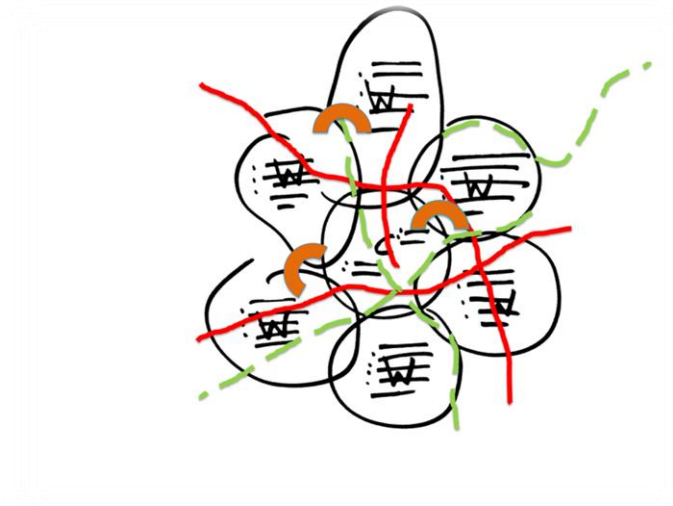

\*How To Make Love brug \* Brug van de Toekomst \* Rotsoordbrug \* Rhijnstadbrug \* Vredesbrug \*Brug van de Unie\*

*Een voorbeeld:*

*Brug van de Toekomst: De Prins Clausbrug verbindt Kanaleneiland met Leidsche Rijn. De brug verbindt twee wijken waar vooral de jongste generatie Utrechters in grote getale woont. Dagelijks fietsen die de brug over. Het is de ambitie om die brug voor een dag podium te laten zijn voor de jonge talenten uit Utrecht, met alle verschillende disciplines die er zijn.*



## 4 Overzicht van onze samenwerkingspartners

Vrede maak je niet alleen en vier je samen. Ook het Midzomerweekend kan alleen gerealiseerd worden met het enthousiasme van onze vele partners en hun blijvende betrokkenheid bij onze ambitie:

\* ABVK \* Anthonius Parochie \* Amadeus Lyceum \* André Pielage \* Architectuurcentrum AORTA \* Artenganza \* Axion Continu \* Azotod \* BALTA \* Bibliotheek \* BK Waterwerken - Lage Weide \* Bo-ex \* Born Digital \* Brede School Hoograven – Ondiep \* Brede School Overvecht \* Casco \* Click F1 \* Creative College ROC Midden Nederland \* Culture Connection \* Culturele zaken Gemeente Utrecht \* Culturele Zondagen \* Cultuur 19 \* Cultuur in Oost \* Cultuurhuis Stefanus \* Cultuurhuis Vorstelijk Complex \* Cultuurnetwerk de Ster/Molen de Ster \* Cumulus Welzijn \* dB's \* De Dansers \* De Kamers \* De Schalm \* Dienst Stadsontwikkeling Gemeente Utrecht \* Dierenweide Nieuw Rotsoord \* Doe Mee Centrum \* Doenja Dienstverlening \* Domstad Fusion \* Eiland 8 \* Elsbeth Struijk van Bergen \* Expodium \* Extelligentia \* Female Economy \* Fete de la Musique \* Fort a/d Klop \* Fort van de Verbeelding \* Global Village Festival \* Grafisch Lyceum \* Hans van Lunteren \* Harmonie Orkest Vleuten \* Het Wilde Westen \* HIK-ontwerpers \* Hogeschool voor de Kunsten Utrecht \* Hotzo \* Impakt \* Insight Share \* Iris Dik \* Jeugdcultuurfonds \* Jongeren Cultuurhuis Kanaleneiland \* Kaasschaafcollectief \* Kerkenberaad \* Kerkennacht \* Kies Cultuur Leidsche Rijn \* Kleurrijke Wijk \* Koninklijk Zuilens Fanfarekorps \* Kopi Susu \* Kosmopolis Utrecht \* Kunstkasteel Zuilen \* Kunstzinning Energiepark \* Kwartiermaken \* Leidsche Rijn Connectie \* Lombox \* Lumineus Lunetten \* Maanzaad \* Media4Me \* Metaal Kathedraal \* Mira Media \* Mitros \* Muziekhuis Utrecht \* Muziekschool De Nieuwe Vaart \* NedPho \* New Dutch Connections \* Nieuw Welgelegen \* NS \* NuCultuur \* Overvecht.nu \* Parkschool \* Pastoe \* Peter Dubois en Ylonka van Es \* Politie \* Portaal \* Portes \* Portico \* Redondo Música/Redondo Lounge \* Resto van Harte \* RietendakSchool \* Rood|Noot \* Roots & Routes \* Rotslab \* Rotsoord Nu \* Sint Maarten Beraad \* Slinger voor Lombok \* Special Arts \* Spinoza presenteert \* Stadsschouwburg Utrecht \* Stem des Volks \* Stortplaats van Dromen \* STUT Theater \* Tafelboom \* Theater Kikker \* Theatergroep Dox \* Theatergroep Link \* Theaterwerkgroep Musketon \* Tivoli De Helling \* U in de Wijk \* Universiteit Utrecht \* Upact \* Upgrade \* Uranus Cultuurlab \* Utrechtse stedelijke raad van Kerken \* Utrecht Manifest \* Utrechts Centrum voor de Kunsten \* Valerie van Leersum \* Van en Voor Jongeren \* Via Vinex \* Vlampijpateliers \* Vorstelijk Complex \* Vreedzame School \* Stichting Vrolijkheid \* De Vechtclub \* De Vrijstaat \* Wereldfeest \* Wijkbureau Overvecht \* Wijkbureau West \* Wijkbureau \* Wijkbureau ZuidWest \* Wishing Well West \* X11 \* Zimihc \*



## **5 Communicatie**

In september 2012 starten we met een grootse publiciteitscampagne Vrede van Utrecht 2013. Deze campagne bouwt langzaam op en in april 2013 is Vrede van Utrecht zodanig aanwezig in stad en regio dat je er niet meer omheen kunt. Het gaat om een combinatie van outdoor reclame, online aanwezigheid en print op landelijk, regionaal en lokaal niveau. Vrede van Utrecht is in gesprek met mediapartners als NRC/ NRC Next, NOS, VARA, 3FM etc. Naast de landelijke cross mediale Vrede van Utrecht campagne, heeft elk programmablok een eigen cross mediale campagne: events, outdoor campagnes, print en online. Zo ook het Midzomerweekend.

### **5.1 [www.overalinutrecht.nl](http://www.overalinutrecht.nl)**

De organisaties met wie we samenwerken zijn soms klein en opereren vaak zeer lokaal. Om zichtbaarder te worden in de stad en tegelijkertijd meer betrokken te raken bij elkaar en elkaars activiteiten lag er een vraag vanuit de lokale partners naar een digitale omgeving. Vrede van Utrecht is op dit verzoek ingegaan en heeft samen met het veld [www.overalinutrecht.nl](http://www.overalinutrecht.nl) ontwikkeld. Hierop houden alle betrokken partijen in een facebook gebaseerde omgeving hun eigen organisatie, activiteiten en programma up to date. De site is een overzichtelijk platform voor iedereen om zich te profileren, om op te communiceren en de activiteiten in een gezamenlijke agenda voor elkaar en het publiek kenbaar te maken.

Omdat de website na 2013 ondergebracht wordt bij het Grafisch Lyceum en in het curriculum van de school wordt opgenomen laat Vrede van Utrecht met deze site een blijvend communicatiemiddel achter voor het veld. Ook na 2013 zal dit de plek zijn waar iedereen alle activiteiten en organisaties bij elkaar kan vinden. Tevens vormt de site in de aanloop naar 2013 een uitstekende basis voor het programmaboekje voor het Midzomerweekend.

### **5.2 Outdoor campagne**

De outdoor campagne Vrede van Utrecht 2013 bestaat uit een omvangrijke Abri/Ao-campagne, busreclame en verspreiding van A2 posters via instellingen, partners, middenstand en horeca. Daarnaast wordt er ingezet op bijzondere acties, zoals het Vrede van Utrecht Reuzenrad als super flyer op de Neude en het maken van honderden slingers voor de wijken door bewoners in de Vaantjesfabriek. Vrede van Utrecht is super zichtbaar het hele jaar door.



### **5.3 Vrede van Utrecht website [www.vredevanutrecht2013.nl](http://www.vredevanutrecht2013.nl)**

De website zal in september 2012 een vernieuwing ondergaan, helemaal worden toegespitst op de activiteiten van het Vrede van Utrecht programma in 2013. De site wordt zo ingericht dat bezoekers makkelijk kunnen sharen door een betere integratie met social media. Het Midzomerweekend krijgt hierop een eigen plek.

### **5.4 Print en pers**

#### *Landelijk*

Zoals aan het begin van dit hoofdstuk vermeld werkt Vrede van Utrecht aan een Vredesbijlage bij een van de landelijke dagbladen. Deze bijlage zal in april 2013 verschijnen en gaat begeleid van advertenties en online ads door het hele jaar heen.

#### *Regionaal/Lokaal*

In aanloop naar 21 juni 2013 verschijnt een speciale bijlage Vrede in de Wijken bij een regionale krant of middels een eigen uitgave. Het streven is Huis-aan-Huis verspreiding (oplage 229.000). Daarnaast wordt de krant ook los verspreid in stad en regio. Daarnaast verschijnt in de aanloop naar de zomer van 2013 zes keer een Vrede van Utrecht-pagina in de regionale kranten. Twee van deze spreads, in september 2012 en in juni 2013, zullen Vrede in de Wijken als thema hebben.

#### *Free publicity*

De afdeling communicatie heeft 1 medewerker die zich uitsluitend bezighoudt met het genereren van zo veel mogelijk free publicity.

### **5.5 Netwerkbijeenkomsten**

Elke zes weken organiseert het Wijkprogramma netwerkbijeenkomsten voor alle organisaties uit alle wijken, waar we mee samenwerken. Dit is belangrijk omdat het programma bottom-up tot stand komt en er dus afstemming moet plaatsvinden tussen de verschillende partners om te komen tot een samenhangende programmering. Vrede van Utrecht stroomlijnt dit proces. De onderwerpen die aan de orde komen zijn pr en communicatie, het vullen van de community website, samenhang van de programmering, logistiek en infrastructuur. Er worden ideeën opgedaan, nieuwe contacten gelegd en coalities gesmeed.

### **5.6 Lokale publiciteit**

Het komende jaar, in de aanloop naar het Midzomerweekend, zal veel aandacht worden geschonken aan het zoeken van meestal lokale publiciteit voor deze, vaak intieme, wijkprojecten die plaatsvinden als voorbereiding op 21 juni. Voor dit doel is een communicatiemedewerker aangetrokken. Zij is toegerust haar ervaring en kennis van communicatie over te dragen aan de partners in de wijken. Daarnaast werkt ze samen met de algemene communicatiemedewerkers van Vrede van Utrecht



### **5.7 2011-2013 Publicaties Vrede in de Wijken**

In drie opeenvolgende jaren wordt vanaf medio 2010 de werkwijze en resultaten van het Wijkprogramma beschreven. Van de eerste publicatie zijn reeds 750 verspreid. Volgende edities zullen verschijnen in oktober 2012 en in het najaar van 2013.





## 6 Begroting

Vrede van Utrecht 2013 Midzomerweekend Vrede in de Wijken	Wijken 2013
<b>BATEN</b>	
<b>Diverse inkomsten</b>	
sponsoring	25.000
	<b>25.000</b>
<b>Bijdragen en fondsen</b>	
Eigen bijdrage Vrede van Utrecht	420.000
SKANfonds	75.000
KF Hein Fonds	25.000
Oranje Fonds	50.000
overige fondsen	40.000
	<b>610.000</b>
<b>Totaal baten</b>	<b>635.000</b>
<b>LASTEN</b>	
<b>Personeelskosten</b>	
Projectleider	66.000
Programmamaker	33.000
Productieleiders	67.014
Projectmedewerkers	22.705
Publiciteitsmedewerker	19.500
divers personeel	10.000
	<b>218.219</b>
-	
<b>Uitvoeringskosten</b>	
reiskosten woon-werk	3.000
reiskosten werkbezoek	5.000
verblijfkosten	5.000
divers	7.000
	<b>20.000</b>
<b>Publiciteit</b>	-
	<b>50.000</b>
<b>Programmakosten Vrede in de Wijken</b>	
<i>Participatie</i>	
Moskee - project Lombok bij de Kop	1.500
Bewonersproject Slinger voor Lombok	1.500
Lievelings(-voorwerpen) van bewoners	1.000
How To Make Love/Vorstelijk Complex	5.000
STUT - community theater	8.000



	Wijkjury van allochtone vrouwen	5.000
	Social Media Café's / Media4Me	5.000
	Overig	7.500
<i>Wijknetwerken</i>	Diverse Utrechtse wijken	12.000
<i>Talentontwikkeling</i>	Nu Cultuur - urban talent achterstandsjongeren	5.000
	Upgrade - urban talent vervolgtrajecten	8.000
	Blend - jongeren Kanaleneiland	5.000
	Eutropia - uitwisseling urban talents	20.000
<i>Kansen in de stad</i>	Gebiedsontwikkeling Cartesius / Hooggraven	8.000
	Interactie kunstenaars/bewoners	
	Kanaleneiland/Expodium	5.000
<i>Dialogo</i>	Culturele Karavaan - interreligieuze culturele dialoog	8.000
<i>Ontmoeting en manifestaties</i>	Arkfestival Kanaleneiland	7.500
	Tandemfestival Overvecht	7.500
	ZONfestival Ondiep / Zuilen	5.000
	Cultuur in Oost - manifestaties	5.000
	Rotsoord Nu - manifestaties	7.500
	Hoogtijdagen Leidsche Rijn	7.500
	De Wissel - Overvecht	4.000
	Fort van de Verbeelding/Fanfare - community muziek	10.000
	Cultuur 19 / Zingende Beelden Leidsche Rijn	10.000
	Lof der Zichtbaarheid	9.000
	Axion Continu	8.000
Bruggen, routes en infrastructuur wijkenweekend		120.000
		<b>306.500</b>
<b>Totaal projectkosten</b>		<b>594.719</b>
Onvoorzien		40.000
<b>Totaal lasten</b>		<b>634.719</b>
<b>SALDO</b>		<b>281</b>



## **Toelichting op de begroting**

### **BATEN**

#### ***Diverse inkomsten***

Om het Midzomerweekend voor zoveel mogelijk bewoners toegankelijk te maken is het overgrote merendeel van de activiteiten gratis. De sponsorinkomsten zijn ingeschat op € 25.000,-. Veel van de sponsoring die plaatsvindt binnen de activiteiten verloopt via de partners of in natura.

#### ***Bijdragen***

Vrede van Utrecht staat met € 420.000,- zelf garant voor een belangrijk deel van de dekking van het Midzomerweekend. Aanvullende fondsen worden aangevraagd bij o.a. SKANfonds, K.F. Hein Fonds en het Oranjefonds.

### **LASTEN**

#### ***Beheerslasten***

De beheerslasten, zoals de directie, ondersteuning, kantoorkosten en huisvestingskosten worden niet doorberekend. Zij komen volledig ten lasten van de basisfinanciering van Vrede van Utrecht.

#### ***Personeelskosten***

Het Wijkprogramma heeft een eigen projectleider. Zij wordt ondersteund door een programmamaker, 2 productieiders en projectmedewerkers. Voor de lokale publiciteit is een publiciteitsmedewerker aangetrokken die zich specifiek richt op de publiciteit in de wijk en de ondersteuning van onze partners daarin. Tevens is er ruimte gereserveerd voor extra personele inzet tijdens het Midzomerweekend en de inzet van stagiaires en vrijwilligers.

#### ***Uitvoeringskosten***

Op basis van voorgaande jaren is ingeschat dat er een budget van € 20.000,- nodig is voor reis-, verblijf- en overige onkosten.

#### ***Publiciteit***

Voor de specifieke campagne van het Midzomerweekend is op basis van de begroting € 50.000,- beschikbaar. Daarnaast loopt de algemene publiekscampagne Vrede van Utrecht 2013 waar ook het Midzomerweekend van mee profiteert.



***Programma Midzomerweekend; Vrede in de Wijken***

De inhoudelijke toelichting op de diverse activiteiten staat in de eerdere hoofdstukken omschreven. Belangrijk om te vermelden is dat er meerdere partners, zoals Roots & Routes, Stichting Tafelboom etc, die wel actief zijn tijdens het Midzomerweekend niet terugkomen in de begroting, omdat zij in een eerder stadium al een (meerjarige) bijdrage hebben ontvangen.



**vrede van  
utrecht**  
300 jaar



# **Cross Culture**

## **Griftpark Utrecht**



Postbus 532  
3500 AM Utrecht  
030 239 38 90  
[info@vredevan utrecht.nl](mailto:info@vredevan utrecht.nl)  
[vredevan utrecht2013.nl](http://vredevan utrecht2013.nl)  
[utrecht2018.nl](http://utrecht2018.nl)

*een initiatief  
van gemeente en  
provincie Utrecht*

*Stichting Vrede van Utrecht werkt aan:*



**vrede van  
utrecht 2013**  
*cultuur over grenzen*

**Utrecht  
2018**

Candidate  
European  
Capital of  
Culture



## **Inhoudsopgave**

<b>1.</b>	<b>Inleiding</b>	<b>2</b>
<b>2.</b>	<b>Inhoud Cross Culture</b>	<b>2</b>
	<b>2.1 Cross Culture programma</b>	<b>2</b>
	<b>2.2 Doel en eindresultaat</b>	<b>5</b>
	<b>2.3 Deelnemers</b>	<b>5</b>
<b>3.</b>	<b>Publieksbereik</b>	<b>6</b>
	<b>3.1 Doelgroep</b>	<b>6</b>
	<b>3.2 Communicatie en publiciteit</b>	<b>6</b>
<b>4.</b>	<b>Organisatie en verankering</b>	<b>8</b>
	<b>4.1 Partners</b>	<b>8</b>
	<b>4.2 Ontwikkeling en kennisuitwisseling</b>	<b>8</b>
<b>5.</b>	<b>Financiën</b>	<b>9</b>



## 1. Inleiding

### Vrede van Utrecht

In 2013 vieren we dat het 300 jaar geleden is dat de Vrede van Utrecht werd getekend, een wereldomspannend vredesverdrag, en het eerste dat niet op het slagveld, maar aan de onderhandelingstafel werd bepaald. In 2013 worden verschillende activiteiten georganiseerd om de Vrede van Utrecht te herdenken en te vieren. Een van de belangrijkste doelstellingen van Vrede van Utrecht is participatie. Met Cross Culture wordt actieve participatie van de doelgroep beoogd. Het programma concentreert zich rondom 6 weekenden in dat jaar: in april, mei, juni, juli en september.

In het weekend van 12 tot 14 juli 2013 wordt het Cross Culture evenement georganiseerd in het Griffpark Utrecht.

Een happening waar de doelgroep jongeren tot 35 jaar zich op een positieve manier naar harte lust kan tonen, uitleven, de strijd aangaan en genieten. De thema's van de Vrede van Utrecht (respect voor diversiteit, de kracht van kunst & cultuur) vormen het uitgangspunt voor talentontwikkeling in het weekend.

## 2. Inhoud Cross Culture

### 2.1 Programma Cross Culture

Van 12 – 14 juli vindt Cross Culture 2013 plaats in het kader van de Vrede van Utrecht.

*Cross Culture is the place to be* in 2013. Drie dagen uit je plaat in de open lucht. Er zijn gave gigs, video mappings, een dance battle, skateboarders van wereldklasse, en een dagenlange jamsessie. En dit allemaal onder de blote hemel van het Utrechtse Griffpark.

Laat je tijdens *Cross Culture* meevoeren op soepele grooves van bekende dj's en bands. En *show your skills* tijdens Utrechts wreedste dance battle. Laat je ook inspireren door skateboarders van wereldniveau; snelheidsduivels die moeiteloos met hun vette stunts langs iedereen heen schieten, en *tricky tricks* uithalen op half pipe en jumpramp.

De 'soundtrack' liegt er niet om: *Cross Culture* houdt de langste jamsessie die ooit in Nederland heeft plaatsgevonden. Dag én nacht, non-stop. Luid & lekker, met een akoestische nachttrein (want de burens moeten wel kunnen slapen).

En dan, als het al diep in de nacht is, mag je voldaan neerploffen, en je laten betoveren door supertoffe video mappings: huizenhoge filmprojecties die het park in korte tijd in een magistraal sprookjeswoud kunnen omzetten.

*Be there* - 12-14 juli 2013, Griffpark

Om een goed cultureel programma neer te zetten voor zoveel talenten, zijn partners nodig en grote namen. Een goede mix van muziek, dans, beweging en beeld, waarbij verschillende activiteiten naast elkaar en na elkaar worden geprogrammeerd. Passende en aansprekende partners worden gezocht in de stad en de regio Utrecht en ook buiten de regio en buiten Nederland. Het programma wordt dynamisch met voldoende mogelijkheden elkaar te ontmoeten, te eten en te drinken. Er vinden optredens plaats en overdag workshops en masterclasses. Met andere woorden, we streven naar een veelzijdig programma, een open, gastvrije en sociale sfeer. Voor jong talent, voor uitwisseling, ontdekking, avontuur en met regionale en (inter)nationale uitstraling!





### **Urban wordt Cross**

Urban dance staat niet op zichzelf en is onderdeel van urban culture (hiphop). Dit is niet alleen een optelling van verschillende kunstvormen, maar is een lifestyle. Hiphop komt voort uit een stedelijke setting (urbanisatie = verstedelijking) en is ontstaan in de jaren 80 in New York. Vanuit NY verspreiden zich de diverse stromingen over de rest van Amerika en vervolgens richting Europa.

Urban heeft lange tijd last gehad van een imago - probleem. Regelmatig werd bij Hiphop gedacht aan de racistische / haatdragende teksten van zwarte rappers of gewelddadige gangs uit achterbuurten. Dat is een stroming binnen de urban culture die wij niet voor ogen hebben en die niet aan de orde is bij onze opzet. De betrokkenen waar wij mee werken geven zelf aan dat 'urban' de lading van hun activiteiten dekt, maar dat het woord bij sommigen inderdaad een negatieve klank heeft. Wij kiezen daarom voor Cross Culture!

Cross Culture 2013 is interdisciplinair, interactie, intercultureel. Een levendig, internationaal programma waar vier programmalijnen samenkomen:

- Dance
- Move
- Music
- Image

### **DANCE**



Show your skills! De Dance-lijn bestaat uit een twee-daags battle-event in verschillende stijlen en mondt uit in een groot dansfeest op vrijdag- en zaterdagavond. Een opzet à la Juste Debout Parijs en IBE (Internationaal Breakdance Event), waarbij jongeren zich kunnen aanmelden om voor een jury tegen elkaar te battelen. De jury bestaat uit bekende dansers/choreografen zoals Dan Karaty (So You Think You Can Dance), STORM (dé breakdance-goeroe op dit moment) of Bruce "Ykanji" Sone (directeur van Juste Debout). Mannen/vrouwen met aanzien die publiek trekken en ook zelf graag nog een keer hun kunsten laten zien. De winnaar(s) van de battle(s) verdienen een plaats op de opening van EYOF.

Hildegard Draaijer is artistiek directeur van DOX en coördinator van deze lijn.

### **MOVE**

De locatie Griftpark heeft een prima skateboard parcours, waar ook de link met bmx-ers (fietsen)/ inline skate / rollerskate en Parkoers (freerunning) wordt gelegd. Zij kunnen ook gebruik maken van het terrein dat ingericht is. Net als voor de andere lijnen geldt ook voor deze lijn 'jouw talent staat centraal'.

#### *Street (pro/am)*

Gekwalificeerde skateboardrijders kunnen deelnemen aan deze wedstrijd. Voor Nederlandse rijders zal het resultaat van het NK 2012 gelden als kwalificatie. Voor de internationale deelnemers zullen de nationale federaties bepalen welke rijders mogen deelnemen. Het streven is om maximaal 60 deelnemers te hebben.

#### *Jumpramp high jump*

In 2011 heeft de SFN werelds 1e jumpramp high jump wedstrijd georganiseerd. Een wedstrijdvorm die voor iedereen duidelijk is. Wie het hoogst springt en landt, wint.



### *Halfpipe (pro/am)*

Het skateboarden in een halfpipe is visueel één van de aantrekkelijkste vormen van skateboarden.

Het is ook de minst beoefende vorm van skateboarden vanwege het gevaar. Vooral in Scandinavië en in Engeland wordt het veel gedaan in, op en vooral boven de halfpipe. De halfpipe is 16m. breed en 4m. hoog en wordt speciaal voor deze gelegenheid gebouwd!

### *Halfpipe masters*



De masters van de halfpipe zijn de pro's van eind jaren 70 tot mid-80's. Deze helden hebben bijna alle basistrucs van het skateboarden uitgevonden en veel van deze trucs zijn dan ook vernoemd naar de master(s). Veel van de masters skateboarden nog steeds op hoog niveau. De helden van vroeger die we kennen uit de magazines en misschien wat videobeelden komen in Nederland een wedstrijd rijden. Niemand die ooit geskateboard heeft wil dit missen.

Bram Waterman is voorzitter van de Nederlandse Skateboard Federatie en coördinator van deze lijn.

### **MUSIC**



Bij de invulling van het muziekprogramma worden overdag workshops gekoppeld aan het (avond)programma en de langste JAM sessie die ook in het Griftpark door kan gaan. Grote namen spelen bij het avond programma opnieuw een rol om publiek te trekken. Het muziekprogramma start vrijdagmiddag en loopt in de avond/nacht door. Voor de dance-battles, de hiphop avond op vrijdag en het dance-event op zaterdagavond kijken wij naar internationale dj's zoals Afrojack ([www.afrojack.com](http://www.afrojack.com)) of M.I.A. (meer crossover tussen dance en hiphop) of nationale helden zoals DJ Hardwell, Vato Gonzalez, Benny Rodrigues of bijvoorbeeld de Jeugd van Tegenwoordig. Passende dj's, die verschillende dansstijlen kunnen draaien passend bij de stijl waarin de dansers battelen en waarop bezoekers kunnen dansen. Voor het dancefeest kijken we naar een aantal toffe headliners, zoals Eric de Man, Dem Slackers en aangevuld met een aantal nationale artiesten zoals Pitto, Boemklatsch, Nobody Beats the Drums.

Voor de Music-lijn is Frank Los (Kaasschaafcollectief / Soestvrijstaal) de coördinator.

### **IMAGE**



Beeld zegt meer! De locatie wordt aangekleed met visuals/videomapping. Beelden worden gescreend, niet alleen virtueel, maar ook daadwerkelijk worden wanden van beelden en graffiti voorzien. Diversiteit en vitaliteit in optima forma. Er worden workshops aangeboden en de link met diverse media wordt als vanzelf gelegd. Niet alleen tv, radio en website, maar ook een eigen kanaal met eigen animaties, projecties en filmpjes. Uiteraard zijn de Freemote, Dutch Game Garden (U-trax) en de HKU (Gaming) hierbij betrokken.

Alice Erens van Click F1 is de coördinator van deze lijn. Click F1 organiseert diverse talentontwikkelingprogramma's op het gebied van nieuwe media.



### **Opening EYOF op 14 juli 2013**



Voor de opening van EYOF worden ingrediënten gebruikt van Cross Culture. De openingsceremonie volgt een vast protocol (eed afleggen, vlaggen binnendragen en het ontsteken van de vlam), maar binnen dat programma is ruimte voor cultuur en spektakel. In dit programma staat 'celebrating talent' centraal. Het Listzt concours (Quinten Peelen) begeleidt de opening met medewerking van diverse jeugdorkesten. De talenten van Cross Culture laten hun talent zien waarbij het vooral om unieke prestaties gaat en grote namen.

### **2.2 Doelstelling en eindresultaat**

Het doel van Cross Culture is zoveel mogelijk jongeren uit de stad en provincie te bereiken met de eigen en gedeelde activiteiten. Hen actief te betrekken in het talentontwikkelingstraject met een kwalitatief hoogstaand programma. We willen optimale samenwerkingsvormen tussen de betrokken partners bereiken, kennis uitwisselen en kennis delen.

### **2.3 Deelnemers**

Voor de leverantie van talenten voor de verschillende onderdelen van Cross Culture wordt gretig gebruik gemaakt van het aanbod uit de wijken van de stad Utrecht (onder andere middels het wijkenprogramma van Vrede van Utrecht) en van broedplaatsen in de regio. Het betrekken van de talenten gaat middels de partners, zoals:

- middelbare scholen in stad en regio
- festivals (bijv. Soestvrijstaal, Spoffin, Festival Out of the Box)
- de netwerken van DOX/STRAAT
- partners in het dans-, image- en muziekveld zoals Zimihc, Kaasschaafcollectief, Born Digital, Habek, Illusionary Rockaz, UCK
- opleidingsinstituten als de UU, HU, ROCMN
- commerciële dans- en muziekscholen in de provincie
- cultuur/buurthuizen.

Met behulp van de adressenbestanden van de partners worden (b.v. via mailchimp) emailings verstuurd naar geïnteresseerden, met aankondigingen over het programma en achtergrondinformatie over de onderdelen en de deelnemers.

Deelnemers worden geselecteerd via de reguliere trajecten van DOX, Soestvrijstaal, UCStation, ClickF1.



### 3. Publieksbereik

#### 3.1 Doelgroep

Deelnemers en publiek zijn jong en tussen de 12 – 35 jaar, maar niemand wordt uitgesloten. Voor de professionele presentaties en wedstrijden wordt uiteraard wel een selectie gemaakt. Een deskundige selectiecommissie bepaalt wie mee kan doen aan de professionele wedstrijden / presentaties. Geschat aantal bezoekers: 15.000.

#### Publiek Cross Culture

Publieksgroepen:

- jonge doelgroep in de leeftijd 12-35 jaar
- inwoners stad/provincie Utrecht
- geïnteresseerden in (urban) dans, muziek en multimedia
- (amateur)dansers, muzikanten, geïnteresseerden uit de creatieve industrie uit stad/provincie Utrecht
- reguliere bezoekers van de partners en
- professionals uit de verschillende sectoren.

#### 3.2 Communicatie en publiciteit

Vrede van Utrecht hanteert voor al haar events een crossmediale manier van werken: balans tussen outdoor, print en online zichtbaarheid. Cross Culture wordt vanaf het begin meegenomen in de communicatie en krijgt als een van de flagship projecten de maximale communicatie inzet. Het middelen en media overzicht is nog in ontwikkeling en zal gedurende het komende jaar continu geëvalueerd, aangevuld en aangepast worden.

De nadruk van de marktwerking zal liggen op stad en provincie Utrecht, het groene hart en het Gooi. De nationale markt wordt hoofdzakelijk door middel van free-publicity bewerkt, in combinatie met online advertising en een outdoor campagne in Zuid en Oost Nederland en op high traffic locaties van Rotterdam, Amsterdam en Den Haag.

Om eerder genoemde doelen te bereiken wordt de volgende strategie toegepast:

- Instappen in de brede Vrede van Utrecht campagne
- Participatiemarketing en participatie publiek
- Product/ event communicatie

Hiervoor hebben we onderstaande middelen tot onze beschikking

- Print
    - o magazine/ specials
      - September 2012: eigen uitgave programma magazine, oplage 45.000
      - Maart 2013 speciale bijlage NRC, bereik van 800.000 lezers.
      - Juni en juli 2013 programma magazine, oplage 100.000, resp. 45.000.
      - AD/UN en Amersfoortse Courant: vanaf februari elke maand een pagina met informatie over Vrede van Utrecht programma.
    - o programmaboekje
    - o plattegrond,
    - o flyers en posters
- Distributie:* Utrecht stad en regio, Zuid en Oost Nederland (o.a. Eindhoven, Breda, Den Bosch, Tilburg, Arnhem, Nijmegen, Zwolle) en op high traffic locaties van Rotterdam, Amsterdam en Den Haag.
- Kortingsacties
  - Free publicity



- Online (platform, website, online redactie, Twitter, Facebook, nieuwsbrief, YouTube & Flickr, Paper.li, Google+ & Pinterest, virale verspreiding, advertenties en koppeling met offline activiteiten)

Via de websites van partners wordt een deel-website voor Cross Culture ontwikkeld. Deze site bevat alle informatie over het programma, de deelnemers en activiteiten plus veel beeldmateriaal (filmpjes en foto's) zodat potentiële deelnemers en publiek kunnen zien wat het programma inhoudt. Via het plaatsen van berichten, foto's en video's op diverse sociale media wordt er verkeer naar de site gegenereerd (Youtube, DIK.nl, Flickr, Twitter); al dit materiaal wordt automatisch ge-embed op de site zodat het beheer ook eenvoudig is. Het sitebezoek zal nog verder worden gestimuleerd middels aankondigen op andere relevante websites in de provincie Utrecht, vermeldingen in emailings, programmaboekjes / informatie/ websites van de participanten, flyers van evenementen etc.

Het volledige Cross Culture traject zal worden vastgelegd door diverse media: via een professioneel videoverslag, filmpjes van publiekspresentaties en workshops met een flipcamera (die direct daarna online gezet kunnen worden) en foto's. Deze worden allemaal op de website geplaatst.

De vrije publiciteit richt zich met name op de jongerenpers (FunX, CJP etc). De initiatiefnemers hebben al goede relaties met diverse (jongeren)media (zoals AD/Utrechts Nieuwsblad, RTV Utrecht, FunX, Live XS en Partypeeps). Er zal per traject worden gekeken wat mogelijk is (van interviews met deelnemers, tot aan aankondigingen voor de publieke presentaties/workshops).

Tot slot, worden de bestaande netwerken van de initiatiefnemers en de partners actief ingezet en geïnformeerd, waarbij het belang van het traject wordt toegelicht, partners worden uitgenodigd om te komen kijken zodat ze de meerwaarde zien en ervaren. De initiatiefnemers zullen daarnaast Cross Culture zoveel mogelijk meenemen in de campagnes en publiciteit van hun eigen evenementen om zo het bereik te vergroten.

### **Mediapartners**

Vrede van Utrecht 2013 heeft de volgende mediapartners:

- NRC/ NRC next (aantal lezers 800.000)
- AD/UN
- Amersfoortse Courant
- RTV Utrecht

Momenteel worden gesprekken gevoerd met verschillende televisie- en radio-omroepen.



## **4. Organisatie en samenwerking**

### **4.1 Partners**

#### **Samenwerking in de regio**

Cross Culture is een nieuw samenwerkingsverband van organisaties dat zich richten op jongeren en hun cultuur. Daarbij wordt afgestapt van het 'hokjes'-denken (theater/ dans/ multimedia/ skate/ muziek etc.) en wordt juist naar de cross over van deze verschillende culturele uitingen gezocht. De samenwerking wordt concreet in 2013 met een boeiend programma van workshops, masterclasses en presentaties op het gebied van dans, muziek, media. Kennis- en expertise-uitwisseling en toekomstige efficiency zijn daarbij voor de organisaties zelf belangrijke doelen.

#### **4.2 Ontwikkeling en kennisuitwisseling**

Het doel van Cross Culture is samenwerken, ontwikkelen, uitwisselen, kennis delen en op zoek gaan naar optimale samenwerkingsvormen. Jong talent zit in verschillende trajecten, maar de mix tussen die talenten wordt soms uit het oog verloren. Cross Culture biedt de mogelijkheid om de cross daadwerkelijk te bewerkstelligen. Het gaat om elkaar leren kennen, expertise uitwisselen, netwerken en daarmee na het evenement komen tot nieuwe samenwerkingsinitiatieven bij de verschillende partners. Zowel voor de partners als voor de jonge talenten. Alle partners binnen Cross Culture richten zich op jongeren (en soms op dezelfde jongeren), maar met dit project wordt actief samengewerkt en gekeken hoe de jongerencultuur nog beter bediend kan worden. En daarbij ook hoe de partners zelf efficiënter kunnen gaan werken om meer op maat aanbod te realiseren voor de jongeren. Bij succes wordt de samenwerking verder uitgewerkt en kunnen mogelijk efficiency slagen gemaakt worden (op het gebied van organisatie, communicatie, doelgroepbenadering). Er is niet gekozen voor topzware constructies, maar voor afstemmen, inspireren en uitwisselen!

Voor het eerst wordt een dergelijke intensieve samenwerking aangegaan, waarbij de organisatiekracht van alle onderdelen gewaarborgd blijft.



## 5. Financiën

### Begroting Cross Culture 12-14 juli 2013

<i>Baten</i>			
	Vrede van Utrecht		175.000
	Culturele Zondag		70.000
	Gemeente Utrecht -sport		25.000
	Provincie Utrecht - EYOF		40.000
	Fonds Cultuurparticipatie		35.000
	SNS Reaalfonds		50.000
	Horeca-inkomsten/merchandise		30.000
	Sponsoring		40.000
	<b>Totale baten</b>		<b>465.000</b>
<i>Lasten</i>			
1.	Programmakosten:		
	Dance		15.000
	Music		15.000
	Image	videomapping / beam	10.000
	Move	prijzengeld	15.000
			55.000
2.	Personeelskosten:		
	Projectcoördinatie + music	Frank Los/Gemma Jelier	15.000
	Coördinator Dance	Hildegard Draaijer	7.500
	Coördinator Image	Alice Erens	7.500
	Coördinator Move	Bram Waterman	7.500
	Vormgeving	Pink Steenvoorden	5.000
	Hoofd techniek	10 dagen x 500	5.000
	Technici	8 personen x 5 dagen x 400	16.000
	Producent	20 dagen x 500	10.000
	Productie medewerker	4 personen x 5 dagen x 400	8.000
			81.500
3.	Infrastructuur:		
	Tribunes	11 tribunes	25.000
	Podia	1 groot	16.000
	Geluid		35.000
	Licht		25.000
	Stroom		5.000
	Transport		15.000
	Move-park		15.000
	EHBO		4.800
			140.800





5.	Bewaking (30 euro pp per uur):			
	vrijdag	14 uur x 15 man x 30 euro	6.300	
	zaterdag	20 uur x 15 man x 30 euro	9.000	
	zondag	12 uur x 15 man x 30 euro	5.400	20.700
6.	Publiciteit			
	Diverse materialen		75.000	75.000
6.	Hospitality:			
	catering	personeel	25.000	
	overnachting	25 gasten x 100 euro x 2 nachten	5.000	
	eten/drinken	25 gasten x 50 euro x 3 dagen	3.750	
	reiskosten	25 gasten x 250 euro	6.250	40.000
7.	Reis- en transportkosten	personeel en extra	17.000	17.000
8.	Horeca			
	Gelegenheden en personeel		25.000	25.000
9	Onvoorzien			10.000
	<b>Totale lasten</b>			<b>465.000</b>
	<b>Saldo</b>			<b>-</b>

## Programmering in de regio

Het is onze doelstelling om zoveel mogelijk Utrechters uit de regio bij de viering te betrekken: Utrechters uit de stad én uit de provincie. Dit doen we samen met de provincie Utrecht en met diverse culturele en maatschappelijke partners en betrokken gemeenten in de regio. We werken samen met de convenantgemeentes Zeist, Veenendaal en de Utrechtse Heuvelrug. Ook Soest, Amersfoort, Stichtse Vecht, De Ronde Venen en Bunnik zijn aangehaakt. Het zwaartepunt van de samenwerking met de regio zal tijdens de viering van 300 jaar Vrede van Utrecht in 2013 plaatsvinden, maar ook in de aanloop hier naartoe wordt er al volop samengewerkt.

### **Zeist**

Vrede van Utrecht en gemeente Zeist werken al even samen en zetten ook in 2012 en 2013 een mooi programma neer met grote betrokkenheid van de lokale organisaties. Met muziek, theater, poëzie een jongerenfestival en beeldende kunst.  
Zeist viert vrede

In 2011 was er in Zeist opnieuw een editie van het jongerenfestival Up2You, met muziek, dans en literatuur. En tijdens de Zeister Muziekdagen was het slotconcert gewijd aan het thema Oorlog en Vrede. Kijk hieronder wat de plannen zijn voor 2012 en 2013. Want ook dan staat er een mooi cultureel programma dat wordt gedragen door culturele organisaties uit Zeist. Met muziek, theater, poëzie een jongerenfestival en beeldende kunst.

#### *Tuin der Verbeelding*

Van Barok tot Beatles. Laat je verrassen door ongewone muzikale combinaties in de muziektheatervoorstelling van Stichting Kunstrijk in de Dieptetuin van Zeist.

31 mei (try-out), 1 juni – Dieptetuin

2 t/m 3 juni 2012 Openbare picknicks met open podium – Dieptetuin

#### *Up2You Zeist*

Ronkende gitaren, zwoele stemmen, opzweepende beats. Kom kijken en luister naar aanstormend muzikaal talent tussen de 12-18 jaar. Voorrondes in maart.

2 juni 2012 – Terrein P'Arts (hoek Stijnlaan-Antonlaan)

1 juni 2013 – Zeister Muziekschool

#### *Kaukasische Krijtkring*

Stichting Muziektheaterplus presenteert een speciale bewerking van Bertolt Brechts beroemde theaterstuk in theater Figi. 50 bewoners uit alle wijken uit Zeist en omgeving spelen en zingen mee in dit spektakel.

17 juni 2012 sneak preview op de Dag der Kunsten

21, 22, 23, 24 feb 2013 – Theater Figi

#### *Marsman op Noten*

'Groots en meeslepend wil ik leven!' Luister naar de gedichten van Hendrik Marsman, uitgevoerd op muziek. Intieme concerten op verrassende plekken in Zeist.

juni, juli, augustus 2012 – diverse locaties

#### *Zeister Muziekdagen*

Een van zeven avondconcerten van dit internationale kamermuziekfestival staat in het teken van Oorlog en Vrede. 21 augustus 2012 – Kerk van de Evangelische Broedergemeente in Zeist

augustus 2013 - Kerk van de Evangelische Broedergemeente in Zeist

### *Theatergroep Koper*

Hoe verliepen de gesprekken aan de onderhandelingstafel? En wat gebeurde er na afloop van de verhitte gesprekken? Theatergroep Koper laat je kennis maken met het leven van de onderhandelaars, de hofdames en hun knechten uit 1713.

mei, juni 2013 – Slot Zeist

### *Expositie Slot Zeist / CultuurZeist*

30 kunstenaars uit Zeist laten zich inspireren door de historische prenten, tekeningen en documenten uit de onderhandelingsperiode in 1713. De tentoonstelling in de culturele vleugel van Slot Zeist is een mix van oud en nieuw werk.

15 juni t/m 1 sept 2013 – Slot Zeist

### **Veenendaal**

Elk jaar focust Veenendaal zich op een ander Europees land met een cultureel programma. Een ander onderdeel is het jaarlijks terugkerende Spring in het Park. Een veelzijdig festival voor en door Veenendalers.

### *Spring in het Park*

Spring in het Park is een jaarlijks terugkerend festival voor en door Veenendalers. Tal van lokale organisaties en groepen presenteren zich aan de bewoners van Veenendaal: muzikaal, cultureel, culinair, theatraal, bevlogen, informatief, speels, kleurrijk, creatief en sportief. Bezoekers van dit evenement staan niet langs de kant, maar doen actief mee of laten zich uitgebreid informeren. Het ene moment is men deel van het publiek, het volgende moment zelf artiest.

Zaterdag 2 juni 2012 vond de zesde editie van dit festival plaats, een editie die in het teken stond van de Vrede van Utrecht. Meer informatie en een terugblik op het festival in tekst en beeld op [www.springinhetpark.nl](http://www.springinhetpark.nl).

### **Utrechtse Heuvelrug**

Ook Utrechtse Heuvelrug draagt de thematiek en betekenis van het vredesverdrag uit met een uitnodigend programma. In 2012 organiseert stichting 100% Heuvelrug drie evenementen: 100% Buitendag Buitenplaatsen en Dance Battle 4 Peace Talenten.

### *100% Buitendag*

Trek op zondag 26 augustus 2012 je stad of dorp uit voor het echte buitenleven. Met slowfood, jazz, klassieke muziek, kindertheater, beeldende kunst in de wijde natuur kom je 100% tot rust.

Deze derde editie van de 100% Buitendag vindt plaats bij het Maarten Maartenhuis op het landgoed Zonheuvel. Een prachtig locatie tussen Maarn en Doorn en tegen de Kaapse Bossen aan. Bij eventuele buien worden de deuren van het Maarten Maartenhuis geopend. Tip: neem je picknickkleed mee!

100% Buitendag wordt georganiseerd door de stichting 100% Heuvelrug. De stichting wordt ondersteund door de Vrede van Utrecht en de gemeente Utrechtse Heuvelrug.

Meer informatie op [www.100procentheuvelrug.nl](http://www.100procentheuvelrug.nl).

### *Buitenplaatsen 1712-2012*

Europese verhalen en invloeden

In 1712 bestonden meerdere Ridderhofsteden in de Utrechtse Heuvelrug. Veel van deze Ridderhoeven van weleer zijn inmiddels verbouwd tot Buitenplaatsen. Een aantal van deze Buitenplaatsen wordt in 2012 uitgelicht. Hiervoor wordt een programma opgesteld, dat interessant is voor het grote publiek, voor de lokale bewoners, voor toeristen en recreanten. In elke Buitenplaats worden een weekend lang culturele activiteiten georganiseerd en vinden optredens plaats van zowel professionele als (lokale) amateurkunstenaars.

Het project wordt vormgegeven door stichting 100% Heuvelrug in samenwerking met Vrede van Utrecht.

### *Multimediatproductie op Kasteel Amerongen*

Midzomerdag 1680

Tot en met 21 juni 2012 kunnen bezoekers op Kasteel Amerongen een dag uit de 17e eeuw meemaken: midzomerdag 1680. Het is acht jaar na het rampjaar 1672 waarin Lodewijk XIV een einde maakte aan de Gouden Eeuw in de Republiek - het rampjaar waarin ook Kasteel Amerongen door de Fransen in brand werd gestoken en met de grond gelijk werd gemaakt. Om als publiek het leven van toen op het kasteel te proeven, brengen Peter Greenaway en Saskia Boddeke met filmprojecties de bewoners terug in de diverse vertrekken: de adellijke bewoners en bedienden, keukenhulpen en hoveniers, huishoudsters en vroedvrouwen, soldaten, kinderen, minnaressen, Engelse en Duitse bezoekers, propagandisten, monarchisten en republikeinen. Fascinerende taferelen spelen zich af tegen een achtergrond van de politieke situatie van dat moment: Net na het Rampjaar 1672 voorbij, op weg naar de Vrede van Utrecht in 1713. Meer informatie op [www.kasteelamerongen.nl](http://www.kasteelamerongen.nl).

### **Soest**

In Soest ligt de focus op talentontwikkeling: jong talent krijgt tijdens Festival Soestvrijstaal en Festival de Basis de kans op te treden voor een groot publiek.

### *Soestvrijstaal Festival*

In Soest vindt jaarlijks het Soestvrijstaal festival plaats. Een muzikaal en cultureel avontuur in Openluchttheater Cabrio met veel muziek en een uitgebreide randprogrammering, tot iets voor middernacht. Hoofact van 2012 was dj Gregor Salto. Verder is er jaarlijks veel plek voor lokaal talent. Meer informatie op [www.soestvrijstaal.nl](http://www.soestvrijstaal.nl).

### *Festival de Basis*

Twee dagen volop kunst en cultuur midden in de natuur. Kunstenaars en theatermakers brengen verhalen van Vliegbasis Soesterberg tot leven, geïnspireerd door de locatie en de geschiedenis daarvan. Beeldende kunst, locatietheater, installaties, film, popmuziek en flamenco, freerunnen in bunkers, shelters en op de landingsbaan. Na een succesvolle edititie in 2011 op de bijzondere locatie vliegbasis Soesterberg worden momenteel plannen gesmeed voor een nieuwe edititie in 2013 die samenvalt met 100 jaar nationale militaire luchtvaart. Vanaf 14 september 2013 vindt Festival de Basis plaats. Op zaterdag 21 september (de Internationale Dag van de Vrede) vindt op de startbaan van de vliegbasis de finale van de Vrede van Utrecht plaats voor het hele gezin met opnieuw het Metropole orkest, Kytteman's Orchestra en zijn internationale gasten. Zie ook onze pagina over de Vrede van Utrecht viering in 2013.

### **Amersfoort**

In 2011 werd in Amersfoort voor de laatste keer het Global Village Summer Festival georganiseerd. Voor 2013 wordt hard gewerkt aan nieuwe plannen waarbij Amersfoort en Vrede van Utrecht gaan samenwerken: de tentoonstellingen 'Beladen architectuur, vormgeven aan herinnering' door Fasade en 'Visioen versus Confrontatie' in het Mondriaanhuis.

### *Beladen architectuur, vormgeving aan herinnering (FASadE)*

In 2013 organiseert Architectuurcentrum Fasade de tentoonstelling Beladen Architectuur, vormgeven aan herinnering, over collectief geheugen. Hoe geef je vorm aan een dramatische gebeurtenis of een traumatisch verleden? Doe je dat met een groots gebaar, dat recht doet aan het leed van de slachtoffers? Doe je hen ooit voldoende recht? Of stel je je juist met terughouding op, deemoedig en met respect voor hen die gevallen of geslachtofferd zijn? Welke rol speelt stedenbouw in het verwerken van een verleden? Aan de tentoonstelling is een programma gekoppeld met debat, een filmprogramma en een excursie naar Berlijn.

FASadE onderzoekt op verschillende schaalniveaus de manier waarop architecten en stedenbouwers vormgeven aan collectieve geheugen.  
Het programma is onderdeel van stichting Amersfoort in C.

#### *Visioen versus Confrontatie (Mondriaanhuis)*

In het Mondriaanhuis zal in 2013 de expositie Visioen versus Confrontatie te zien zijn waarin gedemonstreerd wordt hoe Mondriaan (en andere Stijlkunstenaars) zich verhielt tot de wereldoorlog en de toekomst. De rol van kunst daarin staat centraal. Tevens laat de tentoonstelling zien hoe de huidige generatie kunstenaars daar tegen aankijkt.

Naast bruiklenen van enkele kunstwerken en documenten van Mondriaan en andere Stijlkunstenaars worden enkele werken van hedendaagse kunstenaars getoond waarin op een veel agressieve en confronterende wijze wordt omgegaan met de thema's oorlog en wereldvrede.

Het programma is onderdeel van stichting Amersfoort in C.

#### **Bunnik**

In het voorjaar en de zomer van 2013 vindt gefaseerd de opening plaats van Museum Oud-Amelisweerd in de Gemeente Bunnik met de combinatie van de Armando Collectie (voorheen in Amersfoort) en de Collectie Chinese behangsels uit de VOC-tijd. In het kader van de Vrede van Utrecht wordt de openingstentoonstelling gepland van Armando en Europese geestverwante tijdgenoten die zich ook hebben laten inspireren door de oorlogsthematiek. Onder het credo: Het verleden is veel te lang geleden, het is een schande (tekst van Armando).

#### **De Ronde Venen**

In De Ronde Venen wordt gewerkt aan de Symfonie van de Veensteekmachine: een muzikaal historisch community project rondom de veensteekmachine. Het uitgangspunt is dat het verloren gegane unieke geluid van de machine wordt teruggehaald uit het collectieve geheugen van de lokale gemeenschap en wordt omgezet in een muziekstuk. Regionale amateurmusici gaan hiertoe aan de slag in workshops onder leiding van componist Jurriaan Berger. Het eindproduct De Symfonie zal op 21 en 22 juni 2013 in het kader van het Midzomerprogramma van de Vrede van Utrecht enkele malen worden uitgevoerd door plaatselijke musici, muziekkorpsen en verenigingen.

## **De Bilt**

900 jaar De Bilt en 300 jaar Vrede van Utrecht

In 2013 viert de gemeente De Bilt dat zij 900 jaar geleden ontginningsrechten heeft gekregen voor het gebied van Oostbroek tot Westbroek. Een reden voor een heel jaar lang jubileumactiviteiten. Een deel hiervan (zoals het veelkleurige muziekweekend rond Midzomer 2013) vindt plaats in het kader van de Vrede van Utrecht. De zes dorpskernen van de nieuwe gemeente De Bilt (De Bilt, Bilthoven, Groenekan, Hollandsche Rading, Maartensdijk en Westbroek) hebben een gezamenlijke geschiedenis. Die onderlinge band zal dan ook in de jubileumviering tot uitdrukking komen. Het wordt een feestjaar voor én door alle inwoners. De voorbereiding en coördinatie van de activiteiten is door het gemeentebestuur in handen gegeven aan Stichting 900 jaar De Bilt. De missie van de stichting is 'Zes kernen: één toekomst'. Het programma gaat van start op Mathilde dag op 14 maart 2013 en sluit af in oktober 2013. Gedurende de lente en zomermaanden organiseert Stichting 900 jaar De Bilt elke maand een kernactiviteit die telkens een eigen manier van verbinden belichaamt.

## **Gemeente Stichtse Vecht**

In 2013 komt er het Waterliniefestival dat verschillende culturele initiatieven (zoals amateurtheatergroepen, koren, dansverenigingen, fanfares, bandjes) uit dorpen van Stichtse Vecht samenbrengt op Fort Nieuwersluis. Ook in Slot Zuylen komt een programma in het kader van de Vrede van Utrecht. Hier wordt in 2013 een reeks ontmoetingen rond een kunstzinnige tafel georganiseerd. Gesprekken over idealen uit de tijd van de Verlichting worden afgewisseld met wetenschappelijke experimenten en optredens.

### *Waterlinie Festival*

In 2013 komt er het Waterliniefestival dat verschillende culturele initiatieven (zoals amateurtheatergroepen, koren, dansverenigingen, fanfares, bandjes) uit dorpen van Stichtse Vecht samenbrengt op Fort Nieuwersluis. Onder leiding van jonge professionals uit diverse kunstdisciplines maken de culturele initiatieven een locatie-performance, op basis van een lokaal verhaal over het fort of omgeving. Thema's zijn insluiting-uitsluiting en oorlog-vrede. Trajecten rondom de performances en randprogrammering worden al in september 2012 gestart in het kader van het jaar van de Buitenplaatsen.

### *Slot Zuylen*

In het kader van de Vrede van Utrecht organiseert Slot Zuylen in 2013 een reeks ontmoetingen rond een kunstzinnige tafel. Onder het genot van een lunch of diner zal een gesprek worden gevoerd over idealen uit de tijd van de Verlichting. Net als in de 18e eeuwse salons worden de gesprekken gecombineerd met interessante wetenschappelijke experimenten of podiumkunsten.

De 18e eeuwse schrijfster Belle van Zuylen is de voortrekker van deze 'Verlichte Tafels' rond het thema opvoeden. Een actueel thema, want vragen als 'is de mens van nature goed, hoe zorg je dat kinderen zich kunnen ontplooiën, draagt een goede opvoeding of scholing bij aan de wereldvrede?' blijven belangrijk.

Slot Zuylen wil de ontmoetingsplaats zijn voor nieuwsgierige mensen van verschillende leeftijden en achtergronden die het aandurven om met elkaar een filosofisch gesprek aan te gaan. Niet te zwaar, maar wel met diepgang. Met de mooie buitenplaats als inspiratiebron en de kunstzinnige vormgeving als prikkel.

# DE LINIE VIERT VREDE

## PROJECTPLANNEN NHWL/PROVINCIE/GEMEENTE IN 2013 I.H. K.V. VIERING VREDE VAN UTRECHT

Onder de noemer *De Linie Viert Vrede* presenteren de Provincie Utrecht, de stad Utrecht en de Nieuwe Hollandse Waterlinie, in nauwe samenwerking met de Vrede van Utrecht en overige gemeenten, eigenaren en beheerders, in 2013 een veelkleurige reeks culturele projecten die hun ambitie tekenen om het erfgoed van de Linie tot trekpleister te maken voor de generatie van de toekomst. Onderdelen zijn *Licht op de Linie (Fort Lunetten, Utrecht)*, *Waterliniefestival (Fort Nieuwersluis, Stichtse Vecht)*, *KAAP (Fort Ruigenhoek, De Bilt)*, *Zomer vol verhalen (4 Forten van de Stelling van Utrecht)*, *Festival deBeschaving (Fort Hoofddijk, Hortus Uithof)*, *Holland Opera (Fort Rijnauwen, Bunnik)*, *De Meeuwen van Tinbergen (Fort Ruigenhoek)*, *FRAME/Boukje Schweigmann (Fort Ruigenhoek)*, *Geheugen in Steen (Fort Rijnauwen)*, *Fort van de Vrede (Fort de Bilt, Utrecht)*, *Fort van de Democratie (Fort Lunetten)*, *Dorpsfeest (Fort Lunetten)* etc. Vanaf de 80-jarige oorlog maakten de Staten van Holland gebruik van het water om de grote steden in het westen van ons land te beschermen tegen de vijand. Zo ontstond het grootste monument van Nederland: de Nieuwe Hollandse Waterlinie. Bij oorlogsdreiging werd een gebied van Muiden, aan de voormalige Zuiderzee tot aan de Biesbosch onder water gezet. Op hoger gelegen delen en bij wegen, spoorlijnen en sluizen, werden forten gebouwd. De forten en vestingsteden werden met elkaar verbonden door een ingenieus waterbouwkundig systeem van kanalen en sluizen. De Waterlinie, zo'n 85 km lang en 2 tot 5 km breed slingert zich door het landschap van Midden Nederland als een reusachtig monument in het groen. Betrokken overheden als Rijk, provincies en gemeenten zetten zich actief in voor behoud en herontwikkeling van de forten en overige elementen van de Linie. Kunst en cultuur kunnen een belangrijke rol spelen in de vitalisering van dit schitterende erfgoed en bijdragen aan het onontbeerlijke maatschappelijke draagvlak daarvoor.

Een greep uit het programma:

### 1. **Het Vredesfort**

Permanente interactieve installatie (vanaf 13 april 2011) tot en met 2013 op Fort de Bilt. Initiatief van Stichting Vredeseducatie en Stichting Vrede van Utrecht binnen het educatieprogramma Vrede van Utrecht op School. In de interactieve tentoonstelling gaan schoolkinderen aan de slag met de thema's die ook bij de totstandkoming van de Vrede van Utrecht belangrijk waren: dialoog, diplomatie, onderhandelen en win-win. Vrede ontstaat door te praten en te onderhandelen in plaats van te vechten. Net als in 1713 toen de Vrede van Utrecht werd gesloten. Naast het thema oorlog en vrede is er veel aandacht voor onderwerpen als vooroordelen, pesten en het zondebokverschijnsel. Behalve de interactieve tentoonstelling voor scholieren is er voor iedereen een fraaie, tweetalige (Engels - Nederlands) buitententoonstelling ingericht in een zestal nissen van de voormalige kogelvanger. Tot en met 2013 kunnen bezoekers aan Fort De Bilt meer te weten komen over de geschiedenis en totstandkoming van de Vrede van Utrecht. Wie waren de hoofdrolspelers? Wat was de aanleiding? Hoe zag de wereldkaart eruit, voor en na de Vrede van Utrecht? Wat maakte dit verdrag zo bijzonder? Vanaf september 2011 reist een vergelijkbare expositie in de vorm van de *Vrede Express* langs scholen in de provincie Utrecht. Eigenaar: Stichting Vredeseducatie en Vrede van Utrecht. Locatie: Herinneringscentrum Fort De Bilt

### 2. **Licht op de Linie**

Lichtinstallatie met lichte muzikale en theatrale performances op een Utrechts Fort (in 2012 de vier Lunetten). Markeert de opening van het fortenseizoen. Op zaterdag 20 april 2013. Dit grote publieksevenement is de start van een groot aantal activiteiten op de forten van de Stelling van Utrecht, als onderdeel van het programma Vrede van Utrecht. Opdrachtgevers voor Licht op de Linie zijn de provincie Utrecht, de gemeente Utrecht en het nationaal projectbureau Nieuwe Hollandse Waterlinie. Licht op de Linie vindt plaats op een nog te selecteren fort (of forten) van de Stelling van Utrecht. In 2012 vond het evenement Licht op de Linie op de vier Lunetten in Utrecht plaats. Het is de bedoeling dat het evenement in 2013 een soortgelijk karakter krijgt. Het gaat om een wellicht jaarlijks terugkerend licht-, klank- en theatraal evenement dat gericht is op het bereiken van een groot publiek. De productie moet een directe fysieke en inhoudelijke relatie hebben met één of meerdere forten/fortlocaties en de (geschiedenis en functies van) de Nieuwe Hollandse Waterlinie .



### **3. Geheugen in steen**

Een expositie in 2013 op Fort Rhijnauwen van historische stenen uit stad en regio Utrecht die een verhaal vertellen over de geschiedenis en in feite het geheugen van de stad vormen. Van kloostermoppen van Vredenburg tot sokkels onder de lantaarns op de gracht, van gevelsteen tot pinakel, van fontein tot rioolduiker, stenen vertellen een verhaal maar zijn ook prachtige voorwerpen op zichzelf. De meeste forten kennen tal van kleine ruimten die aan een kant naar het daglicht openen en aan de andere kant gesloten zijn. Mooi uitgelicht wordt een bouwfragment per ruimte tentoongesteld. Een feest voor het oog maar ook (voor wie wil) voor de geest: er wordt een handzaam boekje gemaakt met tekstuele uitleg, afbeeldingen van het hele gebouw waar fragment vandaan komt etc. Marcel van Ool van Staatsbosbeheer is initiatiefnemer. Er kan samenwerking gezocht worden met de horecagelegenheden in de buurt (Pannenkoekenhuis, Jeugdherberg, restaurant Vroeg). Het unieke van dit plan is dat het bezoekers gelegenheid geeft Fort Rhijnauwen, wat anders gesloten is, te bezoeken en historische context mee te krijgen.

### **4. Festival de Beschaving**

Sinds 2011 nieuw Festival in de Hortus Botanicus op Fort Hoofddijk. Insteek de combinatie van cultuur (vooral popmuziek) en wetenschap (Science Park de Uithof). Partners o.a.: Universiteit Utrecht, Hogeschool Utrecht, Hortus, UMC, SSH, Sportcampus Olympos, de Vrede van Utrecht.

### **5. Theatervoorstellingen**

De Vrede van Utrecht heeft contact met een reeks jonge, landelijk en (meeste) internationaal bekende locatiekunstenaars die plannen hebben voor projecten op Forten.

Enkele namen:

- Holland Opera (uit Amersfoort): opera *Blauwbaard* op Fort Rhijnauwe (21 juni – 15 juli 2013)
- Schweigmann &: *Frame*, op Fort Ruigenhoek, co-productie van theatermaakster Boukje Schweigmann met de Chinese danseressen Nunu Kong & Nannan Liu (16 t/m eind mei 2013, in het kader van nieuw Utrechts podiumkunstenfestival Spring).
- Coproductie van Cowboy bij Nacht met Staatsbosbeheer en Studium Generale: de voorstelling *De Meeuwen van Tinbergen* wordt hernomen tijdens de Fortenweek (7 t/m 15 september 2013) Fort Ruigenhoek.

### **6. Waterliniefestival 2013**

Waterliniefestival 2013 brengt culturele initiatieven (zoals amateurtheatergroepen, koren, dansverenigingen, fanfares, bandjes) uit verschillende dorpen van Stichtse Vecht samen op Fort Nieuwersluis. Onder leiding van professionele jonge makers van diverse kunstdisciplines maken de culturele initiatieven een locatie-performance, op basis van een lokaal verhaal over het fort of omgeving. Thema's van die door het gebruik van de locatie voor zullen komen in de verhalen zijn insluiting-uitsluiting en oorlog-vrede. Vanaf de zomer 2012 wordt er gestart met het zoeken naar verhalen, werven van kunstenaars, culturele initiatieven en worden partners benaderd. Trajecten rondom de performances en randprogrammering worden al in september 2012 gestart in het kader van het jaar van de Buitenplaatsen. Eigenaar: [Stichting De Rest](#) en [organisatiebureau Viveza](#)

### **7. Dorpsfeest**

De forten liggen allemaal in buurten, gemeenschappen en of naast wijken. Dit plan is een eerste aanzet om te zien hoe er meer samenhang tussen hen kan komen en hoe de forten of bouwwerken ten dienste kunnen staan aan wat zich in de omgeving afspeelt. Het project biedt op de forten van Lunetten een podium aan culinaire en culturele activiteiten in de wijk. Het wijkontwikkelingsprogramma van de Vrede van Utrecht ondersteunt dit initiatief van een 40-tal bewoners uit de wijk Lunetten samen met het wijkaccountmanagement van Wijkbureau Zuid.

## Het Huis van Eutopia

Eutopia is een beeldend project van de Vlaamse kunstenaar en architect Filip Berte dat Europa als werkterrein heeft. Aan de basis ligt veeleer een intuïtief onderzoek naar het geografische, politieke, historische en culturele Europa dan een wetenschappelijke benadering. Concreet wordt dit onderzoek vertaald in de bouw van “het Huis van Eutopia”. Dat huis komt in 2013 in Utrecht te staan, een wereldpremière!

Het bouwproces van het Huis is even belangrijk als het eindresultaat: Eutopia loopt als project over verschillende jaren en de verschillende kamers van het huis kunnen ook los worden getoond. Daarom werken Vrede van Utrecht en Eutopia al enkele jaren samen en waren er al drie kamers van het huis te zien in Utrecht.

Het Huis van Eutopia overbrugt de ruimte tussen het verleden en de toekomst, tussen het onbewuste verleden of collectief geheugen en nieuwe toekomstvisies. Tussen deze twee polen plaatst Filip Berte de actuele socio-politieke context – daar komen wij, als burgers van Europa, aan bod. Of we nu uit Nederland, Griekenland, Spanje of Moldavië komen. Zowel in de kunst van Berte als in het randprogramma van “het Huis van Eutopia” is er altijd ruimte voor de stemmen en meningen van gewone mensen – liever wel dan niet gaat Filip Berte uit van het gezonde verstand van de Europeaan, en niet van de grote plannen van de politici.

25 juli – 21 september 2013, op locatie in Utrecht

link: [www.eutopia.be](http://www.eutopia.be)



## VJ Nieuwe Oude Muziek

### 1. Aanleiding

Driehonderd jaar geleden was Utrecht anderhalf jaar lang het centrum van de wereld. Op 11 april 1713 tekenden 28 Europese landen in Utrecht de 'Treaty of Utrecht': het allereerste wereldwijde politieke akkoord. Driehonderd jaar later vieren we de overwinning van de diplomatie met een breed cultureel programma: 'the art of making peace'. Het maken van nieuwe verbindingen maken hoort bij Utrecht zoals polderen bij Nederland hoort. De pijlers van het programma zijn drie voorwaarden voor een duurzaam veerkrachtige en vreedzame samenleving: de 'Utrecht Principles':

- respect voor diversiteit,
- de kracht van kunst en cultuur,
- de noodzaak van kennis delen.

Binnen een doorlopende onderstroom van programma's zoals de exposities van de gezamenlijke musea vindt de focus van 'the art of making peace' plaats in drie periodes van drie weken, met telkens extra nadruk op een startweekend en een slotweekend. In de voorjaarsperiode staat de Historie van oorlog en vrede centraal: het startweekend van 11 april t/m 17 april draait om de 18e eeuwse historie van de Vrede van Utrecht en de actuele betekenis daarvan. Het slotweekend van 4/5 mei bevat de Nationale Viering van het einde van de Tweede Wereldoorlog.

De zomerperiode draait rond de thematiek van de Vreedzame Stad: het startweekend van 20 juni t/m 23 juni bevat een breed participatief programma in alle wijken van de stad en een hele reeks gemeentes in de regio. Het slotweekend van 12 t/m 14 juli draait rond het internationale Cross Culture Festival met talenten uit de urban culture en de urban sports – dit Festival is het voorprogramma voor het European Youth Olympic Festival dat 3500 sporttalenten tussen 13 en 18 jaar uit 49 landen naar Utrecht brengt.

In het najaar wordt de toekomst van een Vreedzaam Europa en de Europese verbinding geagendeerd. Op zaterdagavond 31 augustus VJ Nieuwe Oude Muziek; daarnaast bouwt Belgische kunstenaar Filip Berte het Huis van Eutopia en vindt Festival de Basis van 14 t/m 21 september op Vliegbasis Soesterberg plaats: daar wordt ook in 2013 100 jaar militaire luchtvaart herdacht.

### 2. Nieuwe Verbinding

Het thema Nieuwe Verbinding staat centraal in VJ Nieuwe Oude Muziek. De Europese dimensie van de Vrede van Utrecht uit 1713 is daarbij nadrukkelijk aanwezig. Het project brengt een unieke coalitie van internationaal werkende partners bijeen: Festival Oude Muziek Utrecht; Gaudeamus Muziekweek; Utrechtse Klokkeluiders Gilde; Stadsbeiaardiers Arie Abbenes (emeritus) en Malgosia Fiebig; computerkunstenaars Born Digital en Stichting Vrede van Utrecht. Een samenwerking waarmee alle partijen veel op het spel zetten, onder meer door de weerbarstige maar uitdagende locatie van Domplein en Domtoren.



Inzet is een verrassende samenkomst van oude en nieuwe muziek, met inzet van nieuwe media en van het internationaal vermaarde muzikale icoon van de Stad Utrecht: de beiaard (het carillon) van de Domtoren. Speciaal voor dit project zal componist René Uijlenhoet (ervaren in het werken voor beiaard) een nieuwe compositie maken voor de Domtoren, en met beiaards uit diverse Europese steden die relevant zijn voor de historische Vrede van Utrecht. Doel is een brug te bouwen tussen Utrecht en genoemde steden via het historische maar toch hippe instrument, de beiaard. Beiaardiers Abbenes en Fiebig maken de keuze voor de betreffende beiaards uit een relevante shortlist van instrumenten uit Spanje, Frankrijk, Savoie, Portugal, Pruisen en the United Kingdom. Uijlenhoet zal elementen van historische (oude) muziek verwerken in zijn (nieuwe) compositie.

Met VJ Nieuwe Oude Muziek wordt een nieuwe invulling gegeven aan het succesvolle concept van VJ op de Dom, dat op 1 juni 2012 de prijs voor Beste Regio Evenement van het land won. Het event is ontleend aan twee ideeën van [www.mijnideevoor2013.nl](http://www.mijnideevoor2013.nl), een project van Stichting Vrede van Utrecht dat een uitnodiging aan de breedste laag van de bevolking behelsde tot participatie in het programma op weg naar 2013. Het event heeft inmiddels 3 succesvolle edities achter de rug (2009 en 2010 als DJ op de Dom en 2011 als VJ op de Dom), met enthousiaste reacties van een naar schatting 6000 koppig publiek op alle drie de avonden. Op 21 september 2012 vindt de vierde aflevering van VJ op de Dom plaats, met opnieuw een nadruk op de 'visuals' in samenwerking met drie grote, (inter)nationale beeldfestivals: Holland Animation Film Festival (HAFF), Impakt Festival, Nederlands Film Festival (NFF), en twee jonge organisaties afkomstig van de HKU die zich de afgelopen jaren lokaal en ook internationaal in toenemende mate onderscheiden: Born Digital en z25.

Met VJ Nieuwe Oude Muziek nemen de muziekfestivals Oude Muziek en Gaudeamus en het Utrechtse Klokkenluiders Gilde de estafette stok over van de beeldfestivals. Born Digital en de Vrede van Utrecht zijn de verbindende elementen in beide concepten, naast natuurlijk de locatie van het Domplein en de Domtoren.

### **3. Programma**

VJ Nieuwe Oude Muziek vindt plaats op de voorlaatste avond van de wereld vermaarde Festival Oude Muziek Utrecht: zaterdagavond 31 augustus 2013 tussen 22.00 en 01.00 u. Op zondag 1 september vindt de aftrap plaats van het nieuwe culturele seizoen van Utrecht tijdens het Uitfeest. Op maandag 2 september gaat de Gaudeamus Muziekweek van start. Vandaar dat het visuele en muzikale programma van VJ Nieuwe Oude Muziek een verloop zal kennen van oude naar nieuwe muziek. Tegelijk dient het verloop van VJ op de Dom als inspiratie: van inhoud naar puur feesten.

Het programma zal een zeer Europese dimensie hebben. Festival Oude Muziek Utrecht heeft Europa in 2013 als thema en werkt dan voor het eerst samen met de muziekfestivals van Versailles, Bremen en Venetië. VJ Nieuwe Oude Muziek zal volgen en aansluiten op een FOMU uitvoering van het Handel's Te Deum (geschreven naar aanleiding van de Vrede van Utrecht) in de Domkerk. Het European Union Baroque Orchestra (koor en orkest van de Europese Unie voor jong talenten) zal staan onder leiding van Lars



Mortensen. Fragmenten hiervan worden aansluitend gebruikt bij VJ Nieuwe Oude Muziek.

Een centrale rol in VJ Nieuwe Oude Muziek is weggelegd voor de beiaard van de Domtoren. In samenwerking met een vijftal andere beiaards in Europa is dit wereldberoemde instrument inspiratie voor componist René Uijlenhoet voor een muzikale rondreis die zijn begin en einde bij de Dom van Utrecht. Utrecht is DE beiaardstad van Europa en de wereld, met onder meer aan de Hogeschool voor de Kunsten Utrecht de enige opleiding ter wereld tot beiaardier.

De Domtoren zal tijdens het concert live worden bespeeld, de buitenlandse bijdragen aan het concert worden op locatie ingespeeld door de Utrechtse beiaardiers Arie Abbenes en Malgosia Fiebig en van tevoren opgenomen. Bij de keuze van de buitenlandse beiaards wordt niet gezocht naar gelijkgestemd instrumentarium; juist zoeken de Utrechtse beiaardiers naar een zo rijk mogelijke diversiteit van stemmingen en kwaliteit, waarbij ook de historische relevantie vanuit de Vrede van Utrecht 1713 een belangrijke rol speelt. Om de brug te bouwen tussen de live muziek van de Domtoren en de diverse niet-live muziek worden de nieuwste media technieken ingezet, zoals de click-track.

Bij de geluidsopnames zal ook een VJ aanwezig zijn die beeldmateriaal zal verzamelen. Tijdens het live concert zullen filmbeelden te zien zijn van een internationale tour d'horizon van het project en van de historische Vrede van Utrecht. Als inspiratie voor het genre live-cinema binnen vj/videokunst, muziek en performance kan het werk van Eboman dienen of van Light Surgeons: <http://www.lightsurgeons.com/category/performance-featured/>. Born Digital werkt in overleg met de componist, de beiaardiers en de Vrede van Utrecht het live-cinema concept verder uit. Inhoudelijk zullen er tijdens de opnames en montage verhalen ontstaan maar er zal ook bewust op 'story telling' worden ingezet middels het schrijven van een script en een scenario.

Na afloop van het carillonconcert zullen VJ's en DJ's met de compositie en materiaal uit de programma's van Oude Muziek en Gaudeamus aan de haal gaan. Dit kan uiteen lopen van gastmusici die ook kunnen vj-en tot speciale opdrachten richting popartiesten om te werken met bepaalde oude muziek. Muzikaal spektakel gaat hierbij hand in hand met visueel spektakel, waarbij ook een optie is een live uitgevoerde spectaculaire acrobaten-stunttocht langs de Domtoren. Bij de voorbereiding van het visuele gedeelte worden ook jonge talenten van de HKU ingezet. Een voorbeeld is Daan Kars, onlangs afgestudeerd met een live-cinema werk waarin violiste Myrthe van de Weetering meespeelt op een compositie van componist/producer Julien Mier. Deze combinatie maakte eerder het werk "Passenger" (<http://vimeo.com/26054926>) en voerde dit live uit op Freemote (internationaal nieuwe media festival van Born Digital) in NUtrecht. Het materiaal toont een droomwereld met veel onderwater filmwerk.



#### **4. Aanpak**

Het Domplein wordt voorzien van plasma schermen aan drie kanten (suggestie van een ronde concertzaal) met als hoofdfocus de Domtoren. Op de schermen zullen de buitenlandse beiaards te zien zijn alsmede het live bespelen van de Dom beiaard. Geluid en beeld worden ter plekke live gemixed, door de componist in samenwerking met Born Digital, volgens een in overleg tot stand gekomen draaiboek (clicktrack aangestuurd).

Planning:

- Juni 2012: projectplan en werkbegroting akkoord tussen alle partners;
- Juni 2012: keuze Europese beiaards;
- Voor 1 september 2012: aanvraag FAPK voor compositieopdracht;
- 21 september 2012: presentatie van het project tijdens Vrede van Utrecht programma presentatie; meteen daarna: opname van het project in alle media uitingen van partners;
- Herfst 2012: het componeren;
- Lente 2013: het bespelen, opnemen en filmen van de buitenlandse beiaards;
- Fine tuning compositie en opzet Born Digital;
- 31 augustus 2013: uitvoering.

Born Digital doet net als bij DJ en VJ op de Dom de regie, Livetime (Utrechtse technische producent van evenementen) is de eerste optie voor de technische productie (licht, geluid, projectie), in samenwerking met Rembrandt Boswijk. Voor de horeca is de lokale partij Brasserie Domplein de eerste gegadigde: de ervaringen bij eerdere afleveringen van DJ/VJ op de Dom waren positief.

De Vrede van Utrecht heeft een convenant duurzame evenementen getekend met de gemeente. Hoewel een eenmalige manifestatie per definitie op gespannen voet staat met duurzaamheid willen de partners van dit evenement zich zoveel als mogelijk daartoe committeren. Om te zorgen dat de impact op de omgeving minimaal zal zijn zullen de partners van het evenement opereren naar de richtlijnen van Green Key, het ecolabel voor duurzame bedrijven in de toerisme- en recreatiebranche.

#### **5. Partners**

Utrechts Klokkenluiders Gilde: vereniging met een internationaal netwerk die zich ten doel stelt om het handmatig luiden van klokken te bevorderen. Ongeveer 80 vrijwilligers van deze vereniging verzorgen alle luidingen op de Domtoren, de Buurtoren, de Jacobitoren, de Geertetoren, het kerkje van Blauwkapel, de RK Gertrudiskerk, het Academieggebouw en de Demkaklok in Zuilen. Verder zet het gilde zich in voor het behoud van het historische luidklokkenbestand in de stad Utrecht.

Festival Oude Muziek Utrecht: grootste oude-muziekfestival ter wereld, sinds de eerste editie in 1982 het vlaggenschip van de Organisatie Oude Muziek. Deze Organisatie is trendsetter en kenniscentrum op het klinkende erfgoedgebied van oude muziek. Men presenteert en stimuleert nieuwe ontwikkelingen op het gebied van repertoire, speelmannieren en interpretaties. De afgelopen 10 jaar werd het netwerk uitgebreid tot



over de grens, dankzij vier Belgische partners, en vanaf 2013 aangevuld met collega-festivals uit Versailles, Bremen en Venetië.

Gaudeamus Muziekweek: presenteert sinds 1947 de nieuwste muziek van de jongste generatie componisten in spannende programmaformats en op bijzondere locaties en is dé internationale ontmoetingsplek voor jonge componisten wereldwijd, sinds 2011 gevraagd door de Gemeente zich te vestigen in Utrecht. Een belangrijk onderdeel van de Gaudeamus Muziekweek is de uitreiking van de Gaudeamus Prijs, een aanmoedigingsprijs voor componisten onder de 30 jaar. Gaudeamus is een actieve partner in netwerken zoals ECPNM, ISCM, IAMIC en het onlangs opgerichte Europese Ulysses Network. Sinds januari 2012 wordt een jaarlijks satelliet-festival “Gaudeamus Muziekweek New York” georganiseerd i.s.m. The Issue Project Room in Brooklyn, New York.

Born Digital: gezelschap van digitaal kunstenaars met een professioneel creatief productiehuis als kern dat zich via nieuwe samenwerkingen met een groot nationaal en internationaal netwerk richt op het onderzoek en ontwerp van ruimtelijke omgevingen, waarbinnen verschillende media zich manifesteren als geheel. Born Digital organiseert het internationale nieuwe mediafestival Freemote en is leidend in de productie van DJ/VJ op de Dom.

Vrede van Utrecht: stichting die de viering van het historische verdrag in 2013 organiseert, die het bidbook voor Utrecht Culturele Hoofdstad 2018 schrijft en die een opdracht van Stad en Provincie Utrecht heeft tot het bevorderen van de toegankelijkheid van erfgoed, van de participatie van de breedste laag van de bevolking bij de viering, en van het imago van Utrecht als internationale stad van kennis en cultuur.

#### Rolverdeling:

Vrede van Utrecht	aansturing, productie, vergunningen, marketing, pr
Festival Oude Muziek	programmabijdrage, marketing, pr
Gaudeamus Muziekweek	programmabijdrage, marketing, pr
Klokkenluidersgilde	programmabijdrage en uitvoering
Keuze/coördinatie buitenland	Arie Abbenes en Malgosia Fiebig
René Uijlenhoet	compositie
Born Digital	visuele vormgeving en regie
(nog in te vullen)	presentatie
Livetime (i.s.m. Rembrandt Boswijk)	technische productie

## 6. Bereik

In 2013 staat Utrecht als stad van kennis en cultuur met het grote Vrede-programma extra in het teken van muziek, theater, festivals, conferenties, tentoonstellingen en tal van andere evenementen. Om te voorkomen dat de Vrede van Utrecht-viering in 2013 alleen de gebruikelijke kunst- en cultuurconsumenten trekt zet de organisatie een breed programma op dat nieuwe doelgroepen wil bereiken en inspireren. Veel projecten spelen zich daarom af in de openbare ruimte en zijn kosteloos toegankelijk. VJ Nieuwe Oude Muziek is een van die projecten.





VJ Nieuwe Oude Muziek wil op de vooravond van het 2013 Uitfeest te Utrecht de doelgroepen van Festival Oude Muziek Utrecht, van Gaudeamus Muziekweek en van VJ op de Dom samenbrengen. De doelgroep van VJ Nieuwe Oude Muziek als geheel is bewust jonger dan de normale doelgroep van Festival Oude Muziek. De gemiddelde leeftijd van de ong. 6000 bezoekers van VJ op de Dom ligt tussen de 10 en 40 jaar. Het evenement heeft zich met een breed bereik en een brede doelgroep ontwikkeld tot een echt stadsevenement: allereerst jongeren maar eigenlijk iedereen is welkom. Het aanbod van VJ Nieuwe Oude Muziek moet helder gecommuniceerd en enerverend zijn, om de brede massa aan te kunnen spreken.

VJ Nieuwe Oude Muziek wil nadrukkelijk naast een regionaal ook een landelijk bereik krijgen. De partners opereren allemaal op beide niveaus. Daarom wordt er gesproken met de NTR (Peter Janssen) over een documentaire 'the making of'. Door de multidisciplinaire insteek en de participatie van beiaards uit heel Europa heeft VJ Nieuwe Oude Muziek in potentie een brede uitstraling.

## **7. Budget**

Vrede van Utrecht is financieel eindverantwoordelijk voor VJ Nieuwe Oude Muziek. Er wordt eenzelfde concept voor samenwerking gehanteerd als voor VJ op de Dom: alle partners dragen bij. De Vrede neemt behalve een bijdrage aan de programmering ook de hele infrastructuur, de productiekant en het hoofdaandeel van de communicatie op zich.

Een werkbegroting is onderdeel van dit projectplan: er komt een akkoord van alle partners voor alle genoemde bedragen vooraf aan start van het project. 'Commitment' van de partners is kortom zowel inhoudelijk als zakelijk noodzakelijk.

In de productie wordt bij voorkeur met de leveranciers gewerkt waarmee de Vrede van Utrecht kortingsafspraken heeft. In ieder geval krijgen deze leveranciers de kans om een concurrerende offerte uit te brengen. Om kosten te beperken zal er een groot beroep op vrijwilligers worden gedaan voor zowel de show als voor logistieke zaken. Hierbij wordt gebruik gemaakt van de vrijwilligerscoördinator van de Vrede van Utrecht.

Te begroten:

- Reis en verblijfkosten beiaardiers; - hangt van keuze af: is gaande
- Vergoedingen beiaardiers; idem
- Kosten opnames en films in het buitenland;
- Technische kosten inrichten Domplein;
- Technische kosten uitvoering en vergoeding Born Digital.



**stichting  
vrede van  
utrecht**

# **Festival De Basis 2013**

Wat betekent oorlog en vrede in het  
Nederland van nu

Postbus 532  
3500 AM Utrecht  
030 239 38 90  
info@vredevanutrecht.nl  
vredevanutrecht2013.nl  
utrecht2018.nl

*een initiatief  
van gemeente en  
provincie Utrecht*

*Stichting Vrede van Utrecht werkt aan:*



**vrede van  
utrecht 2013**  
*cultuur over grenzen*

**Utrecht**  
**2018**  
**2018**  
Candidate  
European  
Capital of  
Culture



## Inhoudsopgave

1	Inleiding .....	2
2	Doelstelling .....	3
2.1	Belang.....	3
2.2	Thema 2013 .....	3
2.3	Doel .....	3
2.4	Context.....	3
2.5	Totaalbeleving.....	3
3	Achtergrond .....	5
4	Programmaoverzicht .....	7
4.1	Opening.....	7
4.2	Eerste festivalweekend.....	7
4.3	Speciaal programma voor scholen en bedrijven.....	8
4.4	(Inter)nationale bijeenkomsten en debat .....	8
4.5	Tweede Festivalweekend .....	8
4.6	Slotspektakel <i>Imagine</i> .....	9
5	De Basis 2013 – het publiek.....	10
5.1	Publieksbereik.....	10
5.2	Doelgroepen: gedifferentieerd bereik .....	10
5.3	Logistiek.....	11
5.3.1	Traffic van het publiek.....	11
5.3.2	Kaartverkoop .....	11
6	Partners .....	12
6.1	Initiatiefnemers .....	12
6.2	Gemeenten .....	12
6.3	Maatschappelijke en culturele instellingen.....	<b>Fout! Bladwijzer niet gedefinieerd.</b>
6.4	Onderwijsinstellingen .....	13
6.5	Kunstenaars.....	13
7	Uitgangspunten communicatie .....	14
7.1	Doelen Vrede van Utrecht programma.....	14
7.2	Identiteit Festival De Basis.....	14
7.3	Communicatiedoelen .....	14
7.4	Strategie en middelen .....	15
7.5	Mediapartners.....	16
8	Organisatie.....	17
9	Begroting & dekking .....	<b>Fout! Bladwijzer niet gedefinieerd.</b>
	Bijlage 1: Programma-onderdelen .....	21
	Bijlage 2 Communicatieplan .....	29



## 1 Inleiding

In 2013 vieren we dat het 300 jaar geleden is dat de Vrede van Utrecht werd getekend, een wereldomspannend vredesverdrag, het eerste dat niet op het slagveld, maar aan de onderhandelingstafel werd bepaald. In 2013 worden verschillende activiteiten georganiseerd om de Vrede van Utrecht te herdenken en te vieren. Het programma concentreert zich rondom 6 weekenden in dat jaar: in april, mei, juni, juli en september. In het kader van 300 jaar Vrede van Utrecht vindt van vrijdag 13 september tot en met zondag 22 september 2013 Festival De Basis op de voormalige militaire Vliegbasis Soesterberg plaats. (Inter)nationale kunstenaars en kunstvakstudenten verzorgen samen met verschillende partners als het Nationaal Militair Museum i.o., het Veteraneninstituut, Het Utrechts Landschap en verenigingen uit Soest en Zeist een publieksmanifestatie boordevol beeldende kunst, muziek, theater en film met als thema: Wat betekent oorlog en vrede voor het Nederland van nu.

De bijzondere natuur, de schilderachtige gebouwen, zoals shelters, munitiebunkers en startbanen en de geschiedenis van het terrein tijdens de 2<sup>e</sup> wereldoorlog en de Koude Oorlog (Camp New Amsterdam) vormen de aanleiding en de achtergrond voor o.a. installaties, tentoonstellingen, performances, ‘expedities’ op het terrein, sport en spel en concerten. Er is ruimte voor informatievoorziening, debat en ontmoetingen. Het publiek ‘reist op eigen kracht’ langs verschillende activiteiten en maakt zijn eigen verhaal rondom dit actuele thema. Festival De Basis biedt het publiek de mogelijkheid om zowel op lichte en luchtige wijze als meer diepgravend het thema te onderzoeken. Het festival komt tot stand met een groot aantal partners uit het professionele en amateur circuit, richt zich op een breed publiek van alle leeftijden en kent een speciaal cultuur educatief programma voor middelbaar scholieren. Nadrukkelijk wordt voor het ‘grote publiek’ mogelijkheden gecreëerd om middels de directe ervaringen van de ‘jonge’ veteranen de impact en de betekenis van de huidige defensietaken van Nederland te doorgronden.

Festival De Basis biedt de mogelijkheid aan partners die zich met eenzelfde thema verbinden om zich te profileren. Ook het V-fonds kan van deze mogelijkheid gebruik maken. Hierbij valt bijvoorbeeld te denken aan een bijeenkomst rondom de doelstellingen en de projecten van het V-Fonds en/of het plaatsen van de Bandritzer tijdens het Festival. Wij komen graag met u in gesprek in hoeverre Festival De Basis 2013 een podium voor het V-fonds zou kunnen zijn.



## **2 Doelstelling**

### **2.1 Belang**

In 1713 kwam er met de ondertekening van de Vrede van Utrecht voor het eerst een eind aan een wereldwijde oorlog door diplomatie. Dat historische gegeven is een inspiratie voor het vieren van de Vrede van Utrecht nu. Deze inspiratie is verwoord in the Utrecht Principles; drie uitgangspunten voor een veerkrachtige samenleving waar ook ter wereld: de kracht van diversiteit, de kracht van kunst en cultuur en de kracht van het uitwisselen van kennis voor een innovatieve, vreedzame samenleving.

### **2.2 Thema 2013**

Hoever willen wij anno 2013 gaan voor het behoud van vrede nu wij zelf al een aantal decennia in de directe afwezigheid van oorlog leven? Hoe gaan we om met vrede als onze uitgangspunten daarover elders in de wereld onder druk staan? En welke prijs zijn wij bereid te betalen voor onze idealen; voor vrede hier en elders?

Met Festival De Basis 2013 willen we binnen de unieke cultuurhistorische context van Vliegbasis Soesterberg een zo groot mogelijk publiek in contact brengen met de vraag: Wat betekent oorlog en vrede voor het Nederland van nu?

### **2.3 Doel**

In 2011 organiseerden we, samen met het CBKU/SKOR en Het Utrechts Landschap, de piloteditie van Festival De Basis als markering van de transitie waar voormalig militaire Vliegbasis Soesterberg zich in bevindt; van gesloten militair terrein naar een unieke omgeving waar kunst, natuur en erfgoed elkaar blijvend ontmoeten met als doel deze bijzondere plek toegankelijk en vooral beleefbaar te maken voor een breed publiek. In 2013 organiseren we Festival de Basis wederom met dit doel voor ogen.

### **2.4 Context**

De voormalige vliegbasis is met haar cultuur historische waarde het ideale decor voor deze ontmoeting met bezoekers. De keuze voor een festival met een bijzondere mix aan programmaonderdelen maakt het laagdrempelig en aansprekend voor een breed publiek. Kunst en cultuur zijn daarbij de ideale bril om het publiek op verschillende manieren naar het thema te laten kijken. En of die bril nu roze of zwart getint is, een opvallend montuurtje of meer een klassieke uitvoering kent; het publiek bepaalt zelf welke bril hij opzet en hoe hij kijkt.

### **2.5 Totaalbeleving**

Vanaf het moment van binnenkomst wordt het publiek uitgenodigd om deze bijzondere locatie te 'ervaren' en de verschillende programmaonderdelen mee te maken. Iedereen maakt zijn eigen route en stapt in wanneer hij wil. Het terrein is zo groot dat we door een duidelijke routing en vormgeving van het festivalterrein het publiek visuele ankerpunten



bieden. Hierin spelen vorm, tekst en beeld een belangrijke rol. Een overzichtelijk programma met plattegrond waarin de verschillende onderdelen helder worden aangeduid ondersteunen het publiek. Het is mogelijk om deel te nemen aan excursies over het terrein, maar het publiek kan ook op eigen kracht het festival verkennen. De medewerkers van het festival worden uitgedost in prachtige uniformen van modeontwerpster Tjitskes Hemkes. Kortom het festival zal een duidelijke eigen kwaliteit uitstralen, een totaalbeleving vormen en uitnodigen tot ontmoeting. We vragen een beeldend kunstenaar om deze ambitie vorm te geven, zodat de kwaliteit van beleving optimaal is.



### 3 Achtergrond

Vliegbasis Soesterberg, al meer dan 40 jaar gesloten voor publiek, is een plek die veel geheimen in zich draagt. Het terrein is groots in afmetingen, maar ook indrukwekkend in historisch opzicht. De belangrijkste periode wordt gekenmerkt door de NAVO vliegbasis die er na de Tweede Wereldoorlog is gevestigd, ten tijde van de Koude Oorlog. Het immense gebied herbergt inmiddels vele zeldzame dier- en plantsoorten. Daarnaast draagt de plek nog duidelijk de sporen van de Koude Oorlog en de aanwezigheid van Amerikaanse militairen. De komende jaren wordt het gebied ontwikkeld tot een hoogwaardig natuurgebied, waarbij de gebouwen tevens geschikt gemaakt worden voor culturele activiteiten.

Vrede van Utrecht werkt sinds 2009 samen met Het Utrechts Landschap en (t/m 2012) met het CBKU/SKOR, aan de herontwikkeling van Vliegbasis Soesterberg door het samenbrengen van kunst, erfgoed en natuur met als doel het ontsluiten en toegankelijk maken van dit unieke erfgoed voor een breed publiek. Wij hebben in het najaar 2009 gezamenlijk het visiestuk *Memory, Art & Landscape* geformuleerd. Het stuk geeft antwoord op de vraag: Hoe kunnen we het verhaal van wat hier is en wat hier was, voelbaar en beleefbaar maken? Dit dient als vertrekpunt en kader bij het maken van het programma. In 2011 resulteerde dit zoals gezegd in de pilot editie van Festival De Basis en ook de komende jaren wordt De Basis een jaarlijks terugkerend festival. In 2013 wordt onze ambitie voor de Vliegbasis nog extra versterkt door de viering van 300 jaar Vrede van Utrecht. Reden om extra uit te pakken.

De Nederlandse bevolking ziet zichzelf liever als een vredelievende dan als een oorlogszuchtige natie. Als een van de weinige landen in de wereld is dit uitgangspunt verwoord in een artikel van de grondwet.

Artikel 90; <i>De regering bevordert de ontwikkeling van de internationale rechtsorde.</i>
---

Dit artikel is de grondslag voor het ontplooiën van defensieve activiteiten van Nederland in de gehele wereld. Weinigen zijn zich echter bewust van het feit dat het nastreven van artikel 90 de inzet van geweld met zich meebrengt. Taken die horen bij de uitvoering van artikel 90 zijn de vreedzame beslechting van internationale geschillen, het waarborgen van mensenrechten, goede verhoudingen met andere staten onderhouden, goede internationale wetgeving en de naleving daarvan verzorgen en bewaken, en de duurzame internationale vrede en veiligheid ondersteunen. Het ideaal van democratische waarden van vrede en vrijheid wordt letterlijk verdedigd op internationaal niveau.

De visie van kunstenaars biedt de kans om zonder de druk van de alledaagse realiteit, in een vrije ruimte, het thema van alle kanten te bekijken en mee te maken. Een van de inspiratiebronnen voor het festival is het optreden van generaal b.d., de heer Peter van Uhm (voormalig commandant der Nederlandse Strijdkrachten) tijdens TEDex 2011,





waarin hij gedreven vertelt waarom hij en zijn soldaten kozen voor het geweer als instrument om te werken aan een betere wereld.

*Ladies and gentlemen,*

*I share your goals. I too want to make a better world.*

*I did not choose to take up the pen, the brush, the camera.*

*I chose this instrument.*

*I chose... the gun.*

<http://www.tedxamsterdam.com/2011/peter-van-uhm-guns-for-world-peace/>

Als geen ander weet hij de schijnbare paradox, dat een vreedzame wereld niet zonder de inzet van wapens kan, over het voetlicht te brengen. Zijn speech sluit daarmee naadloos aan bij wat De Basis 2013 aan haar publiek wil voorleggen. In samenwerking met het Veteraneninstituut en het Nationaal Militair Museum i.o. worden verschillende programmaonderdelen opgezet die middels de persoonlijke ervaringen van de ‘jonge veteranen’ het algemene publiek de mogelijkheid biedt om de impact en de betekenis van de huidige defensieve inzet van Nederland te doorgronden.



## 4 Programmaoverzicht

De Basis is een publieksfestival waarbij de kwaliteit uitgangspunt is voor de programmering. Professionals en amateurs, culturele en maatschappelijke instellingen, vrijwilligers, scholieren en de festivalbezoekers geven gezamenlijk vorm aan de inhoud, waarbij bezoekers via een multidisciplinaire mix van kunst, cultuur en natuur kennis maken met oorlog en vrede in 2013; een feest om vrede te vieren en ons te bezinnen op oorlog.

### 4.1 Opening

Het festival wordt op vrijdag 13 september feestelijk geopend met parades uit de omliggende gemeenten die richting de Vliegbasis trekken. Daar aangekomen neemt een bijzondere spreker (bijv. de heer Peter van Uhm) het stokje over. De opening krijgt extra glans door de Nederlandse première van de reality opera *The News* van Jacob TV in samenwerking met het Nederlands Blazers Ensemble. Jacob TV (alias van Jacob Ter Veldhuis, 1951) is een avant pop componist en een van de meest uitgevoerde hedendaagse Nederlandse componisten. *The News* ging in april 2012 in Pittsburg in première. Toespraken, live muziek en videobeelden, afkomstig uit de internationale media zijn geremixed tot een totaalconcert. *The News* geeft een kritisch beeld van onze maatschappij, de politieke leiders en de culturele dynamiek en gaat over vrijheid en democratie, oorlog en vrede, religie en politiek. Jacob TV/Het Nederlands Blazers Ensemble start de Nederlandse tournee van *The News* op Festival De Basis 2013.

The News

*Speech grooves, live music and video, remixed from international media footage, shine a critical spotlight on our world, the human condition, political leaders and cultural dynamics, involving freedom and democracy, war and peace, religion and politics...*

[www.jacobtv.net](http://www.jacobtv.net)

### 4.2 Eerste festivalweekend

Op zaterdag 14 en zondag 15 september gaat Festival De Basis van start voor het grote publiek. Op het festivalterrein (sheltergebied en munitiepark) kan de bezoeker zelfstandig of met gidsen, wandelend of fietsend, verschillende kunstwerken, activiteiten en evenementen bezoeken rondom het thema. Zowel voor kinderen, jongeren als volwassenen is er van alles mee te maken. Ook komt er een gratis toegankelijke fietsroute waardoor de passerende recreant ook de Vliegbasis kan bewonderen en de festivalsfeer kan proeven. Shelter 611 is het hart van het festival met haar restaurant. Hier bevindt zich een open podium, waar de bezoeker onder het genot van een hapje en een drankje kan genieten van muziekoptredens en kleine performances van plaatselijke muzikanten en koren. Ook jonge talenten worden op dit podium in de spotlight gezet. Er is een speciaal programma voor kinderen met bijvoorbeeld speurtochten over het terrein. Jongeren worden uitgenodigd om met het thema aan de slag te gaan door middel van gaming. Er is een tentoonstelling over oorlog en vrede, opgezet i.s.m. het Nationaal Militair Museum



i.o. en het Veteraneninstituut, een beeldende kunst collectie van site specific kunstwerken van internationale kunstenaars als Erik Odijk, Roosje Klap & Khaleb de Groot, Laurence Aëgerter, Sanja Medic, Rietveld Landscape en Henrik Hakånsson, een bijzondere theatervoorstelling op basis van de verhalen van jonge veteranen en er wordt gewerkt aan de verfilming van de voorstelling *Kamp Holland* van Orkater. Als de bezoeker even wat anders wil, kan hij een balletje slaan op het volleybalveld, een militaire demonstratie bewonderen, middels een excursie de bijzondere natuur ontdekken of heerlijk in het zonnetje zitten. Beide dagen worden afgesloten met een bijzonder concert: *The News* van Jacob TV/Nederlands Blazers Ensemble (14 september) én Herman van Veen met vrienden (15 september). Herman van Veen stelt speciaal voor De Basis een concert samen met kinderen, (amateur en professionele) musici dat past binnen het festival.

#### **4.3 Speciaal programma voor scholen en bedrijven**

Van maandag 16 t/m vrijdag 20 september bezoeken schoolklassen van het middelbaar onderwijs het terrein. Zij krijgen een speciaal educatief programma waarin het onderwerp *'De Nederlandse Samenleving: vrede en veiligheid'* en het culturele erfgoed van de voormalige vliegbasis centraal staan. Het educatieprogramma van het Veteraneninstituut is onderdeel van dit programma. Verschillende elementen van het festival worden ingezet voor een leerzaam en leuk evenement. Het team van het *Vrede van Utrecht op school* programma, met een ruime ervaring op het gebied van cultuur- en vredeseducatie, draagt bij aan de ontwikkeling en distributie van dit pakket om te zorgen voor een goede aansluiting met het onderwijs en bestaande leerlijnen. Tevens wordt het festivalterrein doordeweeks ingezet voor speciale programma's ten behoeve van bedrijven en instellingen uit de omgeving. Momenteel wordt onderzocht of de jaarlijkse Utrechtse veteranendag tijdens Festival De Basis op vliegbasis Soesterberg plaats kan vinden.

#### **4.4 (Inter)nationale bijeenkomsten en debat**

Op woensdag 18 september vindt een internationale bijeenkomst plaats met als thema: cultuur en erfgoed, waarin wordt onderzocht wat de actuele waarde is van kunst in de openbare ruimte en belicht de mogelijkheden van de basis voor de toekomst in haar nieuwe rol van natuur, kunst en erfgoed. Op donderdag 19 september is er ruimte voor 'de goede oude tijd' toen het Amerikaanse leger nog op de vliegbasis aanwezig was. Met op de achtergrond Amerikaanse muziek worden herinneringen opgehaald van (oud)bewoners. Op vrijdag 20 september vindt een groot nationaal debat plaats, in samenwerking met het Nationaal Militair Museum i.o. en het Veteraneninstituut, waarin de houdbaarheid van artikel 90 van de grondwet in deze tijd wordt bediscussieerd door landelijke stakeholders.

#### **4.5 Tweede Festivalweekend**

Na een aantal dagen van verdieping en bezinning met thematische programmering voor scholieren, bedrijven, professionals en experts zwelt De Basis tijdens het tweede festivalweekend weer aan om het grote publiek te ontvangen. Alle elementen uit het eerste festivalweekend zijn weer te zien en beleven, maar er is meer: we vieren op 21



september de International Day of Peace en dit markeert het einde van de grootse viering van de Vrede van Utrecht in 2013. Het festival doet er daarom deze dag nog een schepje bovenop. Tijdens dit weekend zal IKV/Pax Christi het Ministerie van de Vrede in een van de shelters inrichten. Tevens zal Masterpeace informatie geven over zijn programma en onderdeel zijn van de muziekprogrammering. Ook vindt de grote *Parade voor de Vrede* plaats met medewerking het Nationaal Militair Museum i.o. en verenigingen uit Soest en Zeist. De Parade eindigt met een vliegshow van de Stichting KLU Historische Vluchten met medewerking van de Viering Market Garden. Vervolgens kan de bezoeker aanschuiven bij een bijzonder eetfeestijn op de landingsbaan en maken we ons op voor het grote slotspektakel. Lucebert heeft ooit geschreven: 'Vrede is eten met muziek'. Opa's die gevochten hebben, moeders die zorg hebben gedragen en kinderen die nooit mogen vergeten dat ze in vrede groot zijn gebracht gaan samen aan tafel vooraf aan een spetterende slotconcert.

#### **4.6 Slotspektakel *Imagine***

De International Day of Peace op zaterdag 21 september markeert de grootse afsluiting van het Vrede van Utrecht-jaar.

We sluiten ons herdenkingsjaar af op een merkwaardig plek met bijzondere artiesten: we landen op de landingsbaan van voormalig luchtmachtbasis Soesterberg. We vliegen zowel Utrechtse topartiesten – waaronder Kytteman - als een internationale *headliner* in die begeleid worden door het Metropole Orkest in welbekende muziek uit tijden van oorlog en vrede (o.a. Richard Strauss, Billy Joel, Lennon & McCartney, Rogier van Otterloo en Wagner), inclusief de door Tom Holkenborg (Junkie XL) speciaal voor de opening van Vrede van Utrecht gemaakte compositie. Ook *special effects* uit de wereld van Defensie en film worden niet geschuwd. Uitbundige inzet van defensie voertuigen wordt momenteel onderzocht met onze partner, de toekomstige 'bewoner' van Soesterberg, het Nationaal Militair Museum i.o.. Uiteindelijk geven we het stokje over aan *Masterpeace* richting hun internationale concert voor de vrede in 2014 bij de piramides van Gizeh in Egypte. Duizenden toeschouwers kunnen genieten van deze muzikale en emotionele tour d'horizon langs de welbekende en geliefde composities van tijden van war and peace.

Kijk voor een uitgebreide beschrijving per programmaonderdeel in Bijlage 1.



## 5 De Basis 2013 – het publiek

De Basis 2013 is een mix van cultureel erfgoed, natuur en kunst. Vliegbasis Soesterberg in haar nieuwe toegankelijke rol als gastheer voor het beleven van natuur, kunst en erfgoed in een unieke cultureel historische context. Festival De Basis is een breed gedragen publieksmanifestatie met landelijke uitstraling door de bijzondere programmering met kunstvormen als beeldende kunst, muziek, film en theater.

De Basis 2013 is een thematisch ingericht festival dat voor elke leeftijdsgroep iets te bieden heeft. Het publiek kan het terrein en de verhalen die daaruit voortkomen, ervaren: het landschap, de vergezichten, de zichtbare geschiedenis en het actuele thema van oorlog en vrede in Nederland in 2013.

De programmering van De Basis is van hoge kwaliteit en kent een aantal grote namen waardoor het festival voor een breed publiek uit heel Nederland interessant is. De unieke concerten, zoals Jacob TV/Nederlands Blazers Ensemble (Nederlandse première), Herman van Veen, gerenommeerde beeldend kunstenaars en het grote slotconcert van Vrede van Utrecht i.s.m. het Metropole Orkest, Kytelman e.a. hebben een grote landelijke uitstraling. De actieve samenwerking met de omgeving zorgt ervoor dat het festival ook regionaal als een 'eigen' festival wordt ervaren.

### 5.1 Publieksbereik

De ambitie is om circa 20.000 betalende bezoekers te ontvangen tijdens Festival De Basis 2013. Festival De Basis krijgt een prominente plek in de grote Vrede van Utrecht 2013 campagne (zie ook hoofdstuk Communicatie) en wordt via de vele partners ook actief uitgedragen naar de eigen achterban. Ook de aantrekkelijke programmering draagt bij aan een breed publieksbereik.

### 5.2 Doelgroepen: gedifferentieerd bereik

De bezoekers van De Basis kunnen we uitsplitsen in verschillende bezoekersprofielen met verschillende wensen en eigenschappen. Festival de Basis zet een gedifferentieerd programma neer, waarbij aan elke doelgroep is gedacht.

Vrede van Utrecht speelt in de marketing en communicatie in op de wensen en motieven van de verschillende doelgroepen. Gezien de aard van het festival, de bijzondere combinatie van erfgoed, natuur, cultuur en de maatschappelijke thematiek richten we ons niet specifiek op een hoofddoelgroep maar op een grote diversiteit aan doelgroepen, waarbij specifiek aandacht is voor:

- *'Anders dan anders, innovatief' < 34 jaar*  
*Hoogopgeleide stedelingen*

Focus op de bijzondere ervaring en de hoogwaardige kwaliteit van De Basis 2013.

- *'Cultuur met diepgang, empty nest' > 50 jaar*  
*Rustig leven en hoger inkomen*

Focus op kunstonderdelen en bijzondere locatie.



- *'Vet, cool en gaaf' < 25 jaar*  
*Jongeren/ uitgaanspubliek*  
Focus op het spektakel van het slotevent, festivalbeleving, sport en educatietraject.
- *'Stijlvol & social networking' 35-54 jaar*  
*Bewoners van de Vechtstreek met luxe levensstijl*  
Focus op de exclusiviteit en grote namen als het Metrolepole Orkest en Herman van Veen.
- *'Authentiek vertrouwd en zekerheid' > 50 jaar*  
*Weinig tot geen interesse voor kunst en cultuur*  
Focus op familieaspect, het bijzondere verhaal van de vliegbasis, de vliegshow en de natuur.
- *Gezinnen*  
Focus op kinderprogramma, natuur, vliegshow en festivalbeleving.
- *Bewoners/ amateurkunstenaars uit omliggende gemeenten*  
Focus op actieve verbinding met het festival als bezoeker, amateurkunstenaar etc.
- *Achterban van partners*  
Elke partner zoals verenigingen en organisaties uit Soest en Zeist, Het Utrechts Landschap, het Nederlands Film Festival, Nationaal Militair Museum i.o., het Veteraneninstituut, de HKU en Toneelacademie Maastricht communiceert actief met zijn eigen achterban.

### **5.3 Logistiek**

#### **5.3.1 Traffic van het publiek**

Aangezien de Vliegbasis pas vanaf 2014 is ingericht om regulier publiek op de basis te ontvangen, moeten er in 2013 nog speciale voorzieningen worden getroffen om het publiek 'in goede banen' te leiden. Het regionale publiek wordt uitgenodigd om op de fiets naar de basis te komen. Het is mogelijk om op de basis naar de twee festivalterreinen (sheltergebied en munitiepark) te fietsen. Voor het autoverkeer wordt gedacht aan de parkeerplaats van het Militair Luchtvaart Museum. Daar staan witte fietsen klaar, waarmee de bezoeker het terrein kan verkennen. Voor mensen die slecht ter been zijn wordt een vervoersmogelijkheid ingericht naar het shelterterrein en het munitiepark. Op het festivalterrein, dat zich concentreert rond het shelterterrein en het munitiepark, is het alleen mogelijk om lopend de verschillende programma-onderdelen te bezoeken. Daarnaast willen we een beperkte fietsroute over het terrein laten lopen die gratis toegankelijk is voor passanten, zodat ook zij de sfeer kunnen proeven.

#### **5.3.2 Kaartverkoop**

Bij een publieksmanifestatie met een open uitnodiging voor ontmoeting, viering en thematische verdieping hoort een laagdrempelig publieksbeleid. Daarom kiezen we voor één toegangkaart (dagkaart) voor het hele festival. Kinderen tot 15 jaar hebben zelfs gratis toegang. Kaarten zijn in de voorverkoop verkrijgbaar via de website van Vrede van Utrecht, maar ook "aan de deur" kan een kaartje worden gekocht.



## **6 Partners**

Vrede van Utrecht heeft samen met de andere initiatiefnemers al een groot aantal partners weten te verbinden aan De Basis 2013 om er gezamenlijk een groots feest van te maken.

### **6.1 Initiatiefnemers**

Festival De Basis 2013 wordt opgezet door Vrede van Utrecht (uitvoerend producent: Huis aan de Werf), samen met Het Utrechts Landschap, de projectgroep Vliegbasis Soesterberg van de Provincie Utrecht en curatoren van het voormalige CBKU/SKOR.

### **6.2 Gemeenten**

De gemeenten Soest en Zeist zijn nauw betrokken bij de ontwikkeling van het meerdaagse festival.

### **6.3 Maatschappelijke en culturele instellingen**

Nationaal Militair Museum i.o.: Het Nationaal Militair Museum i.o. werkt mee aan het festival wegens zijn doelstelling een brug te slaan tussen defensie en de bevolking én omdat het nieuwe museum vanaf 2014 op het terrein zijn poorten zal openen. De samenwerking concretiseert zich rondom de tentoonstelling over het thema van het festival, het nationale debat over het thema, het vinden van ingangen bij andere instellingen binnen defensie zoals KLU Historische Vluchten, Viering Market Garden, rekvisietencommissie Landmacht etc. De achterban van het Nationaal Militair Museum wordt nadrukkelijk uitgenodigd op het festival.

Het Veteraneninstituut: Het Veteraneninstituut draagt bij aan het festival door het thema via de 'jonge veteranen' invulling te geven. Zij werken concreet mee aan de tentoonstelling, het theaterproject met de Maastrichtse toneelacademie rondom de jonge veteranen, het nationale debat en het educatief programma. De achterban van het Veteraneninstituut wordt nadrukkelijk uitgenodigd op het festival.

Masterpeace: Stichting De Vrede van Utrecht ondersteunt de activiteiten van Masterpeace. Tijdens Festival De Basis 2013 zal Masterpeace informatie verschaffen over zijn activiteiten, onderdeel zijn van de muziekprogrammering en zal er aan het einde van het slotconcert een brug geslagen worden naar het grote concert in 2014 van Masterpeace in Egypte. De achterban van Masterpeace wordt nadrukkelijk uitgenodigd op het festival.

IKV/Pax Christi: IKV/Pax Christi richt in het tweede weekend van het festival (o.a. 21 september International Day of Peace) het Ministerie van Vrede in in een van de shelters. Het programma dat daarbinnen plaatsvindt wordt op dit moment ontwikkeld. De achterband van IKV/Pax Christi wordt nadrukkelijk uitgenodigd voor het festival.

Utrechtse veteranendag: De Gemeente Utrecht onderzoekt op dit moment of de jaarlijkse Utrechtse veteranendag bij uitzondering niet in de stad Utrecht plaatsvindt maar tijdens Festival De Basis in Soesterberg.





Op het gebied van talentontwikkeling zijn Het Kaasschaaf Collectief met Soestvrijstaal, Zeister Muziekschool met het Festival Up2You, 100% Utrechtse Heuvelrug – Dance Battle4Peace betrokken.

Ook verenigingen en kunstenaars uit Soest en Zeist zijn via Cultuurplatform Soest, de Kunstroute Soest, de Zweefvliegclub, de Vrienden van Vliegbasis Soesterberg, verschillende koren en de volleybalverenigingen onderdeel van De Basis 2013.

Bij het slotspektakel zijn o.a. het Metropole Orkest, Kyteman, Tom Holkenborg (Junkie XL) en Masterpeace betrokken.

#### **6.4 Onderwijsinstellingen**

Kunstvakstudenten van de Hogeschool voor de Kunsten Utrecht - Faculteit Theater en van de Toneelacademie Maastricht – Regie leveren als maker een bijdrage aan het festival.

#### **6.5 Kunstenaars**

Professionele kunstenaars, die aan het festival bijdragen, zijn o.a. Laurence Aegerter, Henrik Hakansson, Erik Odijk, Sanja Medic, Roosje Klap en Khaleb de Groot, Tjitske Hemkes, Jacob TV, Herman van Veen, Kyteman, Bram Schouw, Lucas De Man (begeleiding), Merlijn Twaalfhoven (begeleiding), Liesbeth Coltof (begeleiding) en Anthony Heidweiller (begeleiding).



## 7 Uitgangspunten communicatie

### 7.1 Doelen Vrede van Utrecht programma

Vrede van Utrecht wil in het themajaar 2013 bijdragen aan de verbetering en versterking van het imago van Utrecht als regio van kennis en cultuur. Door het vergroten van de bekendheid van Utrecht als cultuur(historische) regio wil Vrede van Utrecht daarnaast bijdragen aan het aantrekken van extra bezoekers en extra bestedingen. Dit doen we door:

- Een (inter)nationaal aansprekende programmering
- Een bijdrage te leveren aan de versterking van de culturele infrastructuur
- Een bijdrage te leveren aan het behoud van erfgoedlocaties en bepalende plekken in Utrecht stad en regio en het gebruik als podium en inspiratie voor culturele projecten
- Programma's in de haarvaten van de samenleving zodat meer Utrechters mee kunnen doen aan kunst en cultuur.

Dit vormt de basis voor alle communicatieactiviteiten die Vrede van Utrecht onderneemt.

### 7.2 Identiteit Festival De Basis

Voor de specifieke communicatie rondom Festival De Basis 2013 gaan we uit van de volgende identiteit van het festival:

- een breed gedragen publieksmanifestatie met landelijke uitstraling
- multidisciplinair festival met kunstvormen als beeldende kunst, muziek, film en theater
- een festival met een maatschappelijke thematiek over de vraag *wat betekenen oorlog en vrede voor het Nederland van nu*
- een mix van cultureel erfgoed, natuur en kunst.

### 7.3 Communicatiedoelen

We willen voor Festival De Basis de volgende doelen realiseren:

- Zo veel mogelijk publiek op de been brengen en aandacht genereren voor het festival op een wijze die naadloos aansluit bij de artistieke inhoud en de locatie.
- Vliegbasis Soesterberg profileren in haar nieuwe toegankelijke rol als gastheer voor het beleven natuur, kunst en erfgoed in een unieke cultureel historische context.
- Het publiek het terrein en de verhalen die daaruit voortkomen laten ervaren: het landschap, de vergezichten, de zichtbare geschiedenis en het actuele thema van oorlog en vrede in Nederland in 2013.

Concreet betekent dit dat:

- 20.000 betalende bezoekers het festival hebben bezocht
- 60% van de scholen in de regio hebben deelgenomen aan het educatietraject
- 1000 deelnemers/ambassadeurs uit de regio
- 1000 professionals hebben Vliegbasis Soesterberg bezocht
- 1000 kinderen in de leeftijdsgroep tot 14 jaar hebben Vliegbasis Soesterberg bezocht



- artikelen en/of recensies in nationale media
- vooraankondigingen in nationale media, algemene en special interest bladen
- aankondigingen en recensies in lokale media.

#### **7.4 Strategie en middelen**

Vrede van Utrecht hanteert voor al haar events een crossmediale manier van werken: balans tussen outdoor, print en online zichtbaarheid. Festival De Basis wordt vanaf het begin meegenomen in de communicatie en krijgt als een van de flagship projecten de maximale communicatie inzet. Het middelen en media overzicht is nog in ontwikkeling en zal gedurende het komende jaar continu geëvalueerd, aangevuld en aangepast worden. De nadruk van de marktwerking zal liggen op stad en provincie Utrecht, het groene hart en het Gooi. De nationale markt wordt hoofdzakelijk door middel van free-publicity bewerkt, in combinatie met online advertising en een outdoor campagne in Zuid en Oost Nederland en op high traffic locaties van Rotterdam, Amsterdam en Den Haag.

Om eerder genoemde doelen te bereiken wordt de volgende strategie toegepast:

- Instappen in de brede Vrede van Utrecht campagne
- Participatiemarketing en participatie publiek
- Product/ event communicatie

Hiervoor hebben we onderstaande middelen tot onze beschikking:

##### *Online*

Website, online redactie, Twitter, Facebook, nieuwsbrief, YouTube & Flickr, Paper.li, Google+ & Pinterest, virale verspreiding, advertenties en koppeling met offline activiteiten, viral/teaser en aftermovies

##### *Print*

Overzicht magazines/specials:

- September 2012: VvU magazine met totaaloverzicht programma 2013; oplage 45.000 brede verspreiding Utrecht stad/regio.
- 31 Maart 2013: speciale bijlage i.s.m. NRC/NRCnext, bereik 800.000; extra oplage 30.000 verspreiding stad/regio.
- April: katern in Culturele Zondag Utrecht danst a6-boekje met info over overige programmering VvU in het openingsweekeinde (musea, publieksprogramma's, conferentie).
- Eind april: VvU magazine rond mei programma: Making Peace tentoonstelling, 4/5 mei programmering, museumprogramma, agenda hoogtepunten van de rest van het jaar.
- Juni: VvU magazine rond juni programma: wijk/regio programmering, overige programmering, museumprogramma, agenda hoogtepunten van de rest van het jaar.
- Juli: katern in Culturele Zondag Cross Culture a6-boekje met info over overige programmering VvU in die periode (musea, publieksprogramma's, conferentie).



- 31 augustus: VvU magazine rond septemberprogramma: De Basis, slotevent, overige programmering, museumprogramma.
- AD/UN en Amersfoortse Courant: vanaf februari elke maand een pagina met informatie over Vrede van Utrecht programma.

Plattegrond

Flyers en posters

Kortingsacties

Advertenties uit pakket NRC/NRCnext

Free publicity

*Outdoor*

- Combinatie van Abri's, Muppis, AO vlakken. Totaalbus gebrand in VvU corporate stijl eventueel in combinatie met hoofdsponsor, actievlakken voor events eventueel in combinatie met partners
- Nationale Outdoor champagne Festival De Basis in wk. 35, 36, 37

## **7.5 Mediapartners**

Vrede van Utrecht 2013 heeft de volgende mediapartners:

- NRC/ NRC next (aantal lezers 800.000)
- AD/UN
- Amersfoortse Courant
- RTV Utrecht

Het uitgebreide communicatieplan is te vinden in Bijlage 2



## **8 Organisatie**

Festival De Basis 2013 is een project van Vrede van Utrecht i.s.m. Het Utrechts Landschap. Vrede van Utrecht draagt zorg voor de zakelijk leiding van het festival en de bureau ondersteuning. Dennis Meyer heeft als projectleider van Vrede van Utrecht de verantwoordelijkheid om inhoudelijk, zakelijk en organisatorisch het festival te leiden. Tevens heeft hij de opdracht om de samenwerking met verschillende andere partners invulling te geven. Als uitvoerend producent is Huis aan de Werf verbonden aan het festival. De uitvoerend producent stuurt de uitvoerende organisatie (producenten, techniek, bouwers, etc.) aan en is 'sparring-partner' van de projectleider voor de totale ontwikkeling van het festival. Inhoudelijk wordt de projectleider ondersteund door programmatoren en curatoren op verschillende onderdelen, zoals Cynthia Wilson voor de muziekprogrammering en Ella Derksen voor alle activiteiten rondom de beeldende kunst en tentoonstellingen.



## 9 Begroting & dekking

Vrede van Utrecht Festival DeBasis 2013	Begroting ex BTW
<b>BATEN</b>	
<b>Diverse inkomsten</b>	
recettes	198.113
diverse opbrengsten - horeca, festivalshop, bedrijfsarrangementen	52.500
sponsoring	100.000
	<b>350.613</b>
<b>Bijdragen en fondsen</b>	
Eigen bijdrage Vrede van Utrecht	701.500
V-fonds	75.000
VSB Fonds	85.000
overige fondsen BNG, Van Vlissingen	65.000
	<b>926.500</b>
<b>Bijdragen partners</b>	
Masterpeace	in natura
Veteraneninstituut	in natura
IKV Pax Christi	in natura
Nationaal Militair Museum i.o.	in natura
<b>Totaal baten</b>	<b>1.277.113</b>
<b>LASTEN</b>	
<b>Personeelskosten</b>	
Projectleider	66.000
Adviseurs	1.250
Programmamaker slotevent	
Produktieleiding	69.250
Produktiemedewerkers	32.400
Locatiemanager sheltergebied en munitiepark	10.800
Hoofd Techniek	13.200
Technisch medewerkers / site crew	11.500
Educatiemedewerker	5.000
Vrijwilligerscoördinator	6.800
Publiciteitsmedewerker	
divers personeel	6.000
	<b>204.400</b>
<b>Publiciteit</b>	-



Outdoorcampagne		50.000
Print: Magazine/ Specials, flyers		30.000
Advertenties dagbladen, tijdschriften etc.		30.000
Radiospotjes		15.000
Online campagne		25.000
overig		10.000
		<b>160.000</b>
<b>Productie</b>		
<i>Algemeen/ voorbereiding</i>	transport	5.000
	reiskosten	5.000
	verblijfkosten	19.500
	verzekeringen	5.000
<i>Logistiek</i>	verkeersbegeleiding	1.500
	publieksvervoer festivalterrein	10.000
	brandstof	500
<i>Inrichting terrein</i>	algemeen / overkoepelend	5.000
	vergunningen, leges, buma	900
	hardware	9.450
	technische infrastructuur	14.000
	meubilair	4.550
	afvalverwerking	4.250
	overig	4.250
<i>Podium inrichting</i>	Podium 611 sheltergebied	22.500
	Podium 613 sheltergebied	40.000
		<b>151.400</b>
<b>Programma</b>		
Festivalterrein: Set dressing		39.200
Festivalterrein: Interactieve beleving		7.500
Festivalterrein: Infostands partners (3/4))		1.000
Optochten en overige activiteiten omringende gemeenten		20.000
Podium 611 - programmering Festivalhart		20.000
Festivalshop		10.000
Festivalkrant: the receptor		
Shelter 612 Toneelacademie Maastricht - jonge veteranen (1)		30.000
Podium 613 - programmering (3/4))		50.000
Bunkers munitiepark		30.000
Tentoonstelling 2013: Oorlog en Vrede in Nederland (1,2)		15.000
Demonstraties		10.000
Film pitch Kamp Holland		0
Excursies		10.000
Installatie voor filmbeelden vliegclub		5.000
Volleybal competitie		5.000





Kinderprogramma		15.000
Middelbare scholen programma (1)		10.000
Bedrijfsarrangementen		15.000
Bijeenkomsten - symposium, American Party & debat (1,2)		20.000
Parade voor de Vrede		40.000
Beeldende kunstprogramma		
<i>Slotevent (3)</i>	Podium, tribune & geluid	125.000
	Licht, effecten & aankleding	75.000
	Metropole orkest	50.000
	Kytopia	50.000
	overige programmering	25.000
	extra productie & marketing	25.000
		<b>702.700</b>
<b>Totaal projectkosten</b>		<b>1.218.500</b>
Onvoorzien		58.613
<b>Totaal lasten</b>		<b>1.277.113</b>
<b>SALDO</b>		<b>0</b>

(1) inclusief inzet Veteraneninstituut

(2) inclusief inzet Nationaal Militair Museum i.o.

(3) inclusief inzet Masterpeace

(4) inclusief inzet IKV Pax Christi



## **Bijlage 1: Programma-onderdelen**

Het festival concentreert zich op drie plekken van het immense terrein van de voormalige Vliegbasis; het sheltergebied, het munitiepark en de landingsbaan. Deze drie gebieden en de toegangswegen daar naartoe worden 'vormgegeven' door een vormgever/beeldend kunstenaar. Met inachtneming van de grote beeldende kracht die het terrein van zichzelf al heeft, worden kleine toevoegingen gedaan waardoor er een festivalsfeer ontstaat én het publiek uitgenodigd wordt om zich in het onderwerp van het festival te verdiepen.

### **Sheltergebied**

#### **Shelter 609: De Festivalshop** (beeldende kunst)

De kunstenaars Roosje Klap & Khaleb de Groot, die tijdens dit en het afgelopen festival ook het project *De Receptor* opzetten (CBKU/SKOR), nodigen kunstenaars uit de omgeving uit om artefacten te maken geïnspireerd op de vliegbasis en het thema van het festival. Deze artefacten worden als souvenir tijdens het festival verkocht in de Festivalshop in het sheltergebied. Enkele artefacten (1-3) worden door het festival aangekocht. De kunstenaars worden geworven via algemene publiciteit (plaatselijke kranten), via kunsttijdschriften, via Cultuurplatform Soest, de Kunstroute Soest en de cultuur coördinator Soest en via de ambtenaar cultuur Zeist. In De Festivalshop is ook materiaal en info aanwezig van de verschillende partners van het festival.

#### **Shelter 610: Tentoonstelling 2013: Oorlog en Vrede in Nederland**

In shelter 610 wordt een informatieve tentoonstelling ingericht met als onderwerp: *2013: Oorlog en Vrede in Nederland*. Met filmbeelden, documentaires, fototentoonstellingen, verhalen van veteranen en interactieve installaties wordt het verhaal verteld van 2013: Oorlog en vrede in Nederland. De tentoonstelling wordt samengesteld door een curator (CBKU) met onder meer materiaal van het Nationaal Militair Museum i.o. en het Veteraneninstituut. Het filmprogramma wordt samengesteld door Hans de Wolf i.s.m. het Nederlands Filmfestival.

#### **Shelter 610: Filmpitch Kamp Holland** (film)

Het succesvolle toneelstuk van Orkater *Kamp Holland*, geschreven door Geert Lageveen en Leopold Witte, speelt zich af in een klein stukje Nederland midden in de woestijn van Afghanistan in 2006. De missie in Uruzgan was dagelijks nieuws en iedereen had en heeft er een mening over. Jonge mensen worden opgeleid om te vechten, maar moeten de vrede zien te bewaren. Wie zijn die mensen en wat doen ze precies? Wat gaat er om in het hoofd van een militair? Dit toneelstuk wordt bewerkt tot speelfilm. Ten behoeven van Festival De Basis wordt op de basis een pitch gefilmd door regisseur Bram Schouw (afgestudeerd aan de HKU) en producent Keyfilm. Enkele rollen worden vertolkt door toneelstudenten van de HKU. De pitch gaat tijdens De Basis 2013 in première. De pitch wordt opgezet in samenwerking met het Nederlands Filmfestival en wordt ook daar getoond.



### **Shelter 611: Festivalhart**

Voor shelter 611 is het festivalrestaurant. Sfeervol, duurzaam en passend in het thema zet een 'uitbater' een restaurant/café op. Hier kan iedereen genieten van de sfeer en de omgeving, kan men elkaar ontmoeten. Lunch en avondeten is te koop voor een schappelijke prijs. Onderdeel van het restaurant/café is Podium 611.

### **Shelter 611: klein festival podium** (muziek)

Op Podium 611 is een doorlopende programmering tijdens de twee grote publieksweekenden. De programmering bestaat voornamelijk uit muziek en wordt samengesteld door Cynthia Wilson. Onderdeel van deze programmering is een optreden van verschillende koren uit Soest en Zeist, die, o.l.v. Anthony Heidweiller, een speciaal programma instuderen rondom het thema van het festival. Ook is er ruimte voor programmering i.s.m. Soestvrijstaal en Up2You met ondersteuning van Frank Los. DanceBattle4Peace van de Utrechtse Heuvelrug geeft ook een presentatie .

### **Shelter 611: Symposium Cultuur en Erfgoed** (internationaal debat)

Op woensdag 18 september vindt een internationale bijeenkomst plaats voor professionals en geïnteresseerden met als thema: cultuur en erfgoed. Met internationale voorbeelden, bijdragen van kunstenaars, erfgoedbeheerders, analytici en wetenschappers worden de mogelijkheden en onmogelijkheden verkend en het belang in de hedendaagse maatschappij van kunst in de openbare ruimte bediscussieerd. De Vliegbasis Soesterberg wordt als voorbeeld gebruikt. Er wordt een curator aangesteld voor de samenstelling van het debat.

### **Shelter 611: Camp New Amsterdam; American party** (cultureel erfgoed)

Op donderdag 19 september vindt in samenwerking met Roosje Klap & Khaleb de Groot (De Receptor) een feestelijke bijeenkomst plaats waar de Amerikaanse geschiedenis van de vliegbasis centraal staat. Met verhalen van omwonenden, vroegere bewoners Amerikaanse muziek en gebruiken (barbecue) wordt een nostalgische sfeer gecreëerd. Deze bijeenkomst wordt opgezet in samenwerking met omwonenden en de Vrienden van de Vliegbasis Soesterberg.

### **Shelter 611: Debat Defensietaken in de toekomst** (debat)

Op vrijdag 20 september vindt een bijeenkomst van nationaal belang plaats met als onderwerp de houdbaarheid van artikel 90 in onze grondwet en de invloed daarvan op Nederlandse defensietaken. De eeuwenoude Nederlandse discussie tussen 'de dominee en de koopman' is op dit moment zeer actueel. Spelen economische of idealistische motieven de belangrijkste rol bij het inzetten van onze defensie. Wat is belangrijker: de verdediging van onze koopvaardij voor de kust van Somalië of het beschermen van een politiemissie in Kunduz? Onder leiding van een ervaren voorzitter (gedacht wordt aan Twan Huys) wordt aan verschillende grote denkers over dit onderwerp een bijdrage gevraagd om een toekomstvisie voor Nederland te schetsen. De woordvoerders buitenlandse zaken/defensie van grote politieke partijen wordt om een reactie gevraagd. De bijeenkomst zal geen concrete antwoorden geven, maar biedt de mogelijkheid om in de



‘vrije ruimte’ van het festival argumenten te vinden en te bespreken voor een nieuw evenwicht. De bijeenkomst wordt opgezet i.s.m. het Nationaal Militair Museum i.o. en het Veteraneninstituut. Een curator voor deze bijeenkomst wordt aangesteld.

**Shelter 612: Verhalen van jonge veteranen** (theater)

In en rondom deze shelter maken drie regie-studenten van de Toneelacademie Maastricht onder begeleiding van een ervaren theatermaker drie korte voorstellingen die als inspiratiebron de verhalen van de jonge veteranen hebben. De verhalen van de jonge veteranen zijn dé ingang voor het Nederlandse publiek voor de huidige vredeshandhaving/oorlogsvoering van Nederland. Wat maakten zij mee, hoe kwamen zij terug? De voorstellingen worden gemaakt in samenwerking met het Veteraneninstituut. De voorstellingen kunnen na elkaar bezocht worden.

**Shelter 613: groot festival podium eindconcerten** (muziek)

Podium 613 is het grote podium waar de eindconcerten plaatsvinden op 13, 14 en 15 september. Op 13 (Nederlandse Première) en 14 september vindt *The News* van Jacob TV en het Nederlands Blazers Ensemble plaats. Op 15 september vindt een speciaal concert van Herman van Veen plaats.

- ***The News van Jacob TV/Nederlands Blazers Ensemble***

Jacob TV (alias van Jacob Ter Veldhuis, 1951) is een avant pop componist. Hij studeerde af aan het Groningse conservatorium en kreeg de Nederlandse Compositie Prijs in 1980. Jacob TV inspireert zijn materiaal op de Amerikaanse media en wereldgebeurtenissen en maakt gebruik van politieke toespraken, reclame, interviews, talk shows, tv-evangelisten, etc. Hij combineert explosieve kracht en rauwe energie met ingewikkelde architecturale ontwerpen. Jacob TV is een van meest uitgevoerde hedendaagse Nederlandse componisten. *The News* ging in april 2012 in Pittsburg in première. Toespraken, live muziek en videobeelden, afkomstig uit de internationale media zijn geremixed tot een totaalconcert. *The News* geeft een kritisch beeld van onze maatschappij, de politieke leiders en de culturele dynamiek en gaat over vrijheid en democratie, oorlog en vrede, religie en politiek. Jacob TV/Het Nederlands Blazers Ensemble start de Nederlandse tournee van *The News* op Festival De Basis 2013.

- ***Herman van Veen***

Herman van Veen is een icoon in Nederland wanneer het gaat om geëngageerde kunst. Zowel in zijn muziek als in zijn optreden als ‘bekende Nederlander’ zet hij zich in voor een verbetering van deze wereld. Herman van Veen is inwoner van Soest. Hij zal eind 2013 het landgoed De Paltz gaan leiden, dat grenst aan het terrein van de vliegbasis Soesterberg. Herman van Veen stelt speciaal voor De Basis een concert samen met kinderen, (amateur en professionele) musici dat past binnen het festival en tevens een voorbode is van de activiteiten die op het Landgoed De Paltz zullen gaan plaatsvinden.



### **Shelter 613: Ministerie van Vrede (IKV/Pax Christi)**

In het tweede weekend van het festival wordt deze shelter ingericht als het Ministerie van Vrede van IKV/Pax Christi. Tevens wordt aandacht besteed aan de activiteiten van Masterpeace. Informatievoorziening, debat en presentaties zullen onderdeel van het programma worden.

### **Ondergrondse Legering: Laurence Aëgerter - 32TFS Double Life** (beeldende kunst)

Verscholen tussen het groen ligt de ondergrondse legering waar soldaten zich terugtrokken in geval van een chemische aanval. Hoewel een echte aanval uitbleef, weet Laurence Aëgerter met haar installatie *32TFS Double Life* de angstige tijd van de Koude Oorlog op indringende wijze voelbaar te maken. In een smalle gang van de beklemmende ruimte verving zij de canvassen van 78 opklapbedden met nieuwe bekleding. Hierin verweefde zij privéfoto's van officieren die met het 32e Tactical Fighter Squadron gelegerd waren op de vliegbasis. De telkens veranderende belichting die Aëgerter in de bunker heeft aangebracht, geeft de bezoeker de gelegenheid wisselende fragmenten op te vangen uit het leven van de militairen. Ze tonen de uitbundige feestjes die de Amerikanen en Nederlanders in het Casino van de vliegbasis vierden. De foto's van feestvierende mensen roepen een merkwaardig contrast op met de onheilspellende plek waarin de bezoeker zich op dat moment bevindt. Met de titel *32TFS Double Life* verwijst Aëgerter naar het 'dubbel leven' dat de officieren en soldaten op de basis leidden. Ze laat hiermee zien dat oorlog en vrede twee kanten van dezelfde medaille zijn. De collectie privéfoto's die de kunstenaar in haar installatie verwerkte, zijn afkomstig van het Nederlands Instituut voor Militaire Historie.

### **Control Bunker 163: Henrik Håkansson, Field Library** (beeldende kunst)

Al zijn werk draait om de relatie tussen natuur en cultuur. De rol die de Zweedse kunstenaar Henrik Håkansson daarin zelf speelt kan variëren. Regelmatig haalt hij de natuur de kunstwereld binnen en creëert zo nieuwe situaties waarin hij de kwetsbare relatie tussen natuur en cultuur onder het vergrootglas legt. Maar hij gaat ook uit van bestaande situaties, waarin hij optreedt als een bijna wetenschappelijke beschouwer. Voor De Basis ontwerpt Håkansson in 2012 een nieuwe versie van het werk *Field Library* dat hij eerder maakte voor Zeewolde. Een uitkijkpost en veldbibliotheek in één, gesitueerd in een bunker die oorspronkelijk gebruikt werd voor de controle van het landingsgestel van inkomende vliegtuigen. In 2001 creëerde Håkansson de tijdelijke *Zeewolde Field Library and Laboratory* aan de oever van het Veluwerandmeer. Een gebouwtje dat tegelijkertijd uitkijkpost en veldbibliotheek was, waar je als bezoeker kon neuzen in wetenschappelijke en semi-wetenschappelijke boeken over de flora en fauna, om geprikkeld door die kennis weer beter te kijken en meer te kunnen zien. Håkansson haalde als het ware de natuurfilm uit de context van de televisie en plaatste zijn publiek in de rol van observator en onderzoeker. Op Vliegbasis Soesterberg zal Local Control Bunker 163 als locatie dienen voor een nieuwe *Field Library*, die op 15 en 16 september 2012 voor het eerst te bezichtigen is. Håkansson's ideale plan gaat uit van een plek waar mensen in de toekomst ook zelf naartoe mogen gaan om de natuur te observeren (na het ophalen van een sleutel



bij de beheerder), en waar zelfs een slaapplek wordt gecreëerd voor 1 persoon, om ook in alle vroegte de dieren te kunnen gadeslaan. Of zijn ideale plan haalbaar is, wordt nog onderzocht.

## **Munitiepark**

### **Bunkers munitiepark: speeltuin** (nieuwe media)

Studenten van de HKU maken van de bunkers, gelijk rechts bij het munitiepark, een 'speeltuin' geïnspireerd op de oorlogsvoering van het Nederlandse leger en het werk van een soldaat die uitgezonden wordt. Een van elementen van het project is het spelen van oorlogspelletjes op de computer wat ieder kind tegenwoordig met veel plezier doet, dezelfde spelletjes die ook het lesmateriaal vormen van soldaten en uiteindelijk gebruikt worden voor de werkelijke oorlogsvoering.

### **Bunker 75: Sanja Medic, Vrille** (beeldende kunst)

Betonnen hangars met een doorgang in de vorm van een vliegtuig. Alsof het vliegtuig zelf het gat als een soort 'spoor' achter zich heeft gelaten. De specifieke vorm van zo'n vliegtuighangar zorgt voor de versteviging van de constructie in het geval van bombardementen, maar levert tegelijkertijd een wonderlijk beeld op. Het inspireerde kunstenaar Sanja Medic tot het werk *Vrille*; de tolvlucht van een vliegtuig gevangen in 13 architectonische stills. Vrille, tolvlucht, of ook wel spinning genoemd in het Engels, is de situatie waarin een vliegtuig stampt, rolt en giert en beweegt om alle drie zijn assen. Sanja Medic creëert in de bunker een passage met dertien poorten waar een vliegtuigvorm doorheen past. Maar bij elke volgende poort spint 'het vliegtuig' 30°, waardoor de vliegtuigbeweging zijn verstilde vorm krijgt in de ruimte. Bij de laatste poort is de draaiing van 360° helemaal voltooid. Bezoekers kunnen een wandeling maken door het werk en zullen de eerste passage makkelijk kunnen nemen. Daarna wordt het bukken. Bij elke volgende poort is de doorgang verder gekanteld en zul je de houding van je lichaam aan moeten passen om er doorheen te kunnen. Tijdens de wandeling geeft het werk zich steeds verder prijs. De tijd die je nodig hebt om door de poorten te klimmen is beslist langer dan een vrille duurt...

### **Bunker 76: Erik Odijk e.a., Crown of Creation** (beeldende kunst)

Het is niet direct iets dat je associeert met de discipline en vechtlust van het leger: bloemen. Toch is het een volstrekt logische keuze dat beeldend kunstenaar Erik Odijk de wanden van een munitiebunker met een floraal motief voorziet. Wie goed om zich heen kijkt, komt op de vliegbasis namelijk veel zeldzame bloemsoorten tegen. De flora die Odijk op de basis aantroef, dient dan ook als uitgangspunt voor de muurtekening die hij op deze plek realiseerde. De bloemen symboliseren de transformatie die de vliegbasis van een militair terrein naar een natuurlandschap ondergaat, maar legt ook een relatie met de protestbewegingen. Een periode waarin de flowerpower het opnam tegen de Vietnamoorlog en de dreiging van kernwapens. Met het werk *Crown of Creation* eert Odijk de bloem als kroon op de schepping. Tegelijkertijd verwijst de titel van het werk ook



naar de gelijknamige plaat van de hippie rockband Jefferson Airplane, waar een atoomexplosie op de platenhoes prijkt. Odijk werkte niet alleen in deze donkere bunker. Geheel in lijn met de collectieve gedachte van de jaren '60 nodigde hij zeven gastkunstenaars uit om samen met hem te werken aan een gezamenlijke muurtekening. Als een organisme breidde het kunstwerk zich langzaam over het betonnen tongewelf van de bunker uit. De gastkunstenaars Dennis Amadajais, Rob Birza, Robbie Cornelissen, Hadassah Emmerich, Jan van de Pavert, Laura Sassen en Judith Witteman lieten allemaal hun eigen handschrift op het beton achter. De tekening kwam vrij intuïtief tot stand, doordat de kunstenaars allemaal op elkaars werk reageerden. Waar sommigen de bloemen als strakke architectonische vormen op de muur aanbrachten, zijn anderen de flora op microscopische wijze gaan ontleden. Het resultaat is een rijkdom aan bloemen, mossen en paddenstoelen die door het gebruik van pastelkrijt in heldere kleuren, de verduisterde ruimte letterlijk doen oplichten.

## **Landingsbaan**

### **Demonstraties** (cultureel erfgoed)

I.s.m. defensie zullen gedurende het festival enkele demonstraties plaatsvinden. De Rekvisieten Commissie van de Koninklijke Landmacht stelt materieel ter beschikking.

### **Volleybaltoernooi** (sport)

Een goed soldaat is lichamelijk topfit. En om de tijd te verdrijven is op elke legerplaats, waar ook ter wereld, een volleybalveld te vinden. Hierop geïnspireerd is op het Festival De Basis 2013 ook een volleybalveld ingericht, i.s.m. de volleybalverenigingen van Soest en Zeist. Gedurende het festival vindt een competitie plaats tussen verschillende groepen: de bewoners van Soest, Zeist, medewerkers van het Nationaal Militair Museum i.o., Veteraneninstituut, de kunstenaars, de studenten, Vrede van Utrecht, Het Utrechts Landschap en de Provincie Utrecht. In het eerste weekend vinden de voorrondes plaats. Op zaterdag 21 september is de grote finale. Buiten de competitie is het voor het publiek mogelijk om een balletje te gooien. Sport op het festival biedt de mogelijkheid om verschillende publieksgroepen bij elkaar te brengen.

### **Parade voor de Vrede**

Samen met bewoners en verenigingen uit Soest en Zeist (toneel, sport, muziek, scholen) en met het Nationaal Militair Museum i.o. (rekvisietencommissie Nederlandse landmacht) wordt een beeldende parade opgezet die op zaterdag 21 september 's middags wordt afgenomen op de Vliegbasis Soesterberg door de burgemeesters van Soest en Zeist en de commissaris van de koningin van Utrecht. De Parade geeft het Nederlandse idealisme weer van artikel 6 van de grondwet, de verbondenheid met de soldaten (jonge veteranen), maar heeft ook ruimte voor kritische geluiden en humor. De Parade wordt opgezet en begeleid door Lucas De Man (Stichting Nieuwe Helden) en wordt ondersteund door studenten vormgeving van de HKU.





### **Vliegshow**

De Parade voor de Vrede wordt beëindigd met een vliegshow, opgezet in samenwerking met Stichting Koninklijke Luchtmacht Historische Vlucht en met medewerking van de Viering Market Garden.

### **Slotconcert Vrede van Utrecht jaar**

Op 21 september eindigt het Vrede van Utrecht-jaar op Vliegbasis Soesterberg met een groot slotconcert op de kruising van de landingsbanen. Aan dit concert werken o.a. mee het Metropole Orkest, Kytelman & his Hiphop Orchestra . Het programma bestaat uit muziek die verbonden is met het onderwerp oorlog en vrede. Aan het einde van het concert zal Masterpeace een doorzicht geven naar het grote vredesconcert dat op 21 september 2014 in Egypte bij de piramide van Gizeh wordt gehouden.

## **Overkoepelend**

### **Excursies door Het Utrechts Landschap (natuur)**

Het terrein is niet alleen een voormalige vliegbasis, het is ook een bijzonder natuurgebied en zal in de toekomst een belangrijke schakel zijn in de ecologische hoofdstructuur van de Provincie Utrecht. Via excursies onder begeleiding wordt het publiek geleid langs de verschillende bijzondere plekken die de vliegbasis herbergt. Dit programmaonderdeel wordt v.a. september verder uitgewerkt in samenwerking met Chris Bakker van Het Utrechts Landschap

### **Kinderprogramma**

Alle programmaonderdelen zijn toegankelijk vanaf 15 jaar. Een aantal van de programmaonderdelen is toegankelijk voor kinderen. Daarnaast worden extra activiteiten opgezet zodat alle leeftijdsgroepen aan hun trekken kunnen komen. Ook is het mogelijk voor ouders om hun kinderen beschermd achter te laten en zelf andere activiteiten te volgen. Een speciale programmeur wordt aangetrokken om het festival ook voor kinderen een bijzondere belevenis te laten zijn.

### **Scholenprogramma (educatie)**

Van maandag 16 t/m vrijdag 20 september worden speciale programma's opgezet voor de middelbare scholen uit de omgeving. In samenwerking met de scholen stellen we een educatief programma van een dagdeel samen aan de hand van het materiaal van het Festival met als thema: 'De Nederlandse Samenleving: vrede en veiligheid'. De deelnemende scholieren worden tijdens hun bezoek begeleid door studenten educatie van de HKU.

We richten het lespakket zodanig in dat het aansluit bij het curriculum van de scholen, waardoor de kans op afname aanzienlijk wordt vergroot. De educatieve afdeling van Vrede van Utrecht, waar veel expertise aanwezig is over inhoud en verspreiding van educatieve programma's, brengt het pakket vervolgens onder de aandacht van de scholen en nodigen hen uit voor deelname.



**Roosje Klap & Khaleb de Groot: The Receptor** (beeldende kunst)

Over de militaire basis doen veel spannende verhalen de ronde. De onderlinge relaties tussen militairen, personeel en omwonenden spreken tot op de dag van vandaag tot de verbeelding. Doordat de basis veertig jaar lang ontoegankelijk is geweest voor de buitenwereld, kleven er vele mysteries aan dit terrein. Maar wat is van deze geluiden waar? *The Receptor* is een krant van de grafisch ontwerper Roosje Klap en beeldend kunstenaar Kaleb de Groot, die de feiten en mythes rondom de vliegbasis ontrafelt. Samen met hoofdredacteur Paul Kempers stelden zij de eerste editie van de krant samen met als thema *Het Geheim*. Het nieuws dat *The Receptor* brengt, balanceert op het randje van echt en onecht. Een voorbeeld is het portret van de Amerikaanse sergeant-majoor Danny 'Bare Hands' Obermayer. Hij hield zich ruim vijftien jaar schuil op het terrein, in de veronderstelling dat de Koude Oorlog nog niet voorbij was. Of het verhaal over de actrice Jayne Mansfield, die in het diepste geheim de legerbasis bezocht. Het is aan de lezer om uit te maken waar de historische feiten beginnen en de fantastische verzinsels eindigen. *The Receptor* verschijnt vier keer, waarbij telkens een ander thema als uitgangspunt wordt genomen. Gelijktijdig met de krant verschijnt een website waarop achtergronden van het nieuws te lezen zijn: [www.thereceptor.nl](http://www.thereceptor.nl). Ook maakt de krant deel uit van een als kunstwerk 'vermomd informatiecentrum' dat Klap en De Groot in de komende jaren ontwikkelen met allerhande overblijfselen uit de NAVO periode.

**Tjitske Hemkes, Leaf Army** (beeldende kunst)

Speciaal voor de suppoosten van de kunstwerken op vliegbasis Soesterberg heeft modeontwerpster Tjitske Hemkes ([www.tjitskehemkes.com](http://www.tjitskehemkes.com)) uniformen gemaakt. Daarbij ging zij uit van de twee belangrijkste componenten van het gebied: het militaire verleden en de toekomstige focus op natuur. Hemkes heeft over de oorspronkelijke militaire uniforms een transparante textiellaag aangebracht, en in de tussenruimte echte bladeren gestopt. De insignes vermelden de titels van de kunstwerken. De uniforms worden gebruikt voor alle medewerkers van Festival De Basis 2013.



## **Bijlage 2 Communicatieplan**

### **1. Uitgangspunten communicatie**

#### **Doelen programma Vrede van Utrecht 2013:**

- (inter)nationaal aansprekende programmering om daarmee een bijdrage te leveren aan de versterking van de culturele infrastructuur
- bijdragen aan het behoud van erfgoedlocaties en bepalende plekken in Utrecht stad en regio en het gebruik als podium en inspiratie voor culturele projecten
- met programma's in de haarvaten van de samenleving bijdragen dat meer Utrechters mee kunnen doen aan kunst en cultuur

#### **Voorts wil Vrede van Utrecht met het themajaar een bijdrage leveren aan:**

de verbetering en versterking van het imago van Utrecht als regio van kennis en cultuur de bekendheid van Utrecht als cultuur(historische)regiobijdragen aan het aantrekken van extra bezoekers en extra bestedingen

#### **Festival De Basis is**

- een breed gedragen publieksmanifestatie met landelijke uitstraling
- multidisciplinair festival met kunstvormen als beeldende kunst, muziek, film en theater
- een festival met een maatschappelijke thematiek over de vraag *wat betekenen oorlog en vrede voor het Nederland van nu*
- een mix van cultureel erfgoed, natuur en kunst.

#### **Doelen**

- Zo veel mogelijk publiek op de been brengen en aandacht genereren voor het festival op een wijze die naadloos aansluit bij de artistieke inhoud en de locatie.
- Vliegbasis Soesterberg profileren in haar nieuwe toegankelijke rol als gastheer voor het beleven natuur, kunst en erfgoed in een unieke cultureel historische context.
- Het publiek het terrein en de verhalen die daaruit voortkomen laten ervaren: het landschap, de vergezichten, de zichtbare geschiedenis en het actuele thema van oorlog en vrede in Nederland in 2013.

#### **Concreet betekent dit dat:**

- 20.000 betalende bezoekers het festival hebben bezocht
- 60% van de scholen in de regio hebben deelgenomen aan het educatietraject
- 1000 deelnemers/ambassadeurs uit de regio
- 1000 professionals hebben Vliegbasis Soesterberg bezocht
- 1000 kinderen in de leeftijdsgroep tot 14 jaar hebben Vliegbasis Soesterberg bezocht
- vijf tot tien artikelen en/of recensies in nationale media
- tien vooraankondigingen in nationale media, algemene en special interest bladen
- tien aankondigingen en recensies in lokale media



## **2. Doelgroepen: gedifferentieerd bereik**

Vrede van Utrecht wil voor festival De Basis in totaal 20.000 betalende bezoekers en 1000 kinderen in de leeftijdsgroep tot 14 jaar trekken, 1000 deelnemers uit de regio actief betrokken bij het festival, 1000 professionals bereiken via congressen en het culturele programma.

De bezoekers van De Basis kunnen we uitsplitsen in verschillende bezoekersprofielen met verschillende wensen en eigenschappen. Festival de Basis zet een gedifferentieerd programma neer, waarbij aan elke doelgroep is gedacht. Bij de samenstelling van het programma is allereerst gekeken naar de samenstelling van de directe omgeving, omdat naar verwachting de meeste bezoekers uit de directe omgeving komen. Voor de segmentatie van doelgroepen maakt de stichting gebruik van de recreantenatlas van provincie Utrecht, waarbij de provincie Utrecht in kaart gebracht is op leefstijl. Daarnaast richt het festival zich in haar programmering op heel specifieke doelgroepen: jonge veteranen, de potentiële publieksgroep van het Nationaal Militair Museum, beeldend kunstliefhebbers, natuurliefhebbers, maatschappelijk geëngageerde mensen, mensen die een specifieke band met de vliegbasis hebben.

Vrede van Utrecht speelt in de marketing en communicatie in op de wensen en motieven van de verschillende doelgroepen. Gezien de aard van het festival, de bijzondere combinatie van erfgoed, natuur, cultuur en de maatschappelijke thematiek richten we ons niet specifiek op een hoofddoelgroep.

Hieronder een korte toelichting op het aanbod voor de verschillende doelgroepen.

- In stad Utrecht en steden als Amsterdam, Rotterdam en Den Haag is een oververtegenwoordiging van jonge mensen tot 34 jaar, vaak één- en tweepersoons huishoudens, hoog opgeleid met een hoger inkomen. Zij gaan voor de bijzondere ervaringen en de niet alledaagse en hoogwaardige onderdelen uit het programma, het site specific werk en de maatschappelijke thematiek. De reisbereidheid van deze groep is doorgaans groot. Voor een bijzonder festival, unieke beeldende kunst en het locatie theater pakken zij graag de trein.
- In zowel stad Utrecht als de regio Utrechtse Heuvelrug/Kromme Rijn is de groep bewoners met een wat meer ingetogen en rustig leven sterk vertegenwoordigd. Zij houden van cultuur met wat meer diepgang en hebben daar alle tijd voor nu de kinderen uit huis zijn. Zij zullen kennis nemen van het hele programma en met name de beeldende kunst, muziek en theater en de locatie op zich waarderen.
- Deelnemers en ambassadeurs: op verschillende manieren worden bewoners uit de omgeving uitgenodigd zich actief te verbinden met het festival, o.a. als maker (professional of amateur), leverancier van verhalen over de vliegbasis of als vrijwilliger. Vervolgens krijgen zij van Vrede van Utrecht de tools om hun eigen achterban te activeren tot een bezoek.



- Voor mensen met een meer stijlvolle en luxe leefstijl die in de Vechtstreek en het Groene Hart flink vertegenwoordigd zijn, vinden de programma onderdelen met klinkende namen interessant: het Metropole Orkest, Herman van Veen, Merlijn Twaalfhoven, maar ook de locatie zelf.
- Voor jongeren die graag samen actief bezig zijn, uitgaan en genieten is het spektakelmoment bij het slot interessant, de vliegshow, het muziekprogramma en de programmaonderdelen die specifiek gericht zijn op ervaring. In de directe omgeving liggen ook kansen voor uitbreiding van het bereik van jongeren door de samenwerking die wordt aangegaan met Up2you, Soestvrijstaal en de Dancebattle4peace van de Utrechtse Heuvelrug. Deze projecten zijn onderdeel van het Vrede van Utrecht programma en zijn gericht op de vergroting van de culturele competentie voor jongeren door specifiek in te zetten op talentontwikkeling en participatie.
- Bij groepen die over het algemeen weinig tot geen interesse hebben in kunst en cultuur richten we de aandacht op het familie aspect, het bijzondere verhaal van de vliegbasis, de vliegshow, de natuur met bijv. rondwandelingen op het terrein.
- Het educatieve programma dat voor De Basis ontwikkeld wordt voor het voortgezet onderwijs is het meest krachtige middel om kinderen uit alle groepen van de samenleving te bereiken. Streven is dat 60% van de scholen in de directe omgeving hier op in zullen tekenen.
- Voor gezinnen met jonge kinderen wordt een speciaal programma ontwikkeld. Daarnaast zullen we bij de ontwikkeling van arrangementen specifiek aandacht besteden aan een gedifferentieerd aanbod.
- De netwerken van de partners staan garant voor het bereik van specifieke doelgroepen: beeldend kunstliefhebbers via CBKU/SKOR, natuurliefhebbers via het Utrechts Landschap, etc.
- De nadruk van de marktwerking zal liggen op stad en provincie Utrecht, het groene hart en het Gooi. De nationale markt wordt hoofdzakelijk door middel van free-publicity bewerkt, in combinatie met online advertising en een outdoor campagne in Zuid en Oost Nederland en op high traffic locaties van Rotterdam, Amsterdam en Den Haag.

### **3. Communicatie strategie**

#### **Instappen in de Vrede van Utrecht campagne.**

Vrede van Utrecht heeft een heldere en herkenbare huisstijl. Vanaf april kan de bewoner van Utrecht stad en regio er niet omheen dat Vrede van Utrecht aan de gang is. Visueel in het straatbeeld, maar ook via regionale en nationale publiekscampagnes. Het ligt daarom voor de hand om voor De Basis een goed en stevig campagne beeld te ontwikkelen dat



past in de grafische stijl van Vrede van Utrecht. Dit beeld zal een spannende en juiste weergave zijn van wat het festival te bieden heeft. De herkenbaarheid wordt vergroot door een heldere branding van alle communicatiemiddelen en de festivalaankleding op het terrein zelf. De samenwerking die Vrede van Utrecht is aangegaan met Utrechtse partners als o.a. Stichting Cultuurpromotie Utrecht, Stichting Utrechts Museumkwartier, Toerisme Utrecht zijn ook belangrijk in het bereiken van de gewenste publieksgroepen.

### **Participatiemarketing en participatie publiek**

Stichting Vrede van Utrecht stimuleert, faciliteert en initieert projecten en processen door samenwerkingsverbanden aan te gaan met culturele, maatschappelijke en kennisinstellingen, gemeente en provincie en het bedrijfsleven. Deze participatie gerichte werkwijze is ook voor Festival De Basis de meest effectieve manier om een duurzaam effect te sorteren en daadwerkelijk de culturele infrastructuur te versterken. Het aangaan van samenwerking en zoeken van verbinding is ook een garantie voor een breed publieksbereik.

Festival De Basis is maatwerk: projecten zijn op specifieke doelmarkten toegesneden en worden in samenwerking met specifieke partners opgezet. De samenwerking genereert een breed draagvlak en vergroot het publieksbereik.

Voor communicatie betekent dit:

- Communicatie via partners en via de communicatiekanalen van Vrede van Utrecht 2013 genereert breder publieksbereik en werkt aanvullend op elkaar
- Per project, per samenwerking worden de rollen en doelstellingen gedefinieerd en afgestemd
- Op programmaniveau worden deze projecten gepresenteerd in de huisstijl van Vrede van Utrecht, dan wel in de huisstijl/communicatiestijl van partners of project zelf, voorzien van een door de Vrede van Utrecht aangeleverde herkenbare 'Utrecht viert vrede' - tag.
- Om deze events te kunnen koppelen aan Vrede van Utrecht:
  - o Besteden we ruimschoots aandacht aan deze activiteiten in de eigen Vrede van Utrecht communicatie/campagnes.
  - o Krijgt de zichtbaarheid van Vrede van Utrecht 2013 op locatie bijzondere aandacht
  - o Worden successen achteraf gevierd
- Richting publiek wordt horizontaal gecommuniceerd om een diepere betrokkenheid bij het programma en de thematiek van De Basis te creëren. We scheppen de voorwaarden en bieden het platform om het gesprek aan te gaan, mensen of instellingen hun eigen verhaal te laten vertellen. Concreet betekent dit dat op verschillende manieren mensen die op de een of andere manier een band met het terrein of met de thematiek hebben, worden uitgenodigd zich actief te verbinden met het festival. Dit zijn niet alleen bewoners uit de directe omgeving, maar ook oud werknemers, jonge veteranen, natuurliefhebbers, kunstliefhebbers, maatschappelijk geëngageerden. Wij betrekken ze o.a. als maker (professional of amateur), leverancier



van verhalen over de vliegbasis of als vrijwilliger. De verschillende leden van de groeperingen die aan het programma van het festival werken, worden ingezet als ambassadeurs. Zij worden ondersteund om een actieve werving op te zetten onder hun vrienden en bekenden. Zij krijgen van Vrede van Utrecht de tools om hun eigen achterban te activeren tot een bezoek.

### **Product/event communicatie**

Dit is de communicatie die gericht is op specifieke activiteiten en acties die onderdeel uitmaken van het Vrede van Utrecht 2013 programma. De communicatie is met name gericht op het in beweging brengen van publiek voor de events. Maar is uiteraard ook gericht op stakeholders, omdat het een deel van de bewijslast is en een moment van profilering biedt voor stakeholders.

Festival De Basis is een van de flagship projecten uit het Vrede van Utrecht programma en krijgt derhalve 'the full monty', een marktwerking op nationaal niveau, met een goede balans in print, outdoor en online communicatie en free publicity.

Vrede van Utrecht werkt voor de Basis samen met een aantal partners op basis van mede-eigenaarschap. De stichting biedt de partners van De Basis een communicatie platform voor de programma's en projecten. Partners zijn op basis van het mede-eigenaarschap ook zelf verantwoordelijk voor een goede communicatie van het event. Vrede van Utrecht faciliteert een goede communicatie op locatie: zichtbaarheid voor de partners en hun programma's, zichtbaarheid van Vrede van Utrecht zelf. Vrede van Utrecht verzorgt verslagen en registratie achteraf: succes vieren.

### **Middelen en media**

Vrede van Utrecht hanteert voor al haar events een crossmediale manier van werken: balans tussen outdoor, print en online zichtbaarheid. Festival De Basis wordt vanaf het begin meegenomen in de communicatie. Het middelen en media overzicht is nog in ontwikkeling en zal gedurende het komende jaar continue geëvalueerd, aangevuld en aangepast worden.

### **Print**

#### **- Magazines/Specials**

- September 2012: eigen uitgave programma magazine, oplage 45.000 distributie via alle partners, in stad en regio.
- Maart 2013 in de speciale bijlage die met NRC ontwikkeld wordt, meegestuurd in de weekendbijlage met een bereik van 800.000 lezers.
- Juni en juli 2013 eigen uitgave programma magazine, oplage 100.000, resp. 45.000. Verspreiding stad/regio Utrecht.
- September 2013: eigen uitgave programma magazine geheel in het teken van De Basis, oplage 45.000 distributie via partners, in stad en regio. In het magazine wordt het hele programma uitgelicht.





- AD/UN en Amersfoortse Courant: vanaf februari elke maand een pagina met informatie over Vrede van Utrecht programma.
- **Flyers** voor een aantal onderdelen wordt een aparte flyer gemaakt
- **Plattegrond**
- **Posters:** abri, muppies, AO, A2.

#### Distributie

Utrecht stad en regio, Zuid en Oost Nederland (o.a. Eindhoven, Breda, Den Bosch, Tilburg, Arnhem, Nijmegen, Zwolle) en op high traffic locaties van Rotterdam, Amsterdam en Den Haag.

#### **Kortingsacties**

Via diverse on en offline kanalen worden kortingsacties gecommuniceerd, dit is nog in ontwikkeling. O.a. zal i.s.m. councilpartner NS een aanbod gecommuniceerd waarbij reizigers een stapje voor krijgen.

#### **Media/Freepublicity** (nog in ontwikkeling)

- **NRC/NRC next**  
NRC/NRC next is mediapartner van Vrede van Utrecht. In maart verschijnt een speciale bijlage in NRC weekeindbijlage met een bereik van 800.000 lezers. In de bijlages een mix van inhoudelijke artikelen, eventgerelateerde en programmaoverstijgende/corporate informatie. Ook behoren een aantal advertenties en online ads tot het pakket. Deze zullen ook voor De Basis ingezet worden.
- **AD/UN en Amersfoortse Courant**  
Maandelijks een speciale pagina vanaf februari 2013 om de lezers in de regio Utrecht op de hoogte te brengen van ons programma. In september is de pagina uiteraard geheel gewijd aan Festival De Basis en het slotspektakel.

Voorts wordt er volop ingezet op freepublicity via de landelijke dagbladen, magazines en special interest bladen.

- **AVRO/ VPRO en NTR**  
Met AVRO en NTR vinden op dit moment gesprekken plaats om in de diverse kunstprogramma's aandacht te besteden aan het programma.
- **RTVUtrecht**  
RTVUtrecht is vaste mediapartner van Vrede van Utrecht en gaat ruimschoots aandacht besteden aan Festival De Basis.
- **CJP**  
CJP heeft een blog en CJP magazine. CJP heeft 300.000 leden, hoge dichtheid van leden in Utrecht. Interessant is dat zij ook de Cultuurkaart op middelbare scholen



verspreiden (940.000 scholieren VO) en daarnaast zijn zij sinds kort ook een partner van NRCnext. Ook met CJP zijn we in gesprek i.v.m. een speciale CJP dag.

- **NL30**  
NL30 is een interessante partij voor het genereren van free publicity voor Festival De Basis: goed gelezen, combinatie advertentie – redactioneel: aankondiging evenementen
- **Samenwerking met Kidsweek en Sevendays:**  
Sevendays en Kidsweek zijn inhoudelijke kranten, vinden de thema's: Europa en vrede interessant om mee te gaan werken.
- **Populairwetenschappelijke media:**
  - o Quest
  - o National Geographic
- **Opiniebladen**
  - o Elsevier
  - o Vrij Nederland
  - o HP de Tijd
  - o Groene Amsterdammer
  - o Onze wereld
  - o Ode etc...
- **de Kampioen**
  - o Inzet is een kortingsactie/ arrangement.
- **Vrouwenbladen en glossies**
  - o Festival De Basis als gezinsactiviteit
  - o Linda/ Libelle/ Margriet
  - o Flair/ Viva/Esta/ etc

#### **4. Online**

Voor de online communicatie heeft Vrede van Utrecht een apart plan met eigen doelstellingen geschreven. Festival De Basis is een flagship project en krijgt ook wat betreft online een maximale inspanning.

De online marketingstrategie bestaat grotendeels uit de volgende elementen en aandachtspunten:

- maximale virale verspreiding van content door intensief gebruik te maken van de mogelijkheden die sociale netwerken door middel van plugins en apps voor website en andere third party apps met zich meebrengen
- Op interesse, demografie en geografie bepalen waar, wanneer en bij wie online advertentie terecht moeten komen om zo een maximaal effect te kunnen sorteren dat



zich, indien er kaartverkoop gekoppeld is aan een evenement, laat meten in conversie. Per evenement wordt overwogen welke middelen er het beste passen aan de hand van de primaire en secundaire doelgroepen die ieder evenement kent.

- het aanbieden van informatie en content op de platformen die het meest gebruikt worden:
  - o Laptops / Desktops (javascript, HTML5)
  - o Tablets (iPad, Samsung Galaxy Note)
  - o Smartphones (iOS, Android)
- Er is 1 database voor alle evenementen. Vanuit dit punt worden alle platformen bediend van informatie.
- Sterke aanwezigheid op de sociale platformen Facebook en Twitter. Eventueel aangevuld met Google+ en/ of Pinterest.

Al deze elementen moeten ervoor zorgen dat zo veel mogelijk mensen zo veel mogelijk relevante informatie ontvangen over evenementen en projecten die voortvloeien uit de viering van 300 jaar Vrede van Utrecht. Uiteindelijk moet dit resulteren in hoge bezoekersaantallen en een wijdverbreide kennis over wat er in 2013 allemaal in Utrecht te doen is.

Naast evenement gerelateerde posts en redactie ook corporate inhoud en projectgebonden inhoud plaatsen. Dit gaat in de verhouding 60-10-30.

### **Online marketingmix**

Hieronder is een uiteenzetting van de te gebruiken online marketingkanalen te lezen. En omdat een online strategie in het geval van de Vrede van Utrecht niet toereikend is, zullen hier en daar ook verwevingen te vinden zijn met het 'offline' leven. Denk bijvoorbeeld aan de inzet van QR codes of het maken en verspreiden van foto's door bezoekers en door de organisatie zelf. Daarnaast wordt er met Frismedia gewerkt aan een beloningssysteem wat zowel inspeelt op online als offline activiteiten van bezoekers.

De door de Vrede van Utrecht in te zetten online kanalen zijn vanzelfsprekend een centrale website, een facebookpagina en een twitterpagina waarop uitvoerig redactie wordt gepleegd. Daarnaast wordt er tijdens en in de aanloop naar het feestjaar ook volop gebruik gemaakt van YouTube, zowel in redactionele als in de promotionele zin.

- **Platform**  
Het nieuw te bouwen platform verzorgt in 2013 de stroming van content naar de website, de iPhone en Android apps en naar andere versies van de website op apparaten als de iPad. Alle content wordt dus op 1 plek verzameld en vanuit deze plek gestuurd naar het apparaat en de vorm van de contentpresentatie.
- **Website**  
Samen met Frismedia wordt er een website ontwikkeld die voldoet aan de eisen die er anno 2012 aan een evenementenwebsite, of -platform, worden gesteld:



- volop deelfuncties: facebook like en send, tweet, eventueel aangevuld met pinterest en google+
- intuïtieve navigatie
- deels user generated content in de vorm van een mashup
- comment mogelijkheden
- integratie van facebook
- synchronisatie van data met andere platforms zoals een iOS app en een Android app
- visuele opzet, zowel in stilstaand als bewegend beeld
- benaderbaar via en schaalbaar naar verschillende apparaten
- mogelijkheden om content van derden, zoals YouTube, Soundcloud en Twitter, te kunnen embedden.

- **Online redactie**

Voor alle kanalen wordt komend jaar stevig ingezet op online redactie. Dat gaat hoofdzakelijk gelden voor Facebook, het online platform dat zowel de website als de apps bediend, en voor Twitter. Tot aan het einde van het jaar is het goed om in ieder geval services als Google+ en Pinterest te blijven monitoren. Indien deze services nog intensiever gebruikt gaan worden, loont het communicatief gezien de moeite om ook op deze platformen redactie te plegen.

- **Tekstredactie**

Een belangrijk deel van online redactie bestaat uit tekst, zowel gevuld via het evenementenplatform als geschreven op Facebook of Twitter. Voertaal is hoofdzakelijk Nederlands, maar voor evenementen met internationale allure zal ook Engels in worden gezet, zowel op het platform als op de sociale media. De Engelse teksten worden grotendeels geschreven met behulp van een vertaalbureau. Belangrijk voor de sociale netwerken is dat er in tekst goed gebruik gemaakt wordt van tag en verwijzingen. Door hier goed mee om te gaan wordt de virale verspreiding vergroot.

- **Videoredactie**

Voor een aanzienlijk deel van de evenementen is het goed om vooraf, tijdens en achteraf ook gebruik te maken van de mogelijkheden die video biedt. Het is een prima manier om tekst te verrijken of juist het hele tekstuele verhaal om te vormen naar bewegend beeld, wat het vrijwel altijd beter doet dan een beperking tot woord en beeld. Daarom wordt er bij grotere evenementen ingezet op een preview, een livefeed (indien hier budget voor is), en een reportage. Dit is samen met het beeld wat door de bezoekers gegenereerd en door het platform verzameld wordt een mooie aanvulling op alle content die voor evenementen en projecten gaat worden. Het in te zetten kanaal voor de opslag van video is of Vimeo (reportages en previews) en Youtube (videoads)



- **Fotoredactie**

Bij een nog groter deel van de evenementen wordt ook fotografie ingezet. Het is een goedkopere en daardoor haalbare oplossing voor het verrijken van content. Er wordt voor 2013 met meerdere fotografen samengewerkt aan de hand van een planning. Foto's worden hoofdzakelijk op Flickr bewaard en via Facebook, Twitter en het platform verspreid.

- **Reactieredactie**

Een ander onderdeel van online redactie is het online reageren op bezoekers. Het is van belang dat er niet alleen online gezonden wordt, maar ook geluisterd en gereageerd. Juist daarom hebben sociale netwerken zo'n opmars gemaakt. Om goed te kunnen monitoren wordt er in 2013 continue door de Vrede op zo veel mogelijk kanalen gelet op wat er over de Vrede van Utrecht, haar projecten en haar evenementen gezegd wordt. Een belangrijke tool hierbij kan een social media monitoring instrument hierbij spelen. Denk bijvoorbeeld aan [Hootsuite](#) of [Twentyfeet](#). Welke instrumenten precies ingezet gaan worden is eind 2012 duidelijk.

- **Twitter**

Het twitterkanaal voor het feestjaar 2013 is @vredevan utrecht. In principe is het doel om minstens 2 retweets en 2 berichten per dag te posten. Per evenement komt hier nog extra communicatie bij, zoals hierboven al duidelijk is geworden. Naast het plaatsen van relevante en gevarieerde tweets in een continue stroom (ook dit doet de aantrekkelijkheid van het kanaal voor potentiële bezoekers van de Vrede van Utrecht ten goede) is het ook belangrijk om Twitter goed te blijven monitoren.

- **Facebook**

Naast een stevige dagelijkse redactie voor Facebook wordt voor een aantal grote projecten en activiteiten een uitgebreidere koppeling met Facebook gemaakt. Denk bijvoorbeeld aan de voor de hand liggende Facebook events, die voor bijna ieder evenement ingezet gaan worden, al was het maar om de virale mogelijkheden en koppelingen die evenementen op Facebook bieden, maar ook aan de mogelijkheid om kaartverkoop via Facebook aan te bieden. Nog een goede en effectieve aanvulling is een zogenaamde fan-gate. Dit is een aparte Facebook app waarachter content gestopt kan worden die mensen alleen kunnen benaderen als ze de Facebook pagina ook liken. Zo'n gate kan ingezet worden voor de kortingsacties en foto albums. De uitbreiding van Facebook wordt nog onderzocht en moet eind 2012 helder zijn.

- **Nieuwsbrief**

Ook tijdens het feestjaar worden minstens eenmaal per maand en hoogstens twee maal per maand per email nieuwsbrieven verstuurd naar de nieuwsbriefabonnees. Festival de Basis krijgt voor aanvang een extra e-nieuwsbrief.



- **YouTube & Flickr**

Al het beeld dat verzameld gaat worden tijdens evenementen wordt opgeslagen via YouTube en Flickr. Daarnaast wordt de mogelijkheid onderzocht om tijdens grote evenementen een livestream aan te kunnen via YouTube Live, Google+ of professionele aanbieder als [Bit](#).

Het platform met daarin alle evenementen wordt door beide diensten gevoed met content, die weer gekoppeld is aan de apps, de Facebookpagina en de website.

- **Paper.li**

Tijdens de gehele periode van evenementen en feesten verschijnt er minstens eenmaal per week een uitgave van Paper.li, een online krant die aan de hand van een zoekterm het internet afgaat en van alle resultaten een online krant maakt. De krant wordt dan gepubliceerd via Facebook en Twitter. Op deze manier is er iedere week een bescheiden terugblik te vinden over 300 jaar Vrede van Utrecht.

- **Overig: Google+ & Pinterest**

Naast services als Facebook en Twitter blijft er de komende maanden gezocht worden naar andere services die in opkomst zijn, zoals Google+ en Pinterest. Deze services worden ook meegenomen in de plannen voor de nieuwe website. Reden voor het eventueel uitbreiden van het aantal plekken waar de Vrede van Utrecht aanwezig is, is het vergroten van het online bereik.

- **Virale Verspreiding**

Een groot deel van de online strategie bestaat uit het viraal verspreiden van content. Dat wordt gerealiseerd door optimaal in te zetten op het delen van content vanaf de apps en de website naar de sociale netwerken Facebook, Twitter, Google+, e-mail en eventueel aangevuld met Pinterest.

- **Comments**

Naast het delen van content wordt ook het achterlaten van commentaar en het vervolgens doorplaatsen naar Facebook of Twitter aangemoedigd door gebruik te maken van de inbouwmogelijkheden van Facebook comments en Twitter comments voor websites en apps. Op deze manier vindt er ook verspreiding van content plaats.

- **Acties**

Een andere manier om virale verspreiding van content te stimuleren is door acties te organiseren op sociale netwerken. Alhoewel officieel verboden is het een wijd verbreide manier om content onder de aandacht te brengen onder een grote groep mensen. Vooral voor aanvang van grote evenementen worden acties ingezet met als doel zo veel mogelijk mensen te bereiken.

- **Facebook activiteiten**

Naast acties, deelfuncties en commentssystemen wordt er komend jaar ook aandacht besteed aan activiteiten op Facebook, door middel van Facebook apps. Denk



bijvoorbeeld aan fotoalbums die achter een fangate zitten, waarbij de foto's alleen te zien zijn indien je ook fan wordt of bent van de Facebookpagina van de Vrede van Utrecht. Daarnaast zijn er ook mogelijkheden met betrekking tot kaartverkoop: in het kaartkoopproces, of binnen een speciale app voor kaartverkoop op Facebook zou het bijvoorbeeld mogelijk moeten zijn om een korting aan te bieden voor Facebook fans. Op deze manier loont het om fan te zijn van de Vrede van Utrecht. Dit kan overigens nog uitgebreid worden door ook gebruik te maken van het sharen van informatie over een bepaald evenement tijdens het koopproces in ruil voor korting.

- **Online Adverteren**

Een ander belangrijk onderdeel van de online strategie is het online adverteren. Dat gebeurt hoofdzakelijk via de kanalen Google Adwords & Facebook Ads, waarbij Adwords ook ruime mogelijkheden bevatten om naast de gebruikelijke woordadvertenties ook beeld - of videoadvertenties in te kopen. Deze twee diensten vormen een groot deel van de online advertentiemarkt in Nederland. Om ook op de drukker bezochte website aanwezig te zijn worden de komende maanden gesprekken gevoerd met grote advertentiesystemen, zoals [Traffic4U](#) of [Adprime](#).

- **Partners**

Tijdens het feestjaar zijn er veel organisaties die graag aan willen haken in het programma van de Vrede van Utrecht. Voor deze organisaties worden mogelijkheden gecreëerd om in het programma opgenomen te worden.

- **Offline Online**

Zoals al eerder aangegeven blijven de online inspanningen niet binnen de perken van de online wereld. Juist een koppeling met offline activiteiten en acties zorgt voor een sterkere beleving die zowel offline als online interessant is. Offline werken deze activiteiten goed in op de ervaring die mensen of bezoekers hebben. Online zorgen de activiteiten voor extra traffic naar het kanaal wat hiervoor is ingezet, alsmede voor meer informatie van en over bezoekers. Denk bijvoorbeeld aan de Eternal Hug, de Vaantjesfabriek, de buttons die naar alle waarschijnlijkheid samen met Frismedia ontwikkeld gaan worden, maar ook simpele acties zoals het maken van foto's van bezoekers, al dan niet in een speciale setting, om deze vervolgens op Facebook te plaatsen waarna diezelfde bezoekers elkaar kunnen taggen. Vooral tijdens de weekenden met veel evenementen zal er gekeken worden naar de mogelijkheden van offline activiteiten met een online spinoff.



**stichting  
vrede van  
utrecht**

**Communicatieplan  
Vrede van Utrecht 2013  
februari 2012**

Postbus 532  
3500 AM Utrecht  
030 239 38 90  
info@vredevanutrecht.nl  
vredevanutrecht2013.nl  
utrecht2018.nl

*een initiatief  
van gemeente en  
provincie Utrecht*

*Stichting Vrede van Utrecht werkt aan:*



**vrede van  
utrecht 2013**  
*cultuur over grenzen*

**Utrecht  
2018  
2018** Candidate  
European  
Capital of  
Culture





## Inhoudsopgave

1	Stichting Vrede van Utrecht .....	3
1.1	Opdrachten .....	3
1.2	Hoofddoelgroep Stichting: stakeholders .....	3
1.3	Procescommunicatie .....	4
2	Uitgangspunten communicatiestrategie 2013 .....	5
2.1	Corporate/merk communicatie .....	5
2.2	Clustering programmering .....	6
2.3	Participatiemarketing en participatie publiek .....	7
2.4	Product/event communicatie .....	7
3	Doelgroepen: gedifferentieerd bereik .....	9
3.1	Doelgroepbereik .....	9
4	Samenwerking .....	11
5	Uitvoering en planning communicatiestrategie .....	13
6	Middelen en Media: zie aparte bijlages .....	16
Bijlage 1	Doelgroepen .....	16
Bijlage 2	Bezoekvolumes en doelgroep per activiteit .....	20



## 1 Stichting Vrede van Utrecht

### 1.1 Opdrachten

Missie stichting Vrede van Utrecht:

*Vrede van Utrecht versterkt de (inter)nationale reputatie van Utrecht als stad en regio van kennis en cultuur met een aansprekend cultureel programma voor 2013 en 2018 op een manier die duurzaam effect heeft en de culturele infrastructuur versterkt.*

Stichting Vrede van Utrecht (VvU) is in 2004 opgericht op initiatief van Gemeente en Provincie Utrecht om twee opdrachten uit te voeren.

- Vrede van Utrecht 2013: het culturele programma ter gelegenheid van de viering en herdenking van 300 jaar Vrede van Utrecht in 2013. (The Art of Making Peace)
- Utrecht 2018: het proces dat er voor moet zorgen dat Utrecht in 2018 Culturele Hoofdstad van Europa is.

Stichting Vrede van Utrecht: stimuleren, faciliteren en initiëren gericht op de hoofddoelen:

- een injectie geven aan het (inter)nationale profiel van Utrecht als stad en regio van kennis en cultuur.
- een bijdrage leveren aan de vergroting van het cultuurbereik in Utrecht stad en regio

Er is een krachtig, visueel drie sporen beleid opgezet, met een helder onderscheid tussen afzender Stichting Vrede van Utrecht en de twee trajecten Vrede van Utrecht 2013 en Utrecht 2018. De publiekscamunicatie van Utrecht 2018 wordt in dit plan niet behandeld. Wel wordt in alle communicatie van Vrede van Utrecht 2013 Utrecht 2018 meegenomen.

### 1.2 Hoofddoelgroep Stichting: stakeholders

Hoofddoelgroep voor de Stichting VvU zijn de stakeholders. Voor het Vrede van Utrecht 2013 programma ligt de focus anders, daar is het lokaal, regionaal en nationaal bereiken van publiek primair van belang. Dit komt later in het plan aan de orde.

In de afgelopen jaren is het Stichting Vrede van Utrecht gelukt een superieur netwerk van stakeholders op te bouwen. Zij hebben allemaal een eigen belang in het welslagen van het proces dat de Stichting begeleidt voor de viering van Vrede van Utrecht 2013, het traject van Utrecht 2018 en de verinnerlijking van de gekozen thematiek en waarden van Stichting Vrede van Utrecht. Stichting Vrede van Utrecht blijft investeren in de relatie met de stakeholders vanuit mede-eigenaarschap en het doel elkaar te versterken en tot een win/win situatie te komen.

Stichting Vrede van Utrecht heeft de volgende stakeholders:

- Gemeente en provincie Utrecht: onze initiatiefnemers en opdrachtgevers
- Overige gemeenten in de regio
- Fondsen, subsidiënten en sponsors
- Culturele veld, kunstenaars en kunstenaarscollectieven

Daarnaast geven de verbindingen die de stichting is aangegaan met maatschappelijke instanties, onderwijs (hoger, middelbaar en basis) en educatieve partners een sterke meerwaarde. Met de



inzet van bedrijfsleven, ondernemers en collectieve marketing- en mediaorganisaties is kans op succes vele malen groter.

Het succes van de samenwerking hangt af van verschillende factoren:

- zowel de stichting als de partner willen tot een win/win resultaat komen, er valt voor elke partner voordeel uit de samenwerking te halen
- er is sprake van een horizontale relatie en niet een verticale
- partners streven naar kwaliteit of kwaliteitsverbetering
- stichting en de samenwerkingspartner delen dezelfde waarden en committeert zich aan de uitgangspunten van The Utrecht Principles<sup>1</sup>.

### 1.3 Procescommunicatie

De belangrijkste communicatievorm van Stichting Vrede van Utrecht richting haar primaire doelgroep is procescommunicatie. Deze communicatie wordt ingezet om bewustwording te creëren en vast te houden over de thematiek en het programma van Vrede van Utrecht 2013 en in de begeleiding van het Utrecht 2018 traject.

- Doelgroep: voornamelijk gericht op intermediairs/stakeholders om ‘het vuurtje aan te wakkeren en brandend te houden’. Het publiek wordt maar mondjesmaat ‘lastig gevallen’ met het proces, zij krijgen alleen concrete zaken of mijlpalen te horen.
- Het belangrijkste middel is praten: in 1 op 1 gesprekken, gespreksrondes en workshops.
- De ‘middelen’ die we hier voor inzetten zijn dan ook de medewerkers van de stichting zelf, het Management Team, de projectleiders, producenten en andere medewerkers.

Daarnaast hebben we voortgangsinformatie in de vorm van:

- presentatiemomenten voor stakeholders
- het Vrede van Utrecht concert in de Domkerk
- (E-)nieuwsbrieven en VIP nieuwsbrief
- jaarverslag
- corporate brochures, programma brochures
- via websites: speciale pagina's voor stakeholders
- via tweets/linkedin en headlines op de websites

---

<sup>1</sup> De historische ondertekening van de Vrede van Utrecht op 11 april 1713. De symbolische betekenis van 1713 is vervat in The Utrecht Principles:

- respect voor etnische, religieuze en culturele verschillen
- de kracht van kunst en cultuur voor sociale duurzaamheid
- uitwisseling van kennis om te komen tot maatschappelijke samenhang en vernieuwing.



## 2 Uitgangspunten communicatiestrategie 2013

Doelen programma Vrede van Utrecht 2013:

- (inter)nationaal aansprekende programmering om daarmee een bijdrage te leveren aan de versterking van de culturele infrastructuur
- bijdragen aan het behoud van erfgoedlocaties en bepaalde plekken in Utrecht stad en regio en het gebruik als podium en inspiratie voor culturele projecten
- met programma's in de haarvaten van de samenleving bijdragen dat meer Utrechters mee kunnen doen aan kunst en cultuur

Voorts wil Vrede van Utrecht met het themajaar een bijdrage leveren aan:

- de verbetering en versterking van het imago van Utrecht als regio van kennis en cultuur
- de bekendheid van Utrecht als cultuur(historische)regio bijdragen aan het aantrekken van extra bezoekers en extra bestedingen

De communicatiestrategie van Vrede van Utrecht is gebaseerd op the Utrecht Principles. In de communicatie laten we de kracht van kunst, cultuur en diversiteit zien en werken we aan de 'core business' van communicatie: kennis/informatie delen.

1. Corporate communicatie: waarden van Vrede van Utrecht dichtbij brengen
2. Clustering van de programmering
3. Participatiemarketing en participatie publiek
4. Event/product communicatie

### 2.1 Corporate/merk communicatie

Dit is de programma-overstijgende communicatie die het 'merk' Vrede van Utrecht 2013 ondersteunt. Het is een toegankelijke vertaling van onze inspiratiebron. De corporate communicatie is gericht op publiek en stakeholders. De corporate communicatie is on going communicatie en komt ook terug in de eventcommunicatie rond de clusters. Vrede van Utrecht is niet zo maar een cultureel programma, het 'gaat ergens over', nl. de kracht van kunst, cultuur, diversiteit en kennis delen voor een open, innovatieve maatschappij.

Doel van de corporate communicatie:

- bekendheid met thema en symboliek van 2013
- mensen in beweging krijgen, waarden delen

Het corporate verhaal kan in het kort als volgt worden weergegeven:

*In 2013 viert Utrecht 300 jaar Vrede van Utrecht. In 1713 hebben kunst en cultuur, ontmoeting en dialoog tussen verschillende culturen een positieve bijdrage geleverd aan het tot stand komen van een Europese vrede met wereldwijde gevolgen. Dit is de inspiratiebron voor het huidige programma van Vrede van Utrecht 2013. Rode draad zijn de Utrecht Principles, de maatschappelijke rol en verbindende kracht van kunst, cultuur en kennis en de kracht van diversiteit.*



Kort samengevat is dit:

**Utrecht viert vrede  
met kunst, muziek, theater, exposities  
op verschillende locaties  
want het is 2013  
300 jaar Vrede van Utrecht  
the art of making peace.**

Voor communicatie betekent dit:

- heldere branding van alle communicatiemiddelen en op de events
- middels campagnes 'Utrecht viert vrede', het project 'bruggenbouwen', de pcesong contest, uitlichten van het historische verhaal
- dichtbij brengen van de thematiek rond en naast de communicatie van events, bijvoorbeeld middels thematische achtergrond artikelen of illustraties in onze magazines en de voorgenomen speciale bijlages.
- ongoing via de website, middels blog Arts in conflict, middels dagboeken van deelnemers aan projecten van het Community Art Lab, etc.

## **2.2 Clustering programmering**

In 2013 vindt de programmering plaats tussen 11 april en 21 september geconcentreerd in 3 periodes: 11 april t/m 5 mei, 21 juni t/m 14 juli, 30 augustus t/m 21 september. In 2013 heeft elke periode een kop en een staart. In elke periode zit een vlaggenschipproject dat nationaal aandacht genereert. Het museale programma en het project 'bruggenbouwen' vormen de hoofd- en kransslagader van het programma.

De clustering van het programma in blokken biedt de mogelijkheid om geconcentreerd te communiceren, op een manier die kosteneffectiever is dan wanneer het hele jaar door gecommuniceerd moet worden over grotere en minder grote events. We kunnen meer aandacht voor het programma genereren en de rijkheid van het programma laten zien. Elk cluster bevat voor elk wat wils, er wordt samengewerkt met een range aan partners, projecten op diverse locaties en voor verschillende doelgroepen.

Randvoorwaarden per programma en per cluster:

- The Utrecht Principles zijn de rode draad door het cluster
- De thematiek is helder in de afzonderlijke programma's
- Ideale PMPC's: de beste samenwerkingspartners voor doelmarkt en project zijn bij elkaar gebracht
- Programmering uit diverse kunstdisciplines, diverse locaties: stad, wijk, regio, erfgoed
- Programma's met een internationale dimensie
- High/low/mainstream programmering in balans, aandacht voor verschillende doelgroepen

Voor communicatie betekent dit:

- Procescommunicatie met stakeholders waar het gaat om het samenstellen van de programmering
- On going communicatie om thematiek te blijven laden en de clusters aan elkaar te smeden → corporate campagne
- Per cluster wordt stevig uitgedrukt in eventcommunicatie via de nationale trekker.



### **2.3 Participatiemarketing en participatie publiek**

Stichting Vrede van Utrecht stimuleert, faciliteert en initieert projecten en processen door samenwerkingsverbanden aan te gaan met culturele, maatschappelijke en kennisinstellingen, gemeente en provincie en het bedrijfsleven. Deze participatie gerichte werkwijze ziet de Stichting als de meest effectieve manier om een duurzaam effect te sorteren en daadwerkelijk de culturele infrastructuur te versterken.

Het maakt maatwerk mogelijk: op specifieke doelmarkten toegesneden projecten in samenwerking met specifieke partners. De samenwerking genereert een breed draagvlak en vergroot het publieksbereik. De partners zorgen voor kracht en lading van ons merk.

Voor communicatie betekent dit:

- Communicatie via partners en via de communicatiekanalen van Vrede van Utrecht 2013 genereert breder publieksbereik en werkt aanvullend op elkaar
- Per project, per samenwerking worden de rollen en doelstellingen gedefinieerd en afgestemd
- Op programmaniveau worden deze projecten gepresenteerd in de huisstijl van Vrede van Utrecht, dan wel in de huisstijl/communicatiestijl van partners of project zelf, voorzien van een door de Vrede van Utrecht aangeleverde herkenbare 'Utrecht viert vrede' - tag.
- Om deze events te kunnen koppelen aan Vrede van Utrecht:
  - Besteden we ruimschoots aandacht aan deze activiteiten in de eigen Vrede van Utrecht communicatie/campagnes.
  - Krijgt de zichtbaarheid van Vrede van Utrecht 2013 op locatie bijzondere aandacht
  - Worden successen achteraf gevierd
- Richting publiek wordt horizontaal gecommuniceerd om een diepere betrokkenheid bij het programma en de thematiek van Vrede van Utrecht 2013 te creëren. We scheppen de voorwaarden en bieden het platform om het gesprek aan te gaan, mensen of instellingen hun eigen verhaal te laten vertellen.

### **2.4 Product/event communicatie**

Dit is de communicatie die gericht is op specifieke activiteiten en acties die onderdeel uitmaken van het Vrede van Utrecht 2013 programma. De communicatie is met name gericht op het in beweging brengen van publiek voor de events. Maar is uiteraard ook gericht op stakeholders, omdat het een deel van de bewijslast is en een moment van profilering biedt voor stakeholders.

Het Vrede van Utrecht 2013 programma kent twee varianten:

1. Vrede van Utrecht 2013 presenteert Programma's waar Vrede van Utrecht 100% 'eigenaar' van is. Deze programma's worden gepresenteerd in de Vrede van Utrecht huisstijl. Het zijn de flagship projecten en de programma's die de ambities en/of missie van Vrede van Utrecht rechtstreeks ondersteunen.

2. Vrede van Utrecht 2013 ondersteunt Vrijwel alle projecten van Vrede van Utrecht komen tot stand in samenwerking met andere partijen. Op programmaniveau worden deze projecten niet gepresenteerd in de huisstijl van Vrede van Utrecht, maar in de huisstijl/communicatiestijl van de partners zelf, voorzien van onze *Utrecht viert vrede-tag*.



- Hiermee draagt de betreffende partner in haar communicatie uitingen actief uit dat zij zich verbindt aan Vrede van Utrecht en dat zij samen met Vrede van Utrecht bouwt aan The Art of Making Peace.
- Om deze events aan Vrede van Utrecht te koppelen, worden de activiteiten opgenomen in de eigen Vrede van Utrecht communicatie en wordt er in overleg met de partner gekeken hoe Vrede van Utrecht zichtbaar kan zijn op de locatie of tijdens het event.

Vrede van Utrecht 2013 biedt partners een communicatie platform voor hun programma's en projecten. Projecten worden afhankelijk van bezoekvolume, PR waarde, toeristische potentie en doelgroepen communicatief behandeld volgens het etalage, winkel, magazijn principe. Zgn. etalage projecten krijgen meer aandacht in de communicatie dan de projecten die in het magazijn staan. Ten behoeve van een standaardaanpak zijn verschillende pakketten in ontwikkeling.

Partners zijn daarnaast zelf verantwoordelijk voor een goede communicatie van de eigen events. Vrede van Utrecht faciliteert een goede communicatie op locatie: zichtbaarheid voor de partners en hun programma's, zichtbaarheid van Vrede van Utrecht 2013 zelf. Vrede van Utrecht verzorgt verslagen achteraf: succes vieren.



### **3 Doelgroepen: gedifferentieerd bereik**

#### **3.1 Doelgroepbereik**

Vrede van Utrecht verwacht met het Vrede van Utrecht programma in totaal circa 1,5 mln. bezoekers te trekken.

In bijlage 1 is een beschrijving van de diverse doelgroepen opgenomen. In bijlage 2 worden de bezoeken per programma geschetst.

De bezoekers van een evenement kunnen we uitsplitsen in verschillende bezoekersprofielen met verschillende wensen en eigenschappen. De nadruk van de marktwerking zal op Nederland liggen. De internationale markt wordt hoofdzakelijk door middel van free-publicity bewerkt. Aangezien de Vrede van Utrecht ook een specifiek regionale potentie heeft, breiden we dit uit met bezoekers uit de regio of stad.

Vrede van Utrecht zet een gedifferentieerd programma neer, waarbij aan elke doelgroep is gedacht. De thematiek van Vrede van Utrecht, de beperkte middelen en het feit dat het gaat om een cultureel programma houdt natuurlijk altijd een beperking in zich. Bij de samenstelling van het programma is allereerst gekeken naar de samenstelling van de directe omgeving, omdat naar verwachting de meeste bezoekers uit de directe omgeving komen. Vrede van Utrecht verwacht met het Vrede van Utrecht programma in totaal circa 1,5 mln. bezoekers te trekken.

Hieronder een korte toelichting op het aanbod voor de verschillende doelgroepen.

In stad Utrecht is een oververtegenwoordiging van jonge mensen tot 34 jaar, vaak één- en tweepersoons huishoudens, hoog opgeleid met een hoger inkomen. Zij gaan voor de bijzondere ervaringen en de niet alledaagse en hoogwaardige onderdelen uit het programma, zoals International Day of Peace, VJ op de Dom, Finale Roots n routes, en Eutopia, IOU, het programma van het Community Arts Lab, Kunst in Oorlog activiteiten, maar ook het opening en slot spektakel zal aanspreken.

In zowel stad Utrecht als de regio Utrechtse Heuvelrug/Kromme Rijn is de groep bewoners met een wat meer ingetogen en rustig leven sterk vertegenwoordigd. Zij houden van cultuur met wat meer diepgang en hebben daar alle tijd voor nu de kinderen uit huis zijn. Zij zullen kennis nemen van het hele programma en met name het museumprogramma en bijvoorbeeld opera's als 'Gulliver's Travel' van Insomnio en 'The Day after' van Holland Opera op Rhijnauwen zal hen bevallen.

Voor mensen met een meer stijlvolle en luxe leefstijl die in de Vechtstreek en het Groene Hart flink vertegenwoordigd zijn, vinden de programma onderdelen met klinkende namen interessant: Janine Jansen en de Bachvereniging in de Domkerk, de Vrijdag van Vredenburg, Femke Halsema op de Vrede van Utrecht Leerstoel, het Metropole orkest, de roman van Danielle Hermans, Peter Greenaway op kasteel Amerongen.

Voor jongeren die graag samen actief bezig zijn, uitgaan en genieten zijn er de 'cool, vet, gaaf' activiteiten, zoals de youtube contest, de spektakelmomenten bij opening en slot, het cross culture weekeinde.





Bij groepen die over het algemeen weinig tot geen interesse hebben in kunst en cultuur richten we de aandacht op het historische verhaal met bijv. rondwandelingen door Utrecht en is het Spoorwegmuseum kansrijk.

### **Verbreding doelgroepen**

Vrede van Utrecht wil in de marketing en communicatie inspelen op de wensen en motieven van de verschillende doelgroepen. Gezien onze opdracht en missie kiezen we er echter ook voor om ons niet specifiek op een hoofddoelgroep te richten maar deze te verbreden door bijzondere combinaties te maken of projecten in de Openbare Ruimte aan te bieden.

Oude Muziek en nieuwe media, VJ's projecteren op historische gebouwen, een opera op een fort. Door projecten naar de Openbare Ruimte te brengen, zoals bijv. de Five Colours of peace tentoonstelling langs de singel en de Vreedzame Stad campagne, worden mensen die niet direct op zoek zijn naar kunst en cultuur op onverwachte wijze er mee geconfronteerd.

In de wijken liggen de kansen voor uitbreiding van ons bereik. In samenwerking met culturele en maatschappelijke instellingen die reeds actief zijn in de wijken worden projecten ontwikkeld die gericht zijn op vergroting van culturele competentie, voor jongeren door specifiek in te zetten op talentontwikkeling en participatie. Het midzomerweekeinde met programmering in alle haarvaten van de stad en de programma's in de regio (Woerden, Heuvelrug, Zeist, Veenendaal, etc. ) zullen dan ook de slag maken naar de verbreding van ons bereik.

Het educatieprogramma Vrede van Utrecht op School voor basis en voortgezet onderwijs is het meest krachtige middel om kinderen uit alle groepen van de samenleving te bereiken. Streven is dat 80% van de scholen in stad en regio hier op in zullen tekenen. Voor gezinnen met jonge kinderen hebben we o.a. de tentoonstellingen in het Spoorwegmuseum, het Utrechts Archief, het Geldmuseum en de kindervoorstelling van Het Filaal. Daarnaast zullen we bij de ontwikkeling van arrangementen specifiek aandacht besteden aan een gedifferentieerd aanbod.

### *Internationale Pers*

Door proactieve uitnodiging van de pers voor een bezoek aan Utrecht kan een groot aantal uitgebreide sfeerverhalen in de print en audiovisuele media gerealiseerd worden. Deze media-aandacht vertegenwoordigt een hoge advertentiewaarde en is nog steeds het meest geëigende middel voor het genereren van inspiratie en awareness onder nieuwe potentiële bezoekers van de stad. We richten ons op toeristische artikelen. hoofdzakelijk internationale media.

### *Bekendheid Vrede van Utrecht Internationaal*

Naar aanleiding van een kort interview met de marketing managers of directeurs van NBTC vestigingen in de landen België, Duitsland, Frankrijk, Groot-Brittannië, Italië en Spanje blijkt dat de Vrede van Utrecht nauwelijks bekend is bij de consument. In de Zuid-Europese landen weet men van het historisch feit wel uit de schoolboeken, maar als een minder belangrijk onderwerp en inhoudelijk kent met het vrijwel niet. In de andere landen is het historisch feit alleen bekend bij een zeer beperkte niche. Bij vrijwel niemand is bekend dat Vrede van Utrecht gevierd gaat worden in 2013. In Duitsland, België en Groot-Brittannië is het waarschijnlijk dat een divers cultureel programma aanleiding kan zijn om de stad in 2013 Utrecht te bezoeken. In Frankrijk zijn grote exposities van internationaal beroemde meesters vooral een aanleiding. NBTC marketeers verwachten dat er geen extra Zuid-Europese bezoekers komen voor het culturele programma, maar dat ze kunnen besluiten om langer in Utrecht te verblijven. In alle landen is Vrede van Utrecht 2013 een kans als het gaat om media aandacht en middel in de profilering van Utrecht als culturele bestemming. Daar zetten we dan ook op in.



## 4 Samenwerking

2013 is een belangrijke jaar voor Utrecht. De programmering biedt alle kans om Utrecht als toeristische (cultuur)bestemming duurzaam te profileren en in te zetten als aanleiding en stimulant voor extra toeristische bezoek in de komende jaren. Om tot extra bezoek te komen en duurzaam te kunnen profiteren van het evenementenjaar, zal het groots aangekondigd dienen te worden. Om tot maximaal resultaat te komen, met beperkte middelen, is een integrale, samenhangende en creatieve marketingaanpak noodzakelijk. Hiertoe wordt een plan ontwikkeld in samenwerking met Toerisme Utrecht (en stads promotie), met SUM en de musea voor het museale programma, met SCU voor de twee Culturele Zondagen in het programma en communicatie via het Uitburo, met de deelnemende culturele instellingen, met de councilleden. Met de afzonderlijke partners die de programma's verzorgen worden afspraken gemaakt om gezamenlijk de promotie van de verschillende activiteiten af te stemmen. Doel hierbij zal altijd zijn dat Vrede van Utrecht een meerwaarde biedt op wat de betreffende partner aan publicitaire acties onderneemt.

### *Gemeente en Provincie Utrecht*

Als initiatiefnemers hebben zij een bijzonder belang in het slagen van het Vrede van Utrecht 2013 jaar. In 2013 kunnen zij zich maximaal profileren als de initiatiefnemers van een unieke herdenking van een historisch feit van internationaal belang dat alleen in hun stad en regio gevierd kan worden.

2012: streven om de communicatie kanalen van gemeente en provincie te kunnen benutten om het jaar maximaal gedragen te krijgen binnen de organisaties van gemeente en provincie zelf en actief uit te dragen via hun eigen kanalen.

- het top of mind krijgen bij de bestuurders.
- vermelding op homepages en bestaande uitingen
- verspreiding van persoonlijke uitnodiging onder de bewoners van Utrecht
- benutten van deals gemeente/provincie met bijv. outdoorreclame
- inzet van, hulp en begeleiding bij aanvragen van vergunningen voor de grote buitenevents

### *Stadspromotie en Toerisme Utrecht*

Vrede van Utrecht 2013 biedt content die een bijdrage levert aan de versterking van het merk Utrecht, stad van kennis en cultuur. De programma's en projecten die in stad Utrecht plaatsvinden en het beste bijdragen aan versterking van het merk Utrecht voeren het Stadslogo en worden via stadspromotie kanalen mede uitgezet.

Toerisme Utrecht gebruikt inhoud en programmering van Vrede van Utrecht in de destinatie marketing en communiceert deze richting de toeristische bezoeker.

2012: gezamenlijke productontwikkeling, o.a. evenementen kalender, informatie folders (per periode of per regio, incl. praktische info), jaar magazine, (hotel)arrangementen, informatie avonden voor personeel van toeristische bedrijven; gezamenlijke activiteiten: online marketing, citydressing, promotiematerialen, product/route ontwikkeling, persbewerking.

### *SCU*

In de Stichting Cultuurpromotie zijn Culturele Zondagen en het Utrechts Uitburo gefuseerd. De inzet van het SCU is gericht op het lokaal en regionaal vergroten van het publieksbereik voor de culturele producten, nieuwe publieksgroepen aanboren en herhaalbezoek aan cultuur stimuleren.



Nationale bewerking is een ambitie, maar nog geen feit. Samenwerking met Stichting Cultuurpromotie doen we door het gezamenlijk ontwikkelen van projecten: Utrecht Danst en Cross Culture Event. Het Uitburo faciliteert Vrede van Utrecht bij het uitzetten van events.

#### *Museumprogramma*

De Stichting Utrechts Museumkwartier is een samenwerkingsverband van elf Utrechtse musea: AAMU - Museum voor hedendaagse Aboriginal kunst, Centraal Museum, dick bruna huis, Domtoren, Geldmuseum, Het Utrechts Archief, Museum Catharijneconvent, Museum Speelklok, Sonnenborgh - museum en sterrenwacht, Spoorwegmuseum en Universiteitsmuseum. Het museumprogramma is heel kansrijk voor de marketingcommunicatie van het Vrede van Utrecht programma als geheel. Het is de aorta die ons programma levend houdt tussen 21 september 2012 en zelfs tot na 21 september 2013. Dit is een van de meest langdurige programma onderdelen waarbij Vrede van Utrecht op veel fysieke locaties in de stad zichtbaar en beleefbaar is. Elk museum heeft naast een gezamenlijke (overwegend aqua) haar eigen specifieke doelgroepen. Met SUM en de musea wordt een gezamenlijke landelijke campagne ontwikkeld om het museumprogramma onder de aandacht te brengen. In samenwerking met de educatie afdelingen van de musea wordt bekeken in hoeverre de educatieve programma's van museum en Vrede van Utrecht op elkaar aan kunnen sluiten.

Utrechts Archief, in 2012/2013: *De Stad Utrecht tijdens de Vredesonderhandelingen*

Domtoren: tentoonstelling over militaire verdedigingslijnes

Domtoren/ plein is Museaal Verzamelplein van Oorlog en Vrede

Universiteitsmuseum: *Spelregels voor de Vrede*

Centraal Museum: Overzichtstentoonstelling

Domplein: opening *Tweede Ondergrondse Schatkamer*

Spoorwegmuseum: *Militaire Mobilisatie over het Spoor*

Museum Speelklok: muzikaal podium met o.a maskerades

Geldmuseum: tentoonstelling *Geld in oorlogstijd*

Museum Oud-Amelisweerd: combinatie Armando Collectie (voorheen in Amersfoort) en de Collectie Chinese behang uit de VOC-tijd.

Aboriginal Art Museum Utrecht: de tentoonstelling *Kunst als Wapen*

Catharijneconvent: *Geloof en Tolerantie in de Kunst in de 17e en 18e eeuw*

#### *Council*

De werknemers van alle councilleden krijgen een stapje voor: zij ontvangen bijv. korting op het museumprogramma of een van onze speciale evenementen. Per councillid wordt bekeken welk programma of product we de achterban/klantenkring van de council kunnen aanbieden met een bijzondere korting. Met de NS worden speciale arrangementen ontwikkeld, waarbij de treinreiziger een stapje voor krijgt bij ons programma, ons openingspektakel, museumprogramma, cross culture weekeinde en het slotspektakel. Andere mogelijkheden zijn:

- Jaarbeurs: arrangementen met musea, hoteliers en horeca voor beurs- en congresbezoekers
- NS Poort/Prorail: bekeken wordt wat wij op aandachtsplekken en hightraffic locaties kunnen doen, dit zal veelal in aankledingssfeer zijn.
- Council lid eigenaar maken van een evenement, bijvoorbeeld 'Rabobank wijkprogramma' of CMS Vrede van Utrecht Leerstoel
- Council lid die een speciale area of spot krijgt op een van onze events waarbij zij zelf de interactie kunnen aangaan met de bezoekers van onze events
- Nieuwsbrieven, maandbladen, interne publiciteit, zichtbaarheid op locatie, et cetera



## 5 Uitvoering en planning communicatiestrategie **[in ontwikkeling]**

### Historie

april 2012 t/m april 2013: **historisch** verhaal, volgen van de onderhandelingen Utrecht stript, serie i.s.m. Inktpot en Utrechts Archief

- via website en social media VvU
- in de expositie van het Utrechts Archief
- april 2013: in stadhuis middels expositie ovb
- april 2013: bundelen in een boekje

Artikel september magazine 2012, ook basis voor info op de website.

21 september: VJ op de Dom/IDOPU en perspresentatie

- Aankondigende eventcampagne: regionaal pakket
- Perspresentatie i.s.m. TU
- Uitbreng magazine, oplage 45.000, verspreiding lokaal/regionaal, pers nationaal
- Nieuwe website online

**april 2013 t/m 21 september 2013** start campagne: **Vreedzame stad**

Cross mediale campagne rond bruggenbouwen project: via bewustwording en oproep tot projecten/bruggen, naar de presentatie van 300 zgn. bruggen en hun bouwers uit alle lagen en leeftijden en culturen van de bevolking en uiteindelijk de overdracht naar de betrokken instituten voor mogelijk een online 'expertise' centrum. [brede coalitie van politie, vreedzame school, rechtbank, sportwereld, centraal museum, etc.]

### Overzicht magazines/specials

- September 2012: VvU magazine met totaaloverzicht programma 2013; oplage 45.000 brede verspreiding Utrecht stad/regio.
- 31 Maart 2013: speciale bijlage i.s.m. NRC/NRCnext, bereik 800.000; extra oplage 30.000 verspreiding stad/regio.
- April: katern in Culturele Zondag Utrecht danst a6-boekje met info over overige programmering VvU in het openingsweekeinde (musea, publieksprogramma's, conferentie).
- Eind april: VvU magazine rond mei programma: Making Peace tentoonstelling, 4/5 mei programmering, museumprogramma, agenda hoogtepunten van de rest van het jaar.
- Juni: VvU magazine rond juni programma: wijk/regio programmering, overige programmering, museumprogramma, agenda hoogtepunten van de rest van het jaar.
- Juli: katern in Culturele Zondag Cross Culture a6-boekje met info over overige programmering VvU in die periode (musea, publieksprogramma's, conferentie).
- 31 augustus: VvU magazine rond septemberprogramma: De Basis, slotevent, overige programmering, museumprogramma.



**Acties musea tot nu toe:** Utrecht viert vrede met de **musea**....

- Spread in magazines van Vrede van Utrecht: september2012/mei/juni/augustus
- 31 maart: artikel in VvU bijlage van NRC/NRCnext n.a.v. 1 van de onderwerpen van musea plus overzicht; in overleg met musea kunnen we via NRC/NRCnext een lezersaanbieding voor het museumprogramma doen
- Advertenties in NRC/NRCnext/online vanaf februari, inplannen in overleg met musea
- februari t/m september: pagina AD/UN en Amersfoortse courant, planning in overleg met musea. Ruimte in AD/UN en Amersfoortse courant voor lezersaanbieding musea.
- Historisch Nieuwsblad (oplage 23.623): zij willen een dossier over VvU doen, dus dat zijn 2 of 3 artikelen over 1 onderwerp. De keuze van onderwerp ligt bij hen, museumaanbod lag voor de hand. Ruimte voor speciale lezersaanbiedingen musea.
- Quest (betaalde oplage: 184.760 exemplaren/verspreide oplage : 190.569). Quest Historie wil 1 a 2 artikelen over VvU, inhoud ligt bij redactie. Wel kunnen we hen suggesties doen; heb het museumaanbod gemaïld.
- In ontwikkeling en in overleg met musea: arrangementen/advertenties/aanbiedingen in special interest,toeristische en damesbladen, via partners als NS, Rabobank, etc.

**Corporate campagne:**

- 12 oktober: presentatie kinderboek en speurtocht Martine Letterie i.s.m. TU/Kiwani's/Leopold/Kinderboekenweek
- Januari: Stoppercampagne Utrecht stad, A0: ism gemeente Utrecht
- 8 januari: Presentatie historische thriller Danielle Hermans
- Maart t/m september 2013: totaalbus corporate Vrede van Utrecht
- Flexcampagne Outdoor nationaal: 4 weken verspreid in periode maart/april, mei/juni, juli/augustus, september
- Maart: vaantjes in de stad
- 11 april: slaan van de Munt
- April: banieren in gemeentehuizen (regio)
- April: objecten o.a. stadhuisbrug, bijzondere locatiemarkering musea, flexibel festivalpaviljoen
- 31 maart: NRC/NRCnext bijlage (bereik: 800.000 lezers)
- Februari t/m september: elke maand 3/5 pagina in AD/UN en Amersfoortse Courant

Maart 2013: eventcommunicatie openingspektakel: Utrecht viert vrede met **JunkieXL op het dak van de A2** en blijft dansen tijdens de Culturele Zondag Utrecht danst!

- Nationale outdoor campagne (wk 15)
- Lokaal/regionaal: cz communicatie/boekje
- Lokaal/regionaal (wk 13/14/15)



- Speciale bijlage i.s.m. NRC/de Volkskrant
- Pagina ad-un

April 2013 t/m 21 juni 2013: activatie campagne in het kader van het **wijkenfestival** van 21 juni.  
Werktitel: Spaar je burens. Doel: inwoners van Utrecht een actieve rol geven bij de viering op 21 juni.

- Lokale outdoor campagne (wk 23, 24, 25)
- Busreclame
- Via lokale mkb/horeca
- Pagina en activatie i.s.m. AD/UN

21 juni 2013 t/m 14 juli 2013: Cross Culture Event

- Regionale outdoor campagne (wk 26, 27, 28)
- Lokaal/regionaal: cz communicatie/boekje
- Pagina AD/UN

31 augustus:

VJ op de Dom/nieuwe oude muziek

- Regionale outdoor campagne (wk 34, 35)
- Samenwerking met festivals
- Pagina AD/UN

Augustus 2013 tm september: eventcampagne en toewerken naar **slotevent** middels regionaal gerichte campagne.

13 t/m 21 september

- outdoor campagne (wk 35, 36, 37)



## 6 Middelen en Media

Zie aparte bijlages.

### Bijlage 1 Doelgroepen

#### **Ondernemend paars**

*Cultuur, historie, verrassing en inspiratie*

- verrassen en inspireren
- nieuwe dingen zien, ontdekken en beleven
- het gewone is vaak niet goed genoeg
- centraal staat cultuur, daarnaast sport en diverse andere activiteiten.
- genieten van een sauna of wellness arrangement.
- relatief veel jonge één- of tweepersoonshuishoudens

#### *Demografisch profiel*

- 47% is tussen 35 en 54 jaar (index 119)
- 55% heeft een hogere opleiding (HBO of universiteit, index 225)
- 29% verdient 2 x modaal en meer (index 168)

#### *Favoriete activiteiten*

Bezoek aan concert (klassiek, modern) toneel, cabaret, dansvoorstelling of musical 53%

Bezoek aan musea, galerieën, bezienswaardigheden of monumenten 52%

Zelf sporten 38%

#### **Creatief en inspirerend rood**

*Creatieve, uitdagende en inspirerende ervaringen*

- creatief
- uitdagingen en inspirerende ervaringen
- ze treden graag buiten de gebaande paden.
- onafhankelijk, intelligent, zelfbewust, artistiek en ruimdenkend
- het onbekende is spannend en prikkelend.
- sport en ontspanning
- het zoeken naar vernieuwende stromingen, moderne kunst en andere culturen

#### *Demografisch profiel*

- 42% is tussen 18 en 34 jaar (index 157)
- 34% heeft een hogere opleiding (index 141)
- inkomen beneden modaal (29%; index 125)
- of juist meer dan 2 x modaal (24%; index 141)

#### *Favoriete activiteiten*

- Uitgaan (café en restaurant bezoek, terras, discotheek, dance- party, casino of bowling) 63%
- Bezoek aan een evenement (festival, muziek-evenement en dergelijke) 52%



- Bezoek aan musea, galerieën, bezienswaardigheden of monumenten 50%
- Watersport en recreatie (zwemmen, varen, vissen) 48%
- Cursussen en hobby's (muziek, tekenen, schilderen, fotografie, dans of toneel) 36%

### **Ingetogen aqua**

#### **Brede interesse, ruimdenkend en engagement**

- bedachtzaam
- geïnteresseerd in cultuur
- denken na over wat zij kunnen betekenen voor de maatschappij
- Ze beschrijven zichzelf als rustig
- geïnteresseerd in anderen en serieus
- relatief vaak 'empty nesters' (uit huis wonende kinderen)
- inspirerende en rustige activiteiten
- verdiepen in kunst en cultuur
- volop meedoen met de en inspelen op de veranderingen in de maatschappij
- sportieve activiteiten, zoals wandelen, fietsen en nordic walking.

#### *Demografisch profiel*

- 55% bestaat uit oudere 1 en 2 persoons huishoudens (index 128)
- 58% heeft een middelbare of hogere opleiding (index 106)
- 66% heeft een inkomen iets boven modaal (index 107)

#### *Favoriete activiteiten*

Wandelen, fietsen, er op uit naar het bos, park of water 76%

Bezoek aan concert, toneel, dansvoorstelling of musical 55%

Bezoek aan musea, galerieën, bezienswaardigheden of monumenten (kasteel, kerk, steden en dorpen) 52%

Verenigingen en activiteiten (sportvereniging of politieke partij, school, kerk of maatschappelijk) 41%

### **Uitbundig geel**

#### **Samen actief bezig zijn, uitgaan en genieten**

- levensgenieters
- samen met anderen actief en sportief recreëren
- genieten, uitgaan en lekker eten
- actief, sportief, gezellig en verrassend
- contact met anderen – familie, vrienden of kennissen – is belangrijk.
- energiek en enthousiast
- bij de keuze voor een activiteit moet iedereen het naar zijn zin hebben
- recreatief winkelen
- iets meer budget dan gemiddeld.

#### *Demografisch profiel*

- 44% startende families (index 117)
- 39% is middelbaar opgeleid (index 122)
- 64% heeft een inkomen tussen modaal en 2 x modaal (index 107)

#### *Favoriete activiteiten*

- Winkelen voor je plezier, stedentripdagje naar een "onbekende" stad 76%
- Bezoek aan een dierentuin, speeltuin of pretpark, kinderboerderij of rommelmarkt 66%





- Bezoek aan een evenement (beurs, tentoonstelling muziekevenement en dergelijke) 56%
- Watersport en recreatie (zwemmen, varen, vissen) 50%
- Wellness en ontspanning (bezoek sauna, zonnebank of beauty centrum) 39%
- Cursussen en hobby's (muziek, kookclubs, dans of toneel) 33%

### **Gezellig lime**

#### **Even lekker weg met elkaar**

- even weg te zijn van de dagelijkse beslommeringen “even lekker weg met elkaar”
- samen zijn, gezelligheid en (sportieve) ontspanning centraal
- een braderie of rommelmarkt is heel gezellig en een goede plek om mensen te ontmoeten!
- vrij zijn, rust en doen waar je op dat moment zin in hebt
- je kunt je geld maar één keer uitgeven

#### *Demografisch profiel*

68% komt uit gezinnen met oudere kinderen en oudere 1 en 2 persoonshuishoudens (index 110)

60% is laag opgeleid (index 137)

57% heeft een inkomen tot en met modaal (index 116)

#### *Favoriete activiteiten*

Wandelen, fietsen, er op uit naar het bos, park of water 73%

Winkelen voor je plezier, stedentripdagje naar een “onbekende” stad 64%

Bezoek aan een attractie (dierentuin, speeltuin of pretpark, kinderboerderij of rommelmarkt) 63%

### **Rustig groen**

#### **Even rust nemen in eigen omgeving**

- Nuchter
- uitrusten, ontspannen
- tijd hebben voor je hobby's.
- Even rust nemen in eigen omgeving en niets aan je hoofd hebben
- eigen omgeving is genoeg moois te zien en te ontdekken,
- niet ver reizen.
- gewoon, nuchter, bedachtzaam en kalm
- gaan hun eigen gang en vinden dat de maatschappij aan het veranderen is
- “vroeger was het beter”
- Eén- en tweepersoonshuishoudens in de oudere leeftijdsklassen

#### *Demografisch profiel*

40% is 55 jaar of ouder (index 119)

49% is lager opgeleid (index 112)

64% heeft een inkomen op of iets boven modaal (index 107)

#### *Favoriete activiteiten*

Wandelen, fietsen, er op uit naar het bos, park of water 69%

Bezoek aan musea, bezienswaardigheden of monumenten (kasteel, kerk, steden en dorpen) 38%

Een sportwedstrijd bezoeken 18%

### **Stijlvol en luxe blauw**

Luxe, stijlvol ontspannen, sport en ‘social network’



- zijn zelfverzekerd
- luxe en stijlvol ontspannen
- zakelijk en intelligent
- stijl en klasse
- exclusievere vormen van recreatie
- ontspannen en afstand nemen van de dynamiek van alledag
- sporten
- veel aandacht te besteden aan het 'social network'
- gezelschap van gelijkgestemden
- exclusieve vrijetijdsbestedingen, zoals wellness en bijeenkomsten met VIP arrangementen

#### *Demografisch profiel*

52% hoort tot de jonge huishoudens (index 120)

64% heeft een middelbare of hogere opleiding (index 115)

26% heeft een inkomen van 2 x modaal en meer (index 123)

#### *Favoriete activiteiten*

Uitgaan (restaurant bezoek, terras, discotheek, casino of bowling) 60%

Zelf sporten 39%

Wellness en ontspanning (bezoek kuuroord, zonnebank of beauty centrum) 33%

Een sportwedstrijd bezoeken 21%

### **Bezoekvolume**

1	tot	500
2	500	5.000
3	5.000	25.000
4	25.000	50.000
5	50.000	250.000
6	groter	250.000

### **PR waarde**

- 1 niche
- 2 lokaal
- 3 regionaal
- 4 nationaal
- 5 internationaal

### **Toerisme**

- 1 recreatief
- 2 NL toerisme mogelijk
- 3 Aantrekkelijk voor buitenlandse toeristen in Nederland of trekt buitenlands bezoek aan



## Bijlage 2 Bezoekvolumes en doelgroep per activiteit

2012

<i>21 september 2012: International Day of Peace</i>	Bezoek volume	PR waarde	Toerisme	Primaire doelgroep	Secundaire doelgroep	
<b>Vrijdag 21 september 2012</b>						
Lancering Balance the Power Game	5	4	Nvt	Lime en geel voor het funelement Groen en aqua	rood	
Utrechts Archief: Utrecht in 1712/1713 [opening]	3	4	1	aqua	paars rood	
Internationale perspresentatie 2013 en 2018 (i.s.m. TU)	2	5	Nvt	Nationale en internationale pers		
<b>Start Youtube contest P-song</b>	<b>4</b>	<b>4</b>	<b>Nvt</b>	<b>Geel lime</b>	Rood	
Nacht van de Vrede i.s.m Masterpeace en Pax-it binnen in postkantoor	3	3	1	Rood	Paars Geel aqua	
<b>VJ op de Neude</b>	<b>3</b>	<b>4</b>	<b>1</b>	<b>Geel rood</b>	lime	
Jan van den Berg: Utrecht aan Zee werkproces Semiramis Öner Mühürdaroglu	2	3	1	rood	Aqua paars	

**1 november 2012:** presentatie bidbook 2018



2013

Januari							
	Uitbreng boek Danielle Hermans historische thriller	4	4	`1	Aqua paars	blauw	
16 februari							
	UniversiteitsMuseum: kunst van het onderhandelen [opening]	4	4	`1	Paars	Rood Aqua Blauw	



2013

<b>Openingsweekend: donderdag 11 april t/m zondag 14 april</b>		Bezoek volume	PR waarde	Toerisme	Primaire doelgroep	Secundaire doelgroep	
<b>Donderdag 11 april: Officiële opening</b>							
	<b>Slaan van de Vredesmunt</b>		<b>4</b>	<b>Nvt</b>			
	schilderij Vrede van Utrecht Oudaen door Semiramis Öner Múhúrdaroglu		3	1	Blauw	Paars Rood	
	<b>Centraal Museum overzichtstentoonstelling</b>	<b>5</b>	<b>5</b>	<b>1</b>	<b>Aqua Blauw paars</b>	<b>Rood</b>	
	Vrede van Utrecht concert van de Nederlandse Bachvereniging in de Domkerk met coryfeeën als violiste Janine Jansen en haar vader.	1	4	nvt	stake holders	blauw	
	Permanente lichtinstallatie Domtoren en Domkerk Trajectum Lumen [Onthulling]	5	4	1	Rood Aqua	paars blauw	
	Klokkenluid Estafette	3	5	nvt	aqua groen	lime	
<b>Vrijdag 12 april</b>							
	Finale Roots n Routes op Nutrecht	2	5	1	rood	Geel Lime	
	Vrijdag van Vredenburg	2	3	1	Paars blauw	aqua	TROS
	Première Gulliver's Travels van Insomnio				Aqua blauw	paars	
<b>Zaterdag 13: grote publieksopening</b>							
	<b>Spektakel op dak van de A2, met vuurwerk van Ephemere en muziek van 'huisband' Metropole Aansluitend: Utrecht danst</b>	<b>4</b>	<b>4</b>	<b>2</b>	<b>rood geel lime</b>	<b>paars aqua</b>	



	Premiere Kindervoorstelling Het Filiaal: Toen mijn vader een struik werd	3	4	1	Aqua blauw	Paars Rood	
<b>Zondag 14 april</b>							
	Utrecht danst!(Culturele Zondag)	4	4	1	Geel Lime	rood aqua	
<b>Maandag 15 april</b>							
	Eduard Said Memorial Conferece met Daniel Barenboim	1	1	nvt	stake holders		
	Publieksprogramma conferentie muziekprogramma				Aqua	blauw paars rood	

maandag 15 april: **Eduard Said Memorial Conference**, in samenwerking met het Centre for Humanities van de UU een over de betekenis van cultuur in het op vreedzame wijze beslechten van conflicten. Als keynote speaker Daniel Barenboim.

<b>Herdenkingsweekend: 3/4/5 mei</b>	Bezoek volume	PR waarde	Toerisme	Primaire doelgroep	Secundaire doelgroep	
<b>Vrijdag 3 mei</b>						
	Armando museum: Armando en tijdgenoten [opening]	3	4	1	aqua	paars rood
<b>Zaterdag 4 mei</b>						
	4 mei lezing op Domplein	1	3	Nvt	Aqua rood	paars blauw
<b>Zondag 5 mei</b>						
	Nationale 5 mei viering Domkerk en Domplein	1	4	Nvt	stake holders	
	Bevrijdingsfestival Park Transwijk	4	4	1	Geel Lime	rood aqua groen
	Spoorwegmuseum Militaire Mobilisatie over het Spoor [opening]	5	4	1	Geel Lime groen	aqua
	Geldmuseum: Geld in Oorlogstijd [opening]	4	3	1	Aqua groen	geel lime



	Start international foto-expositie <i>Five Colours of Peace</i> rond Maliesingel en Servaas Bolwerk	5	4	1	rood aqua	paars blauw	
--	---	---	---	---	--------------	----------------	--

	<b>6 t/m 9 juni</b>						
	Historische spelen Woerden	4	3	1			

<b>Weekend 20/23 juni: alle wijken doen mee</b>		Bezoek volume	PR waarde	Toerisme	Primaire doelgroep	Secundaire doelgroep	
<b>Vrijdag 21 juni</b>							
	Conferentie rond landelijke herdenking van 150 jaar afschaffing van de Nederlandse slavernij	1	1	nvt	Stake holders		
	opening tentoonstelling Aboriginal Art Museum Utrecht: Kunst als Wapen	3	3	1	aqua		
	Slotconferentie van CAL rond de kracht van kunst en cultuur in conflict en verzoeningsprocessen. Met publieksprogramma.	1	1	nvt	stake holders rood	aqua	
<b>Zaterdag 22 juni</b>							
	I owe You, kunstmanifestatie op Hoog Catharijne	5	4	1	rood	aqua	
<b>Zondag 23 juni</b>							
	Stadsbreed wijkenfestival	5	4	1	Geel Lime groen		



<b>Zondag 29 juni</b>							
	Roze Zaterdag	5	4	1	Geel Aqua	Rood Lime	

#### 20 juni: **Symposium CAL**

Het Community Arts Laboratorium van Vrede van Utrecht houdt op Wereldvluchtelingendag een symposium met als rode lijn de kracht van kunst en cultuur in conflict en verzoeningsprocessen. Met overzicht van zeven jaar CAL en publieksprogramma plaats met internationale artists in residence, zoals de Australische community makers van Big (H)Art.

vrijdag 21 juni: **landelijke herdenking van 150 jaar afschaffing van de Nederlandse slavernij** in samenwerking met het Centre for Humanities en het NINSEE.

Zaterdag 29 juni: festival deBeschaving

Street League XL: urban vredesvoetbaltoernooi in alle wijken (i.s.m. FC Utrecht)

#### Evenementen in de regio:

<i>Data???</i>	Bezoek volume	PR waarde	Toerisme	Primaire doelgroep	Secundaire doelgroep	
<b>Juni..?</b>						
	Historisch Spel over 1713 in Woerden	5	4	Nvt	Geel Lime	Aqua
	' <b>Tuin van Utrecht</b> ' programma kasteelmusea				aqua	blauw groen
	Kasteel Amerongen met de Peter Greenaway: installatie over 21 juni 1672.	3	4	1	aqua rood	Paars blauw
	Slot Zuylen met een expo rond de 'Belle Principles'	2	3	1	Rood aqua	Paars blauw
	100% Buitendag op het terrein van Huis Doorn	3	3	1	Aqua Blauw paars	Geel
	Festival van het Goede Leven op Kasteel Groeneveld.	3	3	1	Aqua rood	paars rood geel
	Op Fort Rhijnauwen: 'The Day After' van	3	3	1	Aqua rood	paars





	Holland Opera uit Amersfoort in première.						
--	---	--	--	--	--	--	--



<b>vrijdag 12 juli t/m zondag 14 juli: Move your ass!</b>		Bezoek volume	PR waarde	Toerisme	Primaire doelgroep	Secundaire doelgroep	
<b>Vrijdag 12 juli t/m zondag 14 juli</b>							
	Cross culture event: dance, music, image 'n moves	5	4	1	Geel lime	Rood paars	
	Langste jamsessie ooit: Kyteman	5	4	1	Geel lime	Rood paars	
<b>zondag 14 juli</b>							
	Start European Youth Olympic Festival	5	5	3	Geel Lime blauw		

<b>Zaterdag 31 augustus en zondag 1 september</b>		Bezoek volume	PR waarde	Toerisme	Primaire doelgroep	Secundaire doelgroep	
<b>Zaterdag 31 augustus</b>							
	Samenwerking Festival Oude Muziek met Europese oude muziekfestivals (in Bremen, Venetië en Versailles)	?	1	1	Aqua blauw	aqua Paars	
	VJ Oude Muziek: nieuwe media en oude muziek, live-optredens met beeldprojectie op de Domtoren	2	4	1	Rood aqua	Blauw Paars	
	Catharijneconvent: Geloof en tolerantie in de kunst (17 <sup>e</sup> en 18 <sup>e</sup> eeuw)	3	4	1	aqua	paars	
	Conferentie mensenrechten ism 100 jaar Vredespaleis	1	1	nvt	Stake holders		
	Het huis van Eutopia	2	1	1	Rood	aqua	



<b>Grand finale Vrede van Utrecht: 14/15 september en 21 september 2013</b>		Bezoek volume	PR waarde	Toerisme	Primaire doelgroep	Secundaire doelgroep	
<b>Za 14 en zo 15 september</b>							
	Festival de Basis op vliegbasis Soesterberg: beeldende kunst, theater, muziek, nieuwe media	3	4	1	Rood Aqua geel	Paars blauw	
	Landelijke aftrap Open Monumentendag rond het thema <i>Macht &amp; Pracht [optie: in Europa.]</i>	4	4	1	Aqua blauw	paars groen	
	Conferentie communicatie	1	1	nvt	stake holders		
<b>Zaterdag 21 september</b>							
	Slotspektakel tijdens festival DE BASIS met o.a Merlijn Twaalfhoven en het Metropole-orkest	4	4	1	Geel rood lime	paars aqua	

# Planning Online Marketing 2013

Vanaf april 2013 wordt in de stad en provincie Utrecht het 300-jarig bestaan van de Vrede van Utrecht gevierd. Die viering krijgt vorm in vele evenementen door het jaar heen, verschillend in grootte en soort, en een rijkheid aan projecten, zoals het bruggenbouwersproject, Vrede en Educatie en een strip over de Vrede van Utrecht (verdrag en de totstandkoming daarvan). Om al deze verschillende elementen uit het programma van de stichting Vrede van Utrecht online goed onder de aandacht te brengen, lees je hieronder puntsgewijs hoe we dit willen gaan realiseren.

Hieronder vind je een eerste aanzet voor een concept, structuur en planning. Hierbij is uitgegaan van passende marketingacties en -instrumenten voor verschillende doelgroepen en evenementen.

## Communicatiestrategie Vrede van Utrecht

De communicatiestrategie van Vrede van Utrecht is gebaseerd op the Utrecht Principles. In de communicatie laat Vrede van Utrecht de kracht van kunst, cultuur en diversiteit zien en werkt het aan de 'core business' van communicatie: kennis/informatie delen.

1. Corporate communicatie: waarden van Vrede van Utrecht dichtbij brengen
  - a. bekendheid met thema en symboliek van 2013 genereren
  - b. mensen in beweging krijgen, waarden delen
2. Clustering van de programmering
  - a. programma wordt opgezet in drie verschillende clusters, met in iedere cluster minstens één groot publieksevenement. Dit is een eerste verdeling van het drukke programma. Draagt bij aan de behapbaarheid van het feestjaar voor publiek en andere stakeholders.
3. Participatiemarketing en participatie publiek
4. Event/product communicatie

Vanuit deze vier pijlers is het onderstaande plan opgebouwd, waarbij de nadruk vooral ligt op sterke online communicatie rondom evenementen, met inachtneming van de iconische huisstijl van de Vrede van Utrecht om zo tot een eenduidige communicatie te komen.

## Online Communicatiedoelstellingen

Voor de periode van 21 september 2012 tot met 31 december 2012 zijn de volgende doelen geformuleerd:

- het totaal aantal weergaven van content op de website groeit in die periode met 10% ten opzichte van diezelfde periode in 2011.
- het totaal aantal interacties op de website groeit in die periode met 15% ten opzichte van diezelfde periode in 2011.
- Facebook: aan het einde van het jaar meer dan 3000 fans.
- Twitter: aan het einde van 2012 meer dan 4000 volgers.

Vanaf 2013 gelden er andere doelen aangezien dit jaar wezenlijk verschilt met voorgaande jaren. Doelen gelden voor de periode januari 2013 tot en met september 2013.

- Facebook
  - Fans: een groei van januari 2013 tot en met september 2013 van 300 fans per maand. In totaal komt het aantal fans dan op ruim 5700.
  - Posts: gemiddeld twee per dag.
  - Virale Verspreiding vs. Organische Verspreiding vs. Betaalde Verspreiding resp.: gemiddeld 20% - 20% - 60% over de periode van januari tot en met september 2013.
- Twitter
  - Aantal volgers: van 4000 naar 5500 in september 2013
  - Aantal Tweets: gemiddeld 2 per dag
  - Aantal Retweets: gemiddeld 2 per tweet
- Website
  - Unieke bezoekers: gemiddeld 10.000 per maand
  - Nieuwe bezoekers: minsten 70% van het aantal unieke bezoekers
  - Pagina's per bezoek: minstens 3
  - Bezoekduur: gemiddeld minimaal 3 minuten per bezoek
- Nieuwsbrief
  - inschrijvingen: minimaal 6000
  - groei: gemiddeld 250 per maand
  - aantal geopend: minimaal 40%
  - aantal kliks per opening: gemiddeld 5 of meer
- App iOS
  - Aantal downloads: minstens 3.000
- App Android
  - Aantal downloads: minstens 6.000
- Adverteren
  - gemiddeld aantal naar de website getrokken bezoekers via online advertenties is minimaal 10% van het unieke aantal bezoekers.

Uiteindelijk moeten bovenstaande doelen bijdragen aan een succesvol en druk bezocht feestjaar rondom het 300-jarig bestaan van de Vrede van Utrecht.

## Doelgroepen

Vrede van Utrecht hanteert een gedifferentieerd doelgroepenbereik. Dat wil zeggen dat er verschillende doelgroepen met verschillende middelen bereikt dienen te worden. Dit vloeit voort uit de veelzijdigheid en diversiteit van het programma in 2013: van grote publieksevenementen tot kleine lokale en wijk- of buurtgebonden evenementen en projecten. Zo'n programma vraagt om een afgewogen benadering en bediening van de doelgroepen die horen bij de verschillende evenementen.

## Indeling Evenementen & Projecten

Omdat niet alle evenementen dezelfde aandacht behoeven, is er een indeling gemaakt aan de hand van de omvang en het bereik van een evenement. Die indeling is leidend in de mate van online marketing die er voor een evenement gedaan uitgevoerd gaat worden. Ditzelfde geldt voor projecten, alhoewel daar de maatstaf van een aantal bezoekers niet opgaat. Bij projecten wordt vooral bekeken wat het bereik en het speelveld van een project is.

In de bijlage van dit plan is de indeling van de evenementen terug te vinden. De leidende factor voor de online planning is de omvang van het evenement in aantal personen samen met de publieke toegankelijkheid en de mate van PR-waarde. In principe zou de vuistregel moeten zijn: indien het evenement publiekelijk toegankelijk is, neem dan de som van de omvangswaarde maal 2 en de PR-waarde. Het maximaal haalbare aantal punten is dan 17 en minimale aantal is 3. Een hanteerbare indeling zou dan kunnen zijn:

- 3 - 7 : minimale online inspanning
- 8 - 12 : gemiddelde online inspanning
- 13 - 17: maximale online inspanning

Minimale inspanning - categorie C:

- minstens 2 tweets
- minstens 1 Facebook post
- een Facebook event
- minstens 1 nieuwsitem
- minstens 1 agendaitem
- maximaal 500 online advertentiebudget

Gemiddelde inspanning - categorie B:

- minstens 5 tweets
- minstens 3 Facebook posts
- een Facebook event
- minimaal 2 nieuwsitems op de website
- minimaal 1 agendaitem op de website
- minimaal 1 blokkenschema op de website
- minimaal 1 nieuwsbriefvermelding
- maximaal 1000 euro advertentiebudget + 600 euro productiebudget
- 1 fotoreportage

Maximale inspanning - categorie A:

- minstens 8 tweets
- minstens 5 Facebook posts
- een Facebook event
- minimaal 3 nieuwsitems op de website
- minimaal 1 agendaitem op de website
- minimaal 1 blokkenschema op de website
- minimaal 2 nieuwsbriefvermeldingen
- maximaal 1500 euro advertentiebudget + 1200 euro productiebudget
- 1 fotoreportage
- 1 videoreportage

Op deze manier is het mogelijk om een werkbare indeling te kunnen geven aan hoe de aandacht voor 2013 verdeeld moet gaan worden. Per evenement wordt er in de planning duidelijk vanaf wanneer acties per evenement ingezet moeten gaan worden.

## Online Strategie

De online marketingstrategie bestaat grotendeels uit de volgende elementen en aandachtspunten:

- maximale virale verspreiding van content door intensief gebruik te maken van de mogelijkheden die sociale netwerken door middel van plugins en apps voor website en andere third party apps met zich meebrengen
- Op interesse, demografie en geografie bepalen waar, wanneer en bij wie online advertentie terecht moeten komen om zo een maximaal effect te kunnen sorteren dat zich, indien er kaartverkoop gekoppeld is aan een evenement, laat meten in conversie. Per evenement wordt overwogen welke middelen er het beste passen aan de hand van de primaire en secundaire doelgroepen die ieder evenement kent.
- het aanbieden van informatie en content op de platformen die het meest gebruikt worden:
  - Laptops / Desktops (javascript, HTML5)
  - Tablets (iPad, Samsung Galaxy Note)
  - Smartphones (iOS, Android)
- Er is 1 database voor alle evenementen. Vanuit dit punt worden alle platformen bediend van informatie.
- Sterke aanwezigheid op de sociale platformen Facebook en Twitter. Eventueel aangevuld met Google+ en/ of Pinterest.

Al deze elementen moeten ervoor zorgen dat zo veel mogelijk mensen zo veel mogelijk relevante informatie ontvangen over evenementen en projecten die voortvloeien uit de viering van 300 jaar Vrede van Utrecht. Uiteindelijk moet dit resulteren in hoge bezoekersaantallen en een wijdverbreide kennis over wat er in 2013 allemaal in Utrecht te doen is.

## Boodschap

Naast evenement gerelateerde posts en redactie ook corporate inhoud en projectgebonden inhoud plaatsen. Dit gaat in de verhouding 60-10-30. In de bijlage is een korte verdeling gemaakt wat op welke dag gepost wordt.

## Marketingmix

Hieronder is een uiteenzetting van de te gebruiken online marketingkanalen te lezen. En omdat een online strategie in het geval van de Vrede van Utrecht niet toereikend is, zullen hier en daar ook verwevingen te vinden zijn met het 'offline' leven. Denk bijvoorbeeld aan de inzet van QR codes of het maken en verspreiden van foto's door bezoekers en door de organisatie zelf. Daarnaast wordt er met Frismedia gewerkt aan een beloningssysteem wat zowel inspeelt op online als offline activiteiten van bezoekers.

## Online Kanalen

De door de Vrede van Utrecht in te zetten online kanalen zijn vanzelfsprekend een centrale website, een facebookpagina en een twitterpagina waarop uitvoerig redactie wordt gepleegd. Daarnaast wordt er tijdens en in de aanloop naar het feestjaar ook volop gebruik gemaakt van YouTube, zowel in redactionele als in de promotionele zin.

### platform

Het nieuw te bouwen platform verzorgt in 2013 de stroming van content naar de website, de iPhone en Android apps en naar andere versies van de website op apparaten als de iPad. Alle content wordt dus op 1 plek verzameld en vanuit deze plek gestuurd naar het apparaat en de vorm van de contentpresentatie.

## website

Samen met Frismedia wordt er op dit moment een website ontwikkeld die voldoet aan de eisen die er anno 2012 aan een evenementenwebsite, of -platform, worden gesteld:

- volop deelfuncties: facebook like en send, tweet, eventueel aangevuld met pinterest en google+
- intuïtieve navigatie
- deels user generated content in de vorm van een mashup
- comment mogelijkheden
- integratie van facebook
- synchronisatie van data met andere platforms zoals een iOS app en een Android app
- visuele opzet, zowel in stilstaand als bewegend beeld
- benaderbaar via en schaalbaar naar verschillende apparaten
- mogelijkheden om content van derden, zoals YouTube, Soundcloud en Twitter, te kunnen embedden.

Meer informatie over de website, zoals een sitemap, een beschrijving in doelen en middelen, en een vorm voor de inrichting van de backoffice is te vinden via deze link.

### *online redactie*

Voor alle kanalen wordt komend jaar stevig ingezet op online redactie. Dat gaat hoofdzakelijk gelden voor Facebook, het online platform dat zowel de website als de apps bediend, en voor Twitter. Tot aan het einde van het jaar is het goed om in ieder geval services als Google+ en Pinterest te blijven monitoren. Indien deze services nog intensiever gebruikt gaan worden, loont het communicatief gezien de moeite om ook op deze platformen redactie te plegen.

### *tekstredactie*

Een belangrijk deel van online redactie bestaat uit tekst, zowel gevuld via het evenementenplatform als geschreven op Facebook of Twitter. Voertaal is hoofdzakelijk Nederlands, maar voor evenementen met internationale allure zal ook Engels in worden gezet, zowel op het platform als op de sociale media. De Engelse teksten worden grotendeels geschreven met behulp van een vertaalbureau.

Belangrijk voor de sociale netwerken is dat er in tekst goed gebruik gemaakt wordt van tag en verwijzingen. Door hier goed mee om te gaan wordt de virale verspreiding vergroot.

### *videoredactie*

Voor een aanzienlijk deel van de evenementen is het goed om vooraf, tijdens en achteraf ook gebruik te maken van de mogelijkheden die video biedt. Het is een prima manier om tekst te verrijken of juist het hele tekstuele verhaal om te vormen naar bewegend beeld, wat het vrijwel altijd beter doet dan een beperking tot woord en beeld. Daarom wordt er bij grotere evenementen ingezet op een preview, een livefeed (indien hier budget voor is), en een reportage. Dit is samen met het beeld wat door de bezoekers gegenereerd en door het platform verzameld wordt een mooie aanvulling op alle content die voor evenementen en projecten gaat worden. Het in te zetten kanaal voor de opslag van video is of Vimeo (reportages en previews) en Youtube (videoads)



### *fotoredactie*

Bij een nog groter deel van de evenementen wordt ook fotografie ingezet. Het is een goedkopere en daardoor haalbaardere oplossing voor het verrijken van content. Er wordt voor 2013 met meerdere fotografen samengewerkt aan de hand van een planning. Foto's worden hoofdzakelijk op Flickr bewaard en via Facebook, Twitter en het platform verspreid.

### *reactieredactie*

Een ander onderdeel van online redactie is het online reageren op bezoekers. Het is van belang dat er niet alleen online gezonden wordt, maar ook geluisterd en gereageerd. Juist daarom hebben sociale netwerken zo'n opmars gemaakt. Om goed te kunnen monitoren wordt er in 2013 continue door de Vrede op zo veel mogelijk kanalen gelet op wat er over de Vrede van Utrecht, haar projecten en haar evenementen gezegd wordt. Een belangrijke tool hierbij kan een social media monitoring instrument hierbij spelen. Denk bijvoorbeeld aan [Hootsuite](#) of [Twentyfeet](#). Welke instrumenten precies ingezet gaan worden is eind 2012 duidelijk.

### **Twitter**

Het twitterkanaal voor het feestjaar 2013 is @vredevanutrecht. In principe is het doel om minstens 2 retweets en 2 berichten per dag te posten. Per evenement komt hier nog extra communicatie bij, zoals hierboven al duidelijk is geworden. (zie paragraaf '[Indeling Evenementen & Projecten](#)').

Naast het plaatsen van relevante en gevarieerde tweets in een continue stroom (ook dit doet de aantrekkelijkheid van het kanaal voor potentiële bezoekers van de Vrede van Utrecht ten goede) is het ook belangrijk om Twitter goed te blijven monitoren. Een handig middel hiervoor is [Tweetadder](#). Hiermee is het onder andere mogelijk om automatisch nieuwe volgers terug te volgen.

### **Facebook**

Naast een stevige dagelijkse redactie voor Facebook is het ook raadzaam om voor een aantal grote projecten of activiteiten een uitgebreidere koppeling met Facebook te maken. Denk bijvoorbeeld aan de voor de hand liggende Facebook events, die voor bijna ieder evenement ingezet gaan worden, al was het maar om de virale mogelijkheden en koppelingen die evenementen op Facebook bieden, maar ook aan de mogelijkheid om kaartverkoop via Facebook aan te bieden. Nog een goede en effectieve aanvulling is een zogenaamde fan-gate. Dit is een aparte Facebook app waarachter content gestopt kan worden die mensen alleen kunnen benaderen als ze de Facebook pagina ook liken. Zo'n gate kan ingezet worden voor prijsvragen, foto albums etc.. De uitbreiding van Facebook wordt nog onderzocht en moet eind 2012 helder zijn.

### **Nieuwsbrief**

Ook tijdens het feestjaar worden minstens eenmaal per maand en hoogstens twee maal per maand per email nieuwsbrieven verstuurd naar de nieuwsbriefabonnees.

### **YouTube & Flickr**

Al het beeld dat verzameld gaat worden tijdens evenementen wordt opgeslagen via YouTube en Flickr. Daarnaast wordt de mogelijkheid onderzocht om tijdens grote evenementen een livestream aan te kunnen via YouTube Live, Google+ of professionele aanbieder als [Bit](#). Het platform met daarin alle evenementen wordt door beide diensten gevoed met content, die weer gekoppeld is aan de apps, de Facebookpagina en de website.

## Paper.li

Tijdens de gehele periode van evenementen en feesten verschijnt er minstens eenmaal per week een uitgave van Paper.li, een online krant die aan de hand van een zoekterm het internet afgaat en van alle resultaten een online krant maakt. De krant wordt dan gepubliceerd via Facebook en Twitter. Op deze manier is er iedere week een bescheiden terugblik te vinden over 300 jaar Vrede van Utrecht.

## Overig: Google+ & Pinterest

Naast services als Facebook en Twitter blijft er de komende maanden gezocht worden naar andere services die in opkomst zijn, zoals Google+ en Pinterest. Deze services worden ook meegenomen in de plannen voor de nieuwe website. Reden voor het eventueel uitbreiden van het aantal plekken waar de Vrede van Utrecht aanwezig is, is het vergroten van het online bereik.

## Virale Verspreiding

Een groot deel van de online strategie bestaat uit het viraal verspreiden van content. Dat wordt gerealiseerd door optimaal in te zetten op het delen van content vanaf de apps en de website naar de sociale netwerken Facebook, Twitter, Google+, e-mail en eventueel aangevuld met Pinterest. Een voorbeeld van contentdeling is [hier](#) en [hier](#) te vinden.

### *comments*

Naast het delen van content wordt ook het achterlaten van commentaar en het vervolgens doorplaatsen naar Facebook of Twitter aangemoedigd door gebruik te maken van de inbouwmogelijkheden van Facebook comments en Twitter comments voor websites en apps. Op deze manier vindt er ook verspreiding van content plaats.

### *acties*

Een andere manier om virale verspreiding van content te stimuleren is door acties te organiseren op sociale netwerken. Alhoewel officieel verboden is het een wijd verbreide manier om content onder de aandacht te brengen onder een grote groep mensen. Vooral voor aanvang van grote evenementen worden acties ingezet met als doel zo veel mogelijk mensen te bereiken.

### *Facebook activiteiten*

Naast acties, deelfuncties en commentssystemen wordt er komend jaar ook aandacht besteed aan activiteiten op Facebook, door middel van Facebook apps. Denk bijvoorbeeld aan fotoalbums die achter een fangate zitten, waarbij de foto's alleen te zien zijn indien je ook fan wordt of bent van de Facebookpagina van de Vrede van Utrecht. Daarnaast zijn er ook mogelijkheden met betrekking tot kaartverkoop: in het kaartkoopproces, of binnen een speciale app voor kaartverkoop op Facebook zou het bijvoorbeeld mogelijk moeten zijn om een korting aan te bieden voor Facebook fans. Op deze manier loont het om fan te zijn van de Vrede van Utrecht. Dit kan overigens nog uitgebreid worden door ook gebruik te maken van het sharen van informatie over een bepaald evenement tijdens het koopproces in ruil voor korting.

## Online Adverteren

Een ander belangrijk onderdeel van de online strategie is het online adverteren. Dat gebeurt hoofdzakelijk via de kanalen Google Adwords & Facebook Ads, waarbij Adwords ook ruime mogelijkheden bevatten om naast de gebruikelijke woordadvertenties ook beeld - of videoadvertenties in te kopen.

Deze twee diensten vormen een groot deel van de online advertentiemarkt in Nederland. Om ook op de drukker bezochte website aanwezig te zijn worden de komende maanden gesprekken gevoerd met grote advertentiesystemen, zoals [Traffic4U](#) of [Adrime](#).

## Partners

Tijdens het feestjaar zijn er veel organisaties die graag aan willen haken in het programma van de Vrede van Utrecht. Voor deze organisaties worden mogelijkheden gecreeerd om in het programma opgenomen te worden.

## Offline Online

Zoals al eerder aangegeven blijven de online inspanningen niet binnen de perken van de online wereld. Juist een koppeling met offline activiteiten en acties zorgt voor een sterkere beleving die zowel offline als online interessant is. Offline werken deze activiteiten goed in op de ervaring die mensen of bezoekers hebben. Online zorgen de activiteiten voor extra traffic naar het kanaal wat hiervoor is ingezet, alsmede voor meer informatie van en over bezoekers. Denk bijvoorbeeld aan de Eternal Hug, de Vaantjesfabriek, de buttons die naar alle waarschijnlijkheid samen met Frismedia ontwikkeld gaan worden, maar ook simpele acties zoals het maken van foto's van bezoekers, al dan niet in een speciale setting, om deze vervolgens op Facebook te plaatsen waarna diezelfde bezoekers elkaar kunnen taggen.

Vooraf tijdens de weekenden met veel evenementen zal er gekeken worden naar de mogelijkheden van offline activiteiten met een online spinoff.

## Planning

Een gedetailleerde planning inclusief een verdeling en inzet van de verschillende middelen vind je [hier](#).

## Begroting

De begroting voor de online inspanningen zijn hier terug te vinden.

## Meting & Bijsturing

Voor het sturen en monitoren van de online resultaten worden meerderen instrumenten gebruikt. Iedere week worden er rapporten gegenereerd die inzicht geven in het bezoek en het gebruik van:

- de website
- de apps
- de facebook pagina
- de twitter account
- de nieuwsbrieven (maandelijks)

De te gebruiken instrumenten om deze rapporten te maken zijn:

- Google Analytics (website)
- Mailinglijst (nieuwsbrieven)
- Hootsuite (twitter)
- Facebook Insights (Facebook pagina + Facebook elementen)
- Twentyfeet (overall)

De kosten hiervoor worden opgenomen in de budgettering. Bijsturing vindt, al naar gelang daar behoefte voor is, tijdens het komende jaar plaats.

# BIJLAGEN

## Bijlage 1 Doelgroepen

### *Ondernemend paars*

#### Cultuur, historie, verrassing en inspiratie

- verrassen en inspireren
- nieuwe dingen zien, ontdekken en beleven
- het gewone is vaak niet goed genoeg
- centraal staat cultuur, daarnaast sport en diverse andere activiteiten.
- genieten van een sauna of wellness arrangement.
- relatief veel jonge één- of tweepersoonshuishoudens

#### *Demografisch profiel*

- 47% is tussen 35 en 54 jaar (index 119)
- 55% heeft een hogere opleiding (HBO of universiteit, index 225)
- 29% verdient 2 x modaal en meer (index 168)

#### *Favoriete activiteiten*

Bezoek aan concert (klassiek, modern) toneel, cabaret, dansvoorstelling of musical 53%

Bezoek aan musea, galerieën, bezienswaardigheden of monumenten 52%

Zelf sporten 38%

steekwoorden adwords:

historie  
historisch museum  
sauna  
wellness  
klassieke muziek  
toneel  
theater  
cabaret  
dansvoorstelling  
musical  
joop van den ende  
museum  
catharijneconvent  
centraal museum

opera  
springdance

### *Creatief en inspirerend rood*

#### Creatieve, uitdagende en inspirerende ervaringen

- creatief
- uitdagingen en inspirerende ervaringen
- ze treden graag buiten de gebaande paden.
- onafhankelijk, intelligent, zelfbewust, artistiek en ruimdenkend

- het onbekende is spannend en prikkelend.
- sport en ontspanning
- het zoeken naar vernieuwende stromingen, moderne kunst en andere culturen

#### *Demografisch profiel*

- 42% is tussen 18 en 34 jaar (index 157)
- 34% heeft een hogere opleiding (index 141)
- inkomen beneden modaal (29%; index 125)
- of juist meer dan 2 x modaal (24%; index 141)

#### *Favoriete activiteiten*

- Uitgaan (café en restaurant bezoek, terras, discotheek, dance-party, casino of bowling) 63%
- Bezoek aan een evenement (festival, muziek-evenement en dergelijke) 52%
- Bezoek aan musea, galerieën, bezienswaardigheden of monumenten 50%
- Watersport en recreatie (zwemmen, varen, vissen) 48%
- Cursussen en hobby's (muziek, tekenen, schilderen, fotografie, dans of toneel) 36%

### **Ingetogen aqua**

#### **Brede interesse, ruimdenkend en engagement**

- bedachtzaam
- geïnteresseerd in cultuur
- denken na over wat zij kunnen betekenen voor de maatschappij
- Ze beschrijven zichzelf als rustig
- geïnteresseerd in anderen en serieus
- relatief vaak 'empty nesters' (uit huis wonende kinderen)
- inspirerende en rustige activiteiten
- verdiepen in kunst en cultuur
- volop meedoen met de en inspelen op de veranderingen in de maatschappij
- sportieve activiteiten, zoals wandelen, fietsen en nordic walking.

#### *Demografisch profiel*

- 55% bestaat uit oudere 1 en 2 persoons huishoudens (index 128)
- 58% heeft een middelbare of hogere opleiding (index 106)
- 66% heeft een inkomen iets boven modaal (index 107)

#### *Favoriete activiteiten*

Wandelen, fietsen, er op uit naar het bos, park of water 76%

Bezoek aan concert, toneel, dansvoorstelling of musical 55%

Bezoek aan musea, galerieën, bezienswaardigheden of monumenten (kasteel, kerk, steden en dorpen) 52%

Verenigingen en activiteiten (sportvereniging of politieke partij, school, kerk of maatschappelijk) 41%

### **Uitbundig geel**

#### **Samen actief bezig zijn, uitgaan en genieten**

- levensgenieters
- samen met anderen actief en sportief recreëren
- genieten, uitgaan en lekker eten
- actief, sportief, gezellig en verrassend
- contact met anderen – familie, vrienden of kennissen – is belangrijk.
- energiek en enthousiast
- bij de keuze voor een activiteit moet iedereen het naar zijn zin hebben
- recreatief winkelen
- iets meer budget dan gemiddeld.

#### *Demografisch profiel*

- 44% startende families (index 117)

- 39% is middelbaar opgeleid (index 122)
- 64% heeft een inkomen tussen modaal en 2 x modaal (index 107)

#### *Favoriete activiteiten*

- Winkelen voor je plezier, stedentripdagje naar een “onbekende” stad 76%
- Bezoek aan een dierentuin, speeltuin of pretpark, kinderboerderij of rommelmarkt 66%
- Bezoek aan een evenement (beurs, tentoonstelling muziekevenement en dergelijke) 56%
- Watersport en recreatie (zwemmen, varen, vissen) 50%
- Wellness en ontspanning (bezoek sauna, zonnebank of beauty centrum) 39%
- Cursussen en hobby's (muziek, kookclubs, dans of toneel) 33%

#### **Gezellig lime**

##### **Even lekker weg met elkaar**

- even weg te zijn van de dagelijkse beslomeringen “even lekker weg met elkaar”
- samen zijn, gezelligheid en (sportieve) ontspanning centraal
- een braderie of rommelmarkt is heel gezellig en een goede plek om mensen te ontmoeten!
- vrij zijn, rust en doen waar je op dat moment zin in hebt
- je kunt je geld maar één keer uitgeven

#### *Demografisch profiel*

68% komt uit gezinnen met oudere kinderen en oudere 1 en 2 persoonshuishoudens (index 110)

60% is laag opgeleid (index 137)

57% heeft een inkomen tot en met modaal (index 116)

#### *Favoriete activiteiten*

Wandelen, fietsen, er op uit naar het bos, park of water 73%

Winkelen voor je plezier, stedentripdagje naar een “onbekende” stad 64%

Bezoek aan een attractie (dierentuin, speeltuin of pretpark, kinderboerderij of rommelmarkt) 63%

#### **Rustig groen**

##### **Even rust nemen in eigen omgeving**

- Nuchter
- uitrusten, ontspannen
- tijd hebben voor je hobby's.
- Even rust nemen in eigen omgeving en niets aan je hoofd hebben
- eigen omgeving is genoeg moois te zien en te ontdekken,
- niet ver reizen.
- gewoon, nuchter, bedachtzaam en kalm
- gaan hun eigen gang en vinden dat de maatschappij aan het veranderen is
- “vroeger was het beter”
- Eén- en tweepersoonshuishoudens in de oudere leeftijdsklassen

#### *Demografisch profiel*

40% is 55 jaar of ouder (index 119)

49% is lager opgeleid (index 112)

64% heeft een inkomen op of iets boven modaal (index 107)

#### *Favoriete activiteiten*

Wandelen, fietsen, er op uit naar het bos, park of water 69%

Bezoek aan musea, bezienswaardigheden of monumenten (kasteel, kerk, steden en dorpen) 38%

Een sportwedstrijd bezoeken 18%

#### **Stijlvol en luxe blauw**

##### **Luxe, stijlvol ontspannen, sport en 'social network'**

- zijn zelfverzekerd

- luxe en stijlvol ontspannen
- zakelijk en intelligent
- stijl en klasse
- exclusievere vormen van recreatie
- ontspannen en afstand nemen van de dynamiek van alledag
- sporten
- veel aandacht te besteden aan het 'social network'
- gezelschap van gelijkgestemden
- exclusieve vrijetijdsbestedingen, zoals wellness en bijeenkomsten met VIP arrangementen

#### *Demografisch profiel*

52% hoort tot de jonge huishoudens (index 120)

64% heeft een middelbare of hogere opleiding (index 115)

26% heeft een inkomen van 2 x modaal en meer (index 123)

#### *Favoriete activiteiten*

Uitgaan (restaurant bezoek, terras, discotheek, casino of bowling) 60%

Zelf sporten 39%

Wellness en ontspanning (bezoek kuuroord, zonnebank of beauty centrum) 33%

Een sportwedstrijd bezoeken 21%

### **Bezoekvolume**

1	tot	500
2	500	5.000
3	5.000	25.000
4	25.000	50.000
5	50.000	250.000
6	groter	250.000

### **PR waarde**

- 1 niche
- 2 lokaal
- 3 regionaal
- 4 nationaal
- 5 internationaal

### **Toerisme**

- 0 nvt
- 1 recreatief
- 2 NL toerisme mogelijk
- 3 Aantrekkelijk voor buitenlandse toeristen in Nederland of trekt buitenlands bezoek aan



## Bijlage 2 Bezoekvolumes en doelgroep per activiteit

2012

		Bezoek volume	PR waarde	Toerisme	Primaire doelgroep	Secundaire doelgroep
<b>21 september 2012:</b> <i>International Day of Peace</i>						
<b>Vrijdag 21 september 2012</b>						
	Lancering Balance the Power Game	5	4	Nvt	Lime en geel voor het funelement Groen en aqua	rood
	Utrechts Archief: Utrecht in 1712/1713 [opening]	3	4	1	aqua	paars rood
	Internationale perspresentatie 2013 en 2018 (i.s.m. TU)	2	5	Nvt	Nationale en internationale pers	
	Start Youtube contest P-song	4	4	Nvt	Geel lime	Rood
	Nacht van de Vrede i.s.m Masterpeace en Pax-it binnen in postkantoor	3	3	1	Rood	Paars Geel aqua
	VJ op de Dom	3	4	1	Geel rood	lime
	Jan van den Berg: Utrecht aan Zee werkproces Semiramis Öner Múhúrdaroglu	2	3	1	rood	Aqua paars

1 november 2012: presentatie bidbook 2018

## 2013

Januari							
	Uitbreng boek Danielle Hermans historische thriller	4	4	1	Aqua paars	blauw	
16 februari							
	UniversiteitsMuseum: kunst van het onderhandelen [opening]	4	4	1	Paars	Rood Aqua Blauw	

## 2013

		Bezoek volume	PR waarde	Toerisme	Primaire doelgroep	Secundaire doelgroep	
<b>Openingsweekend: donderdag 11 april t/m zondag 14 april</b>							
<b>Donderdag 11 april: Officiële opening</b>							
	Slaan van de Vredesmint		4	Nvt			
	schilderij Vrede van Utrecht Oudaen door Semiramis Öner Múhúrdaroglu		3	1	Blauw	Paars Rood	
	Centraal Museum overzichtstentoonstelling	5	5	1	Aqua Blauw paars	Rood	
	Vrede van Utrecht concert van de Nederlandse Bachvereniging in de Domkerk met coryfeeën als violiste Janine Jansen en haar vader.	1	4	nvt	stake holders	blauw	

	Permanente lichtinstallatie Domtoren en Domkerk Trajectum Lumen [Onthulling]	5	4	1	Rood Aqua	paars blauw	
	Klokkenluid Estafette	3	5	nvt	aqua groen	lime	
<b>Vrijdag 12 april</b>							
	Finale Roots n Routes op Nutrecht	2	5	1	rood	Geel Lime	
	Vrijdag van Vredenburg	2	3	1	Paars blauw	aqua	TROS
	Première Gulliver's Travels van Insomnio				Aqua blauw	paars	
<b>Zaterdag 13: grote publieksopening</b>							
	Spektakel op dak van de A2, met vuurwerk van Ephemere en muziek van 'huisband' Metropole Aansluitend: Utrecht danst	4	4	2	rood geel lime	paars aqua	
	Premiere Kindervoorstelling Het Filiaal: Toen mijn vader een struik werd	3	4	1	Aqua blauw	Paars Rood	
<b>Zondag 14 april</b>							
	Utrecht danst!(Culturele Zondag)	4	4	1	Geel Lime	rood aqua	
<b>Maandag 15 april</b>							
	Eduard Said Memorial Conference met Daniel Barenboim	1	1	nvt	stake holders		
	Publieksprogramma conferentie				Aqua	blauw paars	

	muziekprogramma					rood	
--	-----------------	--	--	--	--	------	--

maandag 15 april: **Eduard Said Memorial Conference**, in samenwerking met het Centre for Humanities van de UU een over de betekenis van cultuur in het op vreedzame wijze beslechten van conflicten. Als keynote speaker Daniel Barenboim.

<b>Herdenkingsweekend: 3/4/5 mei</b>		Bezoek volume	PR waarde	Toerisme	Primaire doelgroep	Secundaire doelgroep	
<b>Vrijdag 3 mei</b>							
	Armando museum: Armando en tijdgenoten [opening]	3	4	1	aqua	paars rood	
<b>Zaterdag 4 mei</b>							
	4 mei lezing op Domplein	1	3	Nvt	Aqua rood	paars blauw	
<b>Zondag 5 mei</b>							
	Nationale 5 mei viering Domkerk en Domplein	1	4	Nvt	stake holders		
	Bevrijdingsfestival Park Transwijk	4	4	1	Geel Lime	rood aqua groen	
	Spoorwegmuseum Militaire Mobilisatie over het Spoor [opening]	5	4	1	Geel Lime groen	aqua	
	Geldmuseum: Geld in Oorlogstijd [opening]	4	3	1	Aqua groen	geel lime	
	Start international foto-expositie <i>Five Colours of Peace</i> rond Maliesingel en Servaas Bolwerk	5	4	1	rood aqua	paars blauw	

	<b>6 t/m 9 juni</b>						
	Historische spelen Woerden	4	3	1			

		Bezoek volume	PR waarde	Toerisme	Primaire doelgroep	Secundaire doelgroep	
<b>Weekend 20/23 juni: alle wijken doen mee</b>							
<b>Vrijdag 21 juni</b>							
	Conferentie rond landelijke herdenking van 150 jaar afschaffing van de Nederlandse slavernij	1	1	nvt	Stake holders		
	opening tentoonstelling Aboriginal Art Museum Utrecht: Kunst als Wapen	3	3	1	aqua		
	Slotconferentie van CAL rond de kracht van kunst en cultuur in conflict en verzoeningsprocessen. Met publieksprogramma.	1	1	nvt	stake holders rood	aqua	
<b>Zaterdag 22 juni</b>							
	I owe You, kunstmanifestatie op Hoog Catharijne	5	4	1	rood	aqua	
<b>Zondag 23 juni</b>							
	Stadsbreed wijkenfestival	5	4	1	Geel Lime groen		

<b>Zondag 29 juni</b>							
	Roze Zaterdag	5	4	1	Geel Aqua	Rood Lime	

20 juni: **Symposium CAL**

Het Community Arts Laboratorium van Vrede van Utrecht houdt op Wereldvluchtelingendag een symposium met als rode lijn de kracht van kunst en cultuur in conflict en verzoeningsprocessen. Met overzicht van zeven jaar CAL en publieksprogramma plaats met internationale artists in residence, zoals de Australische community makers van Big (H)Art.

vrijdag 21 juni: **landelijke herdenking van 150 jaar afschaffing van de Nederlandse slavernij** in samenwerking met het Centre for Humanities en het NINSEE.

Zaterdag 29 juni: festival deBeschaving

Street League XL: urban vredesvoetbaltoernooi in alle wijken (i.s.m. FC Utrecht)

**Evenementen in de regio:**

<i>Data???</i>		Bezoek volume	PR waarde	Toerisme	Primaire doelgroep	Secundaire doelgroep	
<b>Juni..?</b>							
	Historisch Spel over 1713 in Woerden	5	4	Nvt	Geel Lime	Aqua	
	' <b>Tuin van Utrecht</b> ' programma kasteelmusea				aqua	blauw groen	
	Kasteel Amerongen met de Peter Greenaway: installatie over 21 juni 1672.	3	4	1	aqua rood	Paars blauw	
	Slot Zuylen met een expo rond de 'Belle Principles'	2	3	1	Rood aqua	Paars blauw	
	100% Buitendag op het terrein van Huis Doorn	3	3	1	Aqua Blauw paars	Geel	
	Festival van het Goede Leven op Kasteel Groeneveld.	3	3	1	Aqua rood	paars rood geel	
	Op Fort Rhijnauwen: 'The	3	3	1	Aqua	paars	

	Day After' van Holland Opera uit Amersfoort in première.				rood		
--	--	--	--	--	------	--	--

<b>vrijdag 12 juli t/m zondag 14 juli: Move your ass!</b>		Bezoek volume	PR waarde	Toerisme	Primaire doelgroep	Secundaire doelgroep	
<b>Vrijdag 12 juli t/m zondag 14 juli</b>							
	Cross culture event: dance, music, image 'n moves	5	4	1	Geel lime	Rood paars	
	Langste jamsessie ooit: Kytteman	5	4	1	Geel lime	Rood paars	
<b>zondag 14 juli</b>							
	Start European Youth Olympic Festival	5	5	3	Geel Lime blauw		

<b>Zaterdag 31 augustus en zondag 1 september</b>		Bezoek volume	PR waarde	Toerisme	Primaire doelgroep	Secundaire doelgroep	
<b>Zaterdag 31 augustus</b>							
	Samenwerking Festival Oude Muziek met Europese oude muziekfestivals (in Bremen, Venetië en	?	1	1	Aqua blauw	aqua Paars	

	Versailles)						
	VJ Oude Muziek: nieuwe media en oude muziek, live-optredens met beeldprojectie op de Domtoren	2	4	1	Rood aqua	Blauw Paars	
	Catharijneconvent: Geloof en tolerantie in de kunst (17e en 18e eeuw)	3	4	1	aqua	paars	
	Conferentie mensenrechten ism 100 jaar Vredespaleis	1	1	nvt	Stake holders		
	Het huis van Eutopia	2	1	1	Rood	aqua	

		Bezoek volume	PR waarde	Toerisme	Primaire doelgroep	Secundaire doelgroep	
<b>Grand finale Vrede van Utrecht: 14/15 september en 21 september 2013</b>							
<b>Za 14 en zo 15 september</b>							
	Festival de Basis op vliegbasis Soesterberg: beeldende kunst, theater, muziek, nieuwe media	3	4	1	Rood Aqua geel	Paars blauw	
	Landelijke aftrap Open Monumentendag rond het thema <i>Macht &amp; Pracht [optie: in Europa.]</i>	4	4	1	Aqua blauw	paars groen	
	Conferentie communicatie	1	1	nvt	stake holders		
<b>Zaterdag 21</b>							



<b>september</b>							
	Slotspektakel tijdens festival DE BASIS met o.a Merlijn Twaalfhoven en het Metropole-orkest	4	4	1	Geel rood lime	paars aqua	

## Bijlage 2      Activaties

Losse floddery mbt activatiemogelijkheden

- Bouwen aan Utrecht
- Laan van de Vrede
- Videomappen
- User Generated Livestreaming
- Interactieve Routes / Layar
- Geotagging door middel van oude foto's ism Utrecht's Archief
- Online zoektocht / Verstoppe Goodies

# **Pers plan Vrede van Utrecht 2013**

# Evenementen met hoogste pr waarde: comm. Plan 2013

- Centraal museum + andere musea
- Openingspektakel
- VvU concert
- 5 mei
- Making peace foto expo
- Wijken festival

# Hoge pr waarde, vervolg

- Roze zaterdag
- Cross culture
- De basis
- Monumentendag
- slotspektakel

# Opening: allerbelangrijkst voor pr

- Doelgroep: rood, geel, lime *dus NRC lezer en SBS 6 kijker*
- Secundair: paars, aqua
- Het evenement is voor een breed publiek, **doel:** Nederlands publiek moet weten: de Vrede komt eraan! En daar vervolgens ook actie op nemen. (bezoek, aanmelden nieuwsbrief, facebook etc)

# Openingspektakel: TV nieuws

- **NOS:** slaan herdenkingsmunt
- **DWDD:** junkie XL aan tafel met 1<sup>e</sup> geluidjes
- **Eenvandaag:** meelopen met Junkie XL in voorbereidingen, locatie rws (A2)
- **ANP video** en ANP print: beeld repetities junkie XL of repetities in domtoren

# Vervolg tv nieuws opening

- pauw en witteman: Janine Jansen
- Hart van NL: achter de schermen - opbouw
- rtl boulevard: voorbereidingen concert volgen
- Sbs Shownieuws: aankomst publiek, rode loper
- Rtl nieuws: aankomst publiek, rode loper
- Rtv Utrecht: aankomst publiek, rode loper
- RTL 4 Editie NL: de opbouw, reportage op locatie
- Jeugdjournaal: **interview** kind in hoofdrol, op bezoek bij repetities kathedrale koorschool

# Openingspektakel: Kunstprogr TV

- Vrouw zkt Kunst: mee in voorbereidingen met Junkie XL of Janine
- Koffietijd: voorbereidingen concert
- Opium TV: Paul aan tafel?
- Kunststof: gast aan tafel?
- *Digitale kanalen:* Cultura: live opnames  
Geschiedenis24, Holland doc



# Openingspektakel: radio

- Radio 3: Giel, spijkers met koppen
- NOS/ oog op morgen/ Casa Luna
- Opium: interview Paul
- Kunststof: interview ?
- BNR nieuwsradio
- radio 4: metropole orkest
- Cappuccino
- Radio 4 AVRO Licht op 4 : aank, muziek, winactie
- Goedemorgen Nederland

# Openingspektakel: Print

- Libelle: interview met Janine jansen + winactie
- Blad: Vrouw van Telegraaf (oplage 679.449)
- Volkskrant magazine
- blad: Kunst en cultuur van Avro
- Linda: winactie Janine Jansen + interview? (182.531)
- Of winactie Happinez (oplage: 167.867)
- T/M: theatershow
- Alle kunstredacties dagbladen, telegraaf: rode loper/ kon. Huis! Volkskrant van gijssel: muziek

# Opening: andere media

- Digitale kanalen, bijv cultura en holland doc
- Media via partners: toerisme, SUM, NRC
- Via partners openingsweekend
- Via gemeente en provincie
- MM nieuws
- NS Spoor en stichting Museumjaarkaart
- lokaal

Tafelbos: kan al in 2012/ begin 2013!

Roots

Buitenleven

Esta

Red/ Margriet?

# Geschiedenis fans

*(Print: Vind, Historisch Nieuwsblad, Geschiedenis magazine, quest historie, G geschiedeis, Geschiedenis 24, Is geschiedenis, Historia, Tv/radio: OVT, website geschiedenis24 en nieuwsbrief, website De Gouden Eeuw, Grote Geschiedenis Quiz, HollandDoc24)*

**Musea, thriller/ schilderij/ congressen:  
artikelen verleden- heden, speciale preview en  
wandelingen, acties**

# Vrouwenbladen

*Media: Linda, Margriet, libelle en Esta, Elegance*

- arrangementen  
Linda: danielle hermans? Opening, musea, 'dagje Utrecht met shopping en resto 'speciale gezinsacties zoals Vrede van Utrecht wandeling met shop-tips, restaurant en kunst.
- Of een speurtocht door Utrecht met de kinderen in samenwerking met het Spoorwegmuseum.
- gezinsfestival de basis  
korting boek danielle ism korting Letterie voor kids

# Jongeren

- **CJP** winacties of workshops: actie hist thriller en korting op Urban culture weekend, speciale CJP-dag op festival de basis/ Workshop thriller schrijven met danielle hermans, workshop strip tekenen?
- **radio 3/** Q music/ radio 538/ : winacties urban culture
- **Sevendays**: openingspektakel met kind/ kathedralen koorschool
- MTV was here: reportage urban culture en opening
- FunX: urban culture weekend en opening
- Sapsite: urban culture weekend
- blogs, Vice, Blend

# Winacties boeken

- Winactie/ workshop schrijven online/ schrijven magazine virtue media (oplage: 6.500)
- Workshop Danielle Hermans voor moeders en workshop kinderboek schrijven met Martine?  
Kan dat?
- *Voor een vrouwenblad? Voor boekblad?*
- Met winactie erbij: win de 2 boeken
- Workshop strip tekenen met CJP of sevendays?



# Beeldende kunstliefhebbers

- *Kunst en cultuur*: (oplage 46.827) AVRO cultuur arrangement

*kunstbeeld (6500), kunstschrift, metropolis M*

*Villa d' arte* (oplage: 363.725): winactie? recensie Eutopia

*Residence* (oplage 36.420)

- Eutopia
- Call of the Mall
- Festival DE BASIS
- Schilderij Semiramis
- Programma amersfoort

# Kids/ ouders

- **Zapp:** opening (live registratie zoals Kindergrachtenconcert?), **Jeugdjournaal:** opening/ kathedralen koorschool, voorstelling Filiaal, slaan vredesmunt en de basis

**Klokhuis?:** item videomappen

- **J/M kidsgids:** theater filiaal, musea en de basis
- *Uit tip in bladen of winactie boek:* fabulous mama, Kinderen en J/M

# VvU op school: ouders

- *Media: Prima magazine, Cultuurplein, Onderwijsblad (AOB, oplage 87000), Plein Primair, Schooljournaal, Kunstzone*
- Spel
- Muziekroute
- Utrechtse spelen: mogadishi (pr?)
- Terugblik op schoolprogramma
- *COS: blad voor onderwijs en ICT: game met social media!*

# Opinie

*[media: Elsevier, Vrij Nederland, HP de Tijd cultuur, Ode , Radio 1 en 2]*

- Voorwoord Paul Schnabel in de **Maarten of rubriek: Maarten reist door de geschiedenis van Nederland**
- **NRC:** Europa, of geloof en tolerantie in Europa in 18<sup>e</sup> eeuw + link met nu?
- **Volkskrant:** Femke Halsema onderzoek
- **Opzij:** Joan Scott onderzoek en of Femke Halsema, Danielle Hermans
- **Elsevier:** Musea, historie  
Edward Said Memorial Conference  
**Karen Armstrong**  
4 mei Steven Pinker  
Hirsch ballin  
Vredespaleis
- Groene: Europa, promotie Frans Timmermans  
link tussen de kunst van het onderhandelen + Europa-crisisberaad

# Nieuwskijkers

- opening/ VvU concert
- nationale viering 5 mei
- 100 jaar militaire luchtvaart
- Roze zaterdag
- samenwerking vredespaleis (ivm concurrenten Cult hoofdstad)  
*(rtl 4 nieuws, 1V, BNR, NOS live, redacteurs die bij opening benaderd zijn)*

# 50 plus

*Media: koffietijd/ MAX, eva jinek op zondag/  
blad: Nestor, Plus Magazine*

- De Basis
- stadswandeling
- De musea

# Theaterliefhebbers

(middelen: *T/M, cult persbureau, theaterredacteurs dagbladen, uittips bladen*)

- CAL: stut, guatamala
- Wijk safari
- Festival de basis
- Het Filiaal – actie VPRO gids?/ Avro: kunst en cultuur magazine

# 4 mei lezing Steven Pinker

ZIN

*Ode: ook voor Bruggenbouwers project*

*psychologie magazine en quest psychologie*

*Opiniebladen*

*Humanistische omroep*



# Media councilleden

- NS Spoor (oplage: **1.305.807!**)/ NS nieuwsbrief: arrangement
- Rabobank dichterbij: artikel
- Hans: contactgegevens Corrio, Jaarbeurs etc

# Muzieklijefhebbbers

*(Radio 2, Classic FM, blad: 'Heaven' en 'Luister', 'Muziekwereld', 'Akkoord' voor musici)*

*Gonzo Circus: DJ VJ oude muziek (winactie?)*

- Vrijdag van Vredenburg
- Interview Metropole, opening
- DJ VJ oude muziek
- Daniel bairenboim?
- Korendag Tania Kross, in *Zing Magazine*

# Reizen/ Utrecht

- National geographic (oplage: 106.948) en N G junior ( 51.506)
- Utrecht aanbieding/ foto winactie? Foto expo Making peace, foto's in blad?
- **Touractief ANWB:** oplage 35.060 contact mee via Susan, Toerisme Utrecht, stadswandeling

# Populair/ wetenschappelijk

*Media: quest (oplage: 171.161), Kijk (44.126), NWT magazine (15.775), Know how, Zo zit dat (27.119), Science Out*

- Schatkamer Domtoren
- Geschiedenis vliegbasis soesterberg
- 100 jaar militaire luchtvaart

# Natuurlijefhebbers

(Media: *roots – historische wandeling* (oplage 23.000), *buitenleven van anwb* (63.400), *Het Wandelsportmagazine* (33.189))

- De basis
- De forten en waterlinie route, regio
- Stadswandeling
- Monumentendag (staat nu ook in Buitenleven)
- Tafelbos: Roots, Red, Buitenleven

# Vrouwenbladen: uit tips

- *Vpro gids: (200.885) winactie?*
- Jan
- Red
- Marie claire ( 4 uitpagina's 'notes')
- Cosmopolitan (5 uit pagina's)
- Viva: 2 pagina's, *hot list*
- Margriet: de leukste uit tips

# Fotografie liefhebbers

- *(media print: Zoom (54.000 oplage – susan!)  
Chip foto video digitaal (15.000), Focus,  
fotografie, online blogs)*
- Rise of Populism
- Making peace
- filip berte
- Dj vj oude muziek? Ivm video?

# Media regionaal:

*Media: telegraaf, AD/UN, RTV Utrecht, duic,*

- Week vd Vrede RTV Utrecht
- Regio-aanbod
- De Basis

-Alle wijkkrantjes aandacht aan opening en wijkenweekend!



# Religie

*Eva (tv, blad, site) van de EO: oplage 44.765,  
blad: Terdege (24.607) en EO nieuwsbrief*

- Karen armstrong
- Catharijne Convent
- Hirsch Ballin
- Korenweekend

# Sportliefhebbers

*Media: Helden, Voetbal International?*

Eyof/ urban culture

vredesvoetbaltoernooi, ook media ING

# Zuid amerika fans

- LAFF en CAL project zuidamerika: La chispa latijns amerika magazine. [info@lachispa.nl](mailto:info@lachispa.nl)

# Mensenrechten

*(media: Wordt Vervolgd, Vice versa, One world, Humanistische omroep, Trouw)*

- making peace
- Eutopia
- bruggenbouwers project (ook via media politie)

# Archeologie fans/ monumenten

- *Media: Archeologie Magazine en Archeo Brief*
- Portico
- Domtoren
- *Blad: Monumenten* (versch thema's):  
Monumentendag, regio programma, de basis  
+ vele monumentenblogs/ platforms

# Musea

- Museumjaarkaart magazine: gecombineerde aanbieding musea/ preview van Centraal Museum en Spoorwegmuseum etc

# Culinair: VVU Bier

- pluggen horeca bladen en lokaal:  
*bier blad! (oplage: 26.000 verspreid) Delicious (53.628), Elle eten (67.447) , Lekker (48.602)*

Planning activiteiten Toerisme Vrede van Utrecht		2012			2013				Kosten		Projectmanager
		Q2	Q3	Q4	Q1	Q2	Q3	Q4	2012	2013	
1. Partnerplan pluspakket	aanleveren zichtbaar		Sep						500		Sander
4. Ontdek Folder	aanleveren zichtbaar					april t/m september				5000	Michiel
5. City App Utrecht	aanleveren Zichtbaar									0	Jolien
6. Aankleding VVV Domplein	aankleden zichtbaar				februari					0	Gemma
7. Ambassadeursdag	organisatie uitvoering				maart					2500	Sander
8. VVV Stadswandeling met gids	organisatie uitvoering									0	Christel
9. Lumapp	aanleveren zichtbaar					april				300	Sander
10. toeristische campagne (pending)	aanleveren Zichtbaar				ntb	ntb	ntb			30000	Sander
11. Persbewerking	organisatie uitvoering		21-sep						5000		Susanne
Subtotaal									5500	37800	
<b>TOTAAL</b>									<b>43300</b>		



# SAMENWERKINGSOVEREENKOMST **TOERISME** **TOERISME UTRECHT &** **VREDE VAN UTRECHT** 2013

Deze overeenkomst bevat een beschrijving van diverse middelen die Toerisme Utrecht in aanloop naar 2013 en in 2013 naar de Vrede van Utrecht kleuren. De totale som van activiteiten geeft een uitgebreide zichtbaarheid in de stad en binnen de toeristische doelgroep. Een planning is als bijlage bijgesloten.

## 1. Partnerplan pluspakket

Alle activiteiten zoals beschreven in de brochure partnerplan. Het partnerplan is geldig van september 2012 t/m september 2013.

## 2. Ontdek Utrecht brochure serie – met stadsplattegrond

We ontwikkelen een Vrede van Utrecht ontdek folder (minimale oplage 25.000), met informatie over het themajaar, het programma en een stadsplattegrond. Deze vierluik folder zal twee kwartalen via de Utrecht info zuilen gedistribueerd worden, vanaf april t/m september.

## 3. Utrecht city guide app & website

De VvU evenementen worden in de agenda functie van de Utrecht city guide app en website opgenomen.

## 4. Aankleding VVV winkel op het Domplein

Inrichting van de VVV winkel met VvU promotie materiaal. Zo kan de wand naast de ingang van de VVV winkel volledig "2013" gebrand worden. Kosten voor de aankleden en de aankleding zelf: door Vrede van Utrecht. Vrede van Utrecht dient de plek in originele staat terug te brengen. Bovendien bieden we de Vrede van Utrecht de mogelijkheid om gratis promotiemateriaal te verspreiden via de VVV. In overleg met, en ter beoordeling van de manager VVV, kan er merchandise worden verkocht in de VVV winkel.

## 5. Ambassadeursdag

Voorafgaand aan de start van het seizoen (maart) nodigen we het "front-office" personeel van de gehele toeristische sector (horeca, recreatie, winkeliers, cultuur en vervoerders) uit voor een stoomcursus 1713-2013 met info en beleving van het VvU programma. Centraal staat hoe zij de evenementen het beste onder de aandacht kunnen brengen van hun gasten. We organiseren die middag gezamenlijk, en bij voorkeur op een Vrede van Utrecht locatie (zoals Museum Speelklok). De inhoud van het programma wordt in overleg samengesteld. Doel is 250 deelnemers.

## 6. VvU Stadswandeling met VVV gids

Samen met de VvU ontwikkelt VVV Utrecht een speciale stadswandeling uit onder begeleiding van een professionele VVV gids langs de belangrijke locaties uit 1713. Daarmee wordt het verhaal van de VvU op een persoonlijke manier verteld. De stadswandeling wordt in 2013 door VVV groepsarrangementen verkocht voor individuen en/of groepen.

## 7. Uitbreiding Trajectum Lumen app met VvU thema en/of quiz

De Lumapp neemt de bezoeker langs de kunstwerken van Trajectum Lumen en geeft op de locaties achtergrond informatie over de kunstenaar, het kunstwerk en de locatie. Vrede van Utrecht kan de route aanvullen met thematische feiten wizzards of een quiz. Door middel van push-notificaties krijgt men een vraag of een feitje over de VvU, het programma in 2013 en/of die locatie in 1713. Er dienen alleen vertaalkosten gemaakt te worden voor een juiste vertaling naar het engels.

## 8. Participatie in toeristische Utrecht campagne

In 2013 participeert de Vrede van Utrecht aan de bezoekers campagne: Utrecht te veel te leuk voor één dag. De campagne bevat uitingen met winkel, horeca en cultuuraanbod. De cultuur uiting wordt ingezet met een Vrede van Utrecht beeld in campagne stijl. Het budget wordt ingezet voor de productie van het campagne/Vrede van Utrecht beeld en de media-inkoop ingezet. Vrede van Utrecht en Toerisme Utrecht zullen op een later moment de planning en middelen exact afstemmen.

# SAMENWERKINGSOVEREENKOMST TOERISME TOERISME UTRECHT & VREDE VAN UTRECHT 2013

## 9. Persbewerking (inter)nationaal

Toerisme Utrecht zet de huidige persbewerking in voor de evenementen die internationaal aantrekkelijk zijn. Zo worden de evenementen opgenomen in het persboek, zullen we een Vrede van Utrecht pers-factsheet en tekst feature verspreiden en wordt de Vrede van Utrecht uitgebreid opgenomen in de persbezoeken van de bezoekende journalisten. Eind 2012 organiseren we een persevenement voor buitenland correspondenten in Nederland en buitenlandse journalisten. Voor de organisatie worden kosten gemaakt voor werving, vervoer, accommodatie, begeleiding en het Utrecht programma voor de journalisten.

## BEGROTING

Hier onder een overzicht van de begrootte out-of-pocket kosten per activiteit. Om de activiteiten uit te voeren en aan te passen naar de Vrede van Utrecht investeert Toerisme Utrecht circa. 100 uur. In de planning (zie bijlage) worden de kosten uitgesplitst naar het jaar dat ze worden uitgegeven.

Activiteit	Kosten
Partnerplan pluspakket	€ 500
Ontdek Utrecht Brochure	€ 5.000
Ambassadeursdag	€ 2.500
Trajectum Lumen app	€ 300
Toeristische campagne	€ 30.000
Persbewerking	€ 5.000
<b>Totaal</b>	<b>€ 43.300</b>

## Voorwaarden:

Alle activiteiten en communicatiemiddelen in dit activiteitenplan zijn onder voorbehoud van wijzigingen.

Als rechtsgeldige vertegenwoordiger onderstaande bedrijven, ga ik hierbij akkoord met de voorwaarden van Toerisme Utrecht en meld mij aan als partner van Toerisme Utrecht.

Voor akkoord:

Petra Orthel, Hoofd Communicatie & Marketing,  
Vrede van Utrecht

Michiel van der Schaaf, Manager Utrecht  
Marketing, Toerisme Utrecht

Datum:-----

Datum: 1-10-2012-----

Handtekening: -----

Handtekening: -----  

Outdoor poster plan					
Organisatie	type	periode	formaat	vakken	locaties
JCDecaux	B-zijdes (183 plekken Utrecht stad), muppies, bushokjes				
CBS	stations en bushokjes buiten stad Utrecht				
Centercom	frames op elektrahuisjes etc.				
Hoffman	Lantaarnpaalborden		a0		
Triple Media	Busreclame				
<b>maart t/m 21 sept</b>	<b>corporate campagne</b>				<b>stoppercampagne lokaal???</b>
JCDecaux	flexcampagne: maart, april, mei, juni, juli, september	6 weken	abri?		Utrecht stad
CBS	flexcampagne: maart, april, mei, juni, juli, september	6 weken	spreads		Utrechtse stations
Hoffman	Lantaarnpaalborden	mrt/sept	a0		vragen aan Gerard Derksen
<b>11 t/m 14 april</b>	<b>bovenregionaal uitgebreid</b>				<b>volle sterkte in wk. 14 en 15</b>
JCDecaux	B-zijdes (183 plekken Utrecht stad)	2 weken	abri/mup	50	Utrecht
JCDecaux	abri's en muppies	1 week	abri/mup	50	Utrecht
CBS	stations en bushokjes buiten stad Utrecht	1 week	abri	130	Utrecht, Hilversum, Amersfoort, Arnhem, Nijmegen, Den Bosch, Eindhoven, Rotterdam, Amsterdam, Den Haag, Zwolle
Centercom	frames op elektrahuisjes etc.	1 week	a0	40	Utrecht
Hoffman	Lantaarnpaalborden	2 weken	a0		Utrecht, Hilversum, Woerden, Stichtse Vecht, Amersfoort, Utrechtse Heuvelrug, Soest, Soesterberg, Nieuwegein, Houten, Zeist, de Bilt, Bilthoven
Frans Plak	wild	2 weken			
<b>4/5 mei: Making Peace</b>	<b>flex tussen wk 18 en wk 30</b>				
JCDecaux	B-zijdes	2 x 1 week		50	Utrecht stad
CBS	stations en bushokjes buiten stad Utrecht	2 x 1 week		75	Utrecht, Hilversum, Woerden, Stichtse Vecht, Amersfoort, Utrechtse Heuvelrug, Soest, Soesterberg, Nieuwegein, Houten, Zeist, de Bilt, Bilthoven
<b>20 en 23 juni</b>	<b>Programma in wijken</b>				<b>lokaal, volle sterkte wk 24, 25</b>
JCDecaux	B-zijdes		2 weken	50	Utrecht
JCDecaux	abri's en muppies		1 week	25	Utrecht
CBS	spreads		1 week		Utrechtse stations
Centercom	frames op elektrahuisjes etc.	a0	2 weken	80	
Hoffman	Lantaarnpaalborden	a0	2 weken	100	Utrecht
netwerk	winkeliers en wijkbureaus	a2 en a3			wijken Utrecht
<b>12 t/m 14 juli</b>	<b>cross culture</b>				<b>lokaal, regionaal, volle sterkte wk</b>
JCDecaux	B-zijdes (183 plekken Utrecht stad)		2 weken	50	Utrecht
JCDecaux	abri's en muppies		1 week	50	Utrecht
CBS	spreads		1 week		stations Utrecht
CBS: in optie nemen	stations en bushokjes buiten stad Utrecht		1 week	130	Utrecht stad, regio, Hilversum, Amersfoort, Arnhem, Nijmegen, Den Bosch, Eindhoven, Rotterdam, Amsterdam, Den Haag, Zwolle
Centercom	frames op elektrahuisjes etc.		1 week	40	Utrecht
Hoffman	Lantaarnpaalborden		2 weken	50	Utrecht, Hilversum, Woerden, Stichtse Vecht, Amersfoort, Utrechtse Heuvelrug, Soest, Soesterberg, Nieuwegein, Houten, Zeist
Frans Plak	wild		2 weken		
<b>31 aug t/m 1 sept</b>	<b>Oude en nieuwe muziek</b>				<b>lokaal</b>
JCDecaux	B-zijdes (183 plekken Utrecht stad)			50	utrecht stad
Hoffman	Lantaarnpaalborden			50	utrecht
<b>14/15 en 21 september</b>	<b>De Basis/slotevent</b>				<b>bovenregionaal normaal</b>
JCDecaux	B-zijdes (183 plekken Utrecht stad)		2 weken	50	Utrecht
JCDecaux	abri's en muppies		1 week	50	Utrecht
CBS: in optie nemen	stations en bushokjes buiten stad Utrecht		1 week	130	Utrecht, Amersfoort, Arnhem, Nijmegen, Den Bosch, Eindhoven, Rotterdam, Amsterdam, Den Haag, Zwolle
Centercom	frames op elektrahuisjes etc.		1 week	40	Utrecht
Hoffman	Lantaarnpaalborden		3 weken: 2 weken van tevoren en slotevent in laatste week		Utrecht, Hilversum, Woerden, Stichtse Vecht, Amersfoort, Utrechtse Heuvelrug, Soest, Soesterberg, Nieuwegein, Houten, Zeist
Frans Plak	wild		2 weken		

## **begroting citydressing Vrede van Utrecht**

### **vaantjes**

maakdag  
scholenactie  
vaantjes drukken 2000 st  
achterkanten maken en UV-lak  
vaantjes ophangen en weghalen  
bestaande kabels  
bevestigingsmaterialen  
handling en voorbereiding

### **omgeving stadhuis**

sabelhart op de brug  
  
aankleding stadhuisgevel/hidden?

### **locatiemarkeringen**

bij de musea (vast) 9 stuks  
grote mobiele units (groot event) 2 stuks  
  
kleinere mobiele units (kleiner event) 10 stuks  
  
nog kleinere dingen voor regio etc  
  
mobiel festivalhart (infopunt, playful) 1 stuk, inzet ong. 25 dagen

### **bebouwde kom borden**

45 stuks

### **locatieaankleding**

zeer draagbaar, opstuurbaar, en multi-  
inzetbaar  
  
schilden  
flappen  
vlaggen  
ACHTERBERG!

### **Bus**

busreclame (maart-sep)  
ontwerp

<b>Busreclame plan : Triple Media</b>				
<b>maart t/m 21 sept</b>				totaalbus incl template actievlakken
VvU jaar/corporate campagne	totaalbus			2500
<b>11 t/m 14 april</b>			<b>volle sterkte in wk. 14 en 15</b>	
Junkie XL/openingsprogramma	achterkant bus	3 weken	35 vlakken	500
<b>20 en 23 juni</b>			<b>lokaal, volle sterkte wk 24, 25</b>	
Vrede in de wijken	achterkant bus	2 weken	55 bussen??	500
<b>12 t/m 14 juli</b>			<b>lokaal, regionaal, volle sterkte wk 27/28</b>	
Cross Culture	achterkant bus	2 weken	35 vlakken	500
<b>14/15 en 21 september</b>			<b>bovenregionaal normaal</b>	
De Basis/slothevent	achterkant bus	3 weken	35 vlakken	500



## **Partnerships**

Stichting Vrede van Utrecht begeeft zich in een uitgebreid lokaal en (inter)nationaal netwerk van met name bestuur & politiek, bedrijfsleven en culturele en maatschappelijke organisaties. Een gewaardeerd relatiebeheer is één van de belangrijkste voorwaarden voor een goede opbouw van partnerships.

### **Relatiebeheer**

Het relatiebeheer betreft het ontwikkelen en organiseren van activiteiten voor het netwerk waarin Vrede van Utrecht zich begeeft. Deze ontvangsten in relatie met het programma in 2013 en de voorbereidingen op 2018. Belangrijkste werkzaamheden en aandachtsgebieden hierbij zijn:

#### Algemeen

Coördineren en onderhouden van het relatiebestand

Ondersteuning bijzondere activiteiten t.b.v. de diverse partnerships

Afstemming met Provincie en Gemeente over rol van bestuurders bij evenementen

#### 2013

Productie van het algemene relatie-event Vrede van Utrecht Concert

Productie van presentaties omtrent het programma 2013

Coördinatie en ondersteuning van relatiemomenten bij programma-activiteiten 2013 (bijvoorbeeld: Bevrijdingsfestival, Festival de Beschaving, projecten op buitenlocaties, Leerstoel Vrede van Utrecht)

#### 2018

Coördinatie en ondersteuning van relatiemomenten bij programma-activiteiten bidbook 2018 (bijvoorbeeld informatiebijeenkomsten en het jurybezoek)

### **Participatie van het bedrijfsleven**

#### *Council Vrede van Utrecht*

Een groep toonaangevende Utrechtse bedrijven ondersteunt het traject 2013-2018 binnen de Council Vrede van Utrecht in een langdurige samenwerking die, minimaal, vastgelegd is tot en met 2013. Dit zijn tot nu toe: ASR, Bouwfonds Ontwikkeling, CMS Derks Star Busmann, Corio, Jaarbeurs Utrecht, NS, ProRail, PwC, Rabobank Utrecht en SHV. Deze Council leden tonen hun commitment aan de stichting Vrede van Utrecht middels financiële en facilitaire ondersteuning.



Vrede van Utrecht legt vanuit diverse invalshoeken de koppeling met het bedrijfsleven. In het voortraject linkt de stichting met name op corporate niveau, op merkniveau, de verbinding met het bedrijfsleven en legt vanuit het gedachtegoed dat gebaseerd is op de waarden die ontstaan zijn uit de Vrede van Utrecht verdrag in 1713 een koppeling met de diverse programmaonderdelen en projecten van Vrede van Utrecht. Deze principes zijn naar deze tijd vertaald in The Utrecht Principles.

Gezamenlijk bouwen de leden van de Council Vrede van Utrecht constructief aan Utrecht stad en regio van kennis en cultuur aan de hand van twee concrete trajecten: de viering van Vrede van Utrecht in 2013 en de Utrechtse kandidatuur voor de titel Culturele Hoofdstad van Europa in 2018. De leden van de Council Vrede van Utrecht stimuleren met hun facilitaire en financiële bijdragen de aantrekkelijkheid van de stad en regio als duurzame leef- en woonomgeving. Dit gebeurt vanuit de gedeelde overtuiging dat Utrecht aantrekkelijker blijft voor de bedrijven, (inter)nationale kenniswerkers, bewoners en studenten als er geïnvesteerd wordt in kennis en cultuur, historie, ontmoeten en gastvrijheid.

De Council Vrede van Utrecht is onderscheidend en aanvullend ten opzichte van andere bedrijvenclubs en behoudt in haar grootte en samenstelling een exclusief karakter. Speciaal voor de Council organiseert de Vrede van Utrecht bijzondere bijeenkomsten in samenwerking met culturele partners en de Universiteit Utrecht. Het zijn verrassende ontmoetingen met een bijzondere vorm qua plek, programmering en participatie. Elke bijeenkomst wordt ingegaan op de stand van zaken van Vrede van Utrecht. In 2012 kwam de Council bijeen tijdens de Vrede van Utrecht Lezing door Femke Halsema, het Vrede van Utrecht Concert, in Villa Jongerius, tijdens het Nederlands Film Festival en bij de Habita(n)t expositie in de Rabo Kunstzone.

#### *Project sponsoring*

Naast de koppeling op corporate niveau bouwt de Vrede van Utrecht aan haar partnerships door het benaderen van hoofd- en projectponsors. In 2013 bieden we verscheidene Utrechtse bedrijven speciaal samengestelde Vrede van Utrecht arrangementen aan. Met name tijdens de viering in 2013 binden bedrijven zich aan specifieke programma onderdelen met uitgebreide sponsorpakketten. Een aantal activiteiten van Vrede van Utrecht, zoals de opening en het slot van de viering in 2013, zijn uitermate geschikt voor deze gerichte sponsorships.

Daarnaast speelt de Vrede van Utrecht een verbindende rol bij de koppeling van bedrijven aan andere culturele en maatschappelijke partners.



## Organisatie

### Bestuur

Het bestuur van Vrede van Utrecht is eindverantwoordelijk voor alle activiteiten van Vrede van Utrecht. Het bestuur van Vrede van Utrecht is als volgt samengesteld:

- Dhr. Prof. Drs. G. J. Cerfontaine (voorzitter)
- Dhr. Ir. W.P. de Boer (secretaris / penningmeester)
- Dhr. Prof. Dr. P. Schnabel (vice-voorzitter)
- Dhr. J.G.P. van Bergen
- Dhr. Prof. dr. Th.W.A. Camps
- Dhr. Mr. F.A. de Gelder
- De heer Drs. M. Kortbeek
- Mevr. Mr. P.C. Lodders-Elfferich
- Mevr. Mr. Y.C.M.T. van Rooy

### Personele bezetting

Onderstaande tabel geeft de personele bezetting weer.

naam	achternaam	functie	in dienst fte	freelance fte
<b>Directie</b>				
Peter	de Haan	intendant	1	
Petra	Remmen	zakelijke leiding	0,9	
<b>Inhoudelijke coördinator 2013</b>				
Paul	Feld	inhoudelijke coördinator 2013	0,8	
<b>Team 2018</b>				
Han	Bakker	regie artistiek programma 2018		0,4
Bram	Buijze	lobby en internationalisering	0,8	
Lieke	Hoitink	projectsecretaris	0,8	
Daniel	Melse	medewerker artistiek programma		0,5
<b>Projectleiders</b>				
Margreet	Bouwman	projectleider CAL Utrecht	0,6	
Mira	Kho	projectleider Wijkprogramma		0,4
Dennis	Meyer	projectleider Festival de Basis		0,5
Leo	Roeleveld	projectleider Educatie		0,6
Friso	Wiersum	projectleider Kunst in Oorlog	0,8	
Cynthia	Wilson	projectleider UU/ HO		0,3





<b>Projectmedewerkers</b>				
Els	van Kuijk	projectmedewerker Educatie	0,6	
Femke	Broeren	Projectmedewerker Wijkprogramma	0,8	
Saar	van der Spek	programmamaker Wijkprogramma		0,4
<b>Producenten</b>				
Rob	van Doggenaar	productiecoördinatie		0,4
Annemarie	de Jong	productieleider Wijk/VJ op de Dom	0,9	
Bertha	Stossel	producent talentontwikkeling	0,8	
<b>Onderzoek</b>				
Eugene	van Erven	hoofd onderzoek CAL Utrecht		0,2
Margreet	Zwart	onderzoeker CAL Utrecht	0,4	
<b>Bureau</b>				
Fleur	Daalderop	office manager	0,8	
Odile	Schermerhorn	medewerker secretariaat	0,8	
Margreet	Zwart	medewerker secretariaat	0,4	
Paulien	Dankers	assistent zakelijke leiding	0,8	
<b>Communicatie</b>				
Petra	Orthel	hoofd Communicatie, PR & Marketing	1	
Manon	Scholten	senior medewerker marketing	0,8	
Lodewijk	Rondeboom	medewerker online marketing		0,4
Lonneke	Laurant	PR & pers medewerker	0,8	
Marieke	Kruithof	medewerker marketing	0,2	
Anke	Asselman	webredactie		0,6
Maartje	Van Doorn	medewerker marketing		0,6
<b>Relatiebeheer en sponsoring</b>				
Lidian	Fleers	relatiebeheer	0,8	
Hans	van Rijsbergen	sponsormanager		0,4
<b>Totaal</b>			<b>15,6</b>	<b>5,7</b>

**20,3**

Stg. Vrede van Utrecht Postbus 532 3500 AM Utrecht		Totaal	begroting 2013 totaal	begroting 2013 2013	begroting 2013 2018	begroting 2013 cal	begroting 2013 concert	begroting 2013 edu	begroting 2013 erfgoed	begroting 2013 int	begroting 2013 wijken	begroting 2013 uuho	begroting 2013 og	begroting 2013 wo
reknr	omschrijving													
<b>Baten</b>														
	PUBLIEKSINKOMSTEN	173.540	70.000	0	3.540	0	0	100.000	0	0	0	0	0	0
840199	sponsoring	575.000	475.000	0	0	0	0	100.000	0	0	0	0	0	0
842199	deelnameregelden	13.800	0	0	13.800	0	0	0	0	0	0	0	0	0
	DIVERSE INKOMSTEN	588.800	475.000	0	13.800	0	0	100.000	0	0	0	0	0	0
851000	Provincie Utrecht jaarlijks	1.510.000	280.750	10.000	165.000	81.750	111.500	349.750	73.500	210.000	83.000	42.500	102.250	
851040	Provincie Utrecht Erfgoed	204.600	0	0	0	0	0	204.600	0	0	0	0	0	0
851099	TOTAAL Provincie Utrecht	1.714.600	280.750	10.000	165.000	81.750	111.500	554.350	73.500	210.000	83.000	42.500	102.250	
852099	TOTAAL Gemeente Utrecht	2.175.288	886.038	10.000	165.000	81.750	111.500	409.750	73.500	210.000	83.000	42.500	102.250	
853099	TOTAAL Overige Gemeenten	36.250	0	0	0	0	0	0	0	0	0	36.250	0	0
860000	DOEN	50.000	0	0	25.000	0	0	0	0	25.000	0	0	0	0
860010	Fonds Cultuurparticipatie	60.000	0	0	60.000	0	0	0	0	0	0	0	0	0
860020	KF Hein Fonds	90.000	0	0	25.000	0	15.000	0	0	50.000	0	0	0	0
860070	Oranje Fonds	40.000	0	0	0	0	0	0	0	40.000	0	0	0	0
860080	PBC Fonds landelijk	50.000	0	0	0	0	0	50.000	0	0	0	0	0	0
860110	VSB Fonds	125.000	50.000	0	0	0	0	75.000	0	0	0	0	0	0
860140	overige grote fondsen	50.000	0	0	0	0	0	0	0	50.000	0	0	0	0
860160	E-Motive	20.000	0	0	20.000	0	0	0	0	0	0	0	0	0
860350	V fonds	35.000	25.000	0	10.000	0	0	0	0	0	0	0	0	0
860370	Haella	25.000	25.000	0	0	0	0	0	0	0	0	0	0	0
860390	overige kleine fondsen	50.000	50.000	0	0	0	0	0	0	0	0	0	0	0
860999	TOTAAL Fondsen	595.000	150.000	0	140.000	0	15.000	125.000	0	165.000	0	0	0	0
870099	TOTAAL diverse bijdragen	15.000	0	0	5.000	0	0	0	0	0	10.000	0	0	0
	BIJDRAGEN	4.536.138	1.316.788	20.000	475.000	163.500	238.000	1.089.100	147.000	585.000	176.000	121.250	204.500	
<b>Totaal baten</b>		<b>5.298.478</b>	<b>1.861.788</b>	<b>20.000</b>	<b>492.340</b>	<b>163.500</b>	<b>238.000</b>	<b>1.289.100</b>	<b>147.000</b>	<b>585.000</b>	<b>176.000</b>	<b>121.250</b>	<b>204.500</b>	
<b>Beheerslasten</b>														
<b>-beheerslasten personeel</b>														
	SALARISSEN EN HONORARIA	286.128	0	0	0	0	0	0	0	0	0	0	0	286.128
	DIVERSE PERSONEELSKOSTEN	33.000	0	0	0	0	0	0	0	0	0	0	0	33.000
<b>Totaal beheerslasten personeel</b>		<b>319.128</b>	<b>0</b>	<b>0</b>	<b>0</b>	<b>0</b>	<b>0</b>	<b>0</b>	<b>0</b>	<b>0</b>	<b>0</b>	<b>0</b>	<b>0</b>	<b>319.128</b>
<b>-beheerslasten materieel</b>														
	HUISVESTING	120.600	0	0	0	0	0	0	0	0	0	0	0	120.600
	KANTOORKOSTEN	126.841	0	0	0	0	0	0	0	0	0	0	0	126.841
	AFSCHRIJVINGEN	42.230	0	0	0	0	0	0	0	0	0	0	0	42.230
<b>Totaal beheerslasten materieel</b>		<b>289.671</b>	<b>0</b>	<b>0</b>	<b>0</b>	<b>0</b>	<b>0</b>	<b>0</b>	<b>0</b>	<b>0</b>	<b>0</b>	<b>0</b>	<b>0</b>	<b>289.671</b>
<b>Totaal beheerslasten</b>		<b>608.799</b>	<b>0</b>	<b>0</b>	<b>0</b>	<b>0</b>	<b>0</b>	<b>0</b>	<b>0</b>	<b>0</b>	<b>0</b>	<b>0</b>	<b>0</b>	<b>608.799</b>
<b>Activiteitenlasten</b>														
<b>- activiteitenlasten personeel</b>														
	artistieke leiding	115.000	0	0	0	0	0	0	0	0	0	0	0	115.000
	artistieke kader	553.194	117.163	0	36.289	0	71.611	66.000	89.112	66.000	48.000	0	0	59.019
	overig personeel	922.680	328.115	0	64.612	15.550	34.744	42.000	0	152.219	6.000	0	0	279.440

SALARISSEN EN HONORARIA		1.590.874	445.278	0	100.901	15.550	106.355	108.000	89.112	218.219	54.000	0	453.459
<b>Totaal activiteitenlasten personeel</b>		<b>1.590.874</b>	<b>445.278</b>	<b>0</b>	<b>100.901</b>	<b>15.550</b>	<b>106.355</b>	<b>108.000</b>	<b>89.112</b>	<b>218.219</b>	<b>54.000</b>	<b>0</b>	<b>453.459</b>
<b>- activiteitenlasten materieel</b>													
UITVOERING		<b>242.799</b>	<b>145.000</b>	<b>0</b>	<b>10.500</b>	<b>4.000</b>	<b>4.000</b>	<b>22.247</b>	<b>9.888</b>	<b>20.000</b>	<b>10.000</b>	<b>1.250</b>	<b>15.914</b>
10.3	731000 reclame	1.000	0	0	0	0	1.000	0	0	0	0	0	0
	731010 pers	28.000	0	0	0	0	18.000	0	0	0	0	0	10.000
	731020 pr & voorlichting	166.000	150.000	0	0	0	0	0	0	0	0	0	16.000
	731050 nieuwe media	93.200	75.000	0	0	0	15.000	0	0	0	0	0	3.200
	731060 events	156.000	150.000	0	0	0	6.000	0	0	0	0	0	0
	731080 stationary	12.000	0	0	0	0	0	0	0	0	0	0	12.000
	731090 diverse publiciteitskosten	381.165	282.797	20.000	0	15.000	10.000	0	0	0	0	15.000	38.368
	publiciteitskosten	<b>837.365</b>	<b>657.797</b>	<b>20.000</b>	<b>0</b>	<b>15.000</b>	<b>50.000</b>	<b>0</b>	<b>0</b>	<b>0</b>	<b>0</b>	<b>15.000</b>	<b>79.568</b>
	PUBLICITEIT ACTIVITEITEN	<b>837.365</b>	<b>657.797</b>	<b>20.000</b>	<b>0</b>	<b>15.000</b>	<b>50.000</b>	<b>0</b>	<b>0</b>	<b>0</b>	<b>0</b>	<b>15.000</b>	<b>79.568</b>
	750005 VVU - Lezingen / Saïd Conferentie	25.000	0	0	0	0	0	0	0	0	25.000	0	0
	750011 Vrijdagavond van Vredenburg	40.000	0	0	0	0	0	0	0	0	40.000	0	0
	750012 Conferentie Vredespaleis	20.000	0	0	0	0	0	0	0	0	20.000	0	0
	750014 Conferentie Slavery	25.000	0	0	0	0	0	0	0	0	25.000	0	0
	<b>Kunst en Wetenschap á</b>	<b>110.000</b>	<b>0</b>	<b>0</b>	<b>0</b>	<b>0</b>	<b>0</b>	<b>0</b>	<b>0</b>	<b>0</b>	<b>110.000</b>	<b>0</b>	<b>0</b>
	750022 Utrechtse Heuvelrug	72.500	0	0	0	0	0	0	0	0	0	72.500	0
	750023 Zeist	10.000	0	0	0	0	0	0	0	0	0	10.000	0
	750025 Veenendaal	10.000	0	0	0	0	0	0	0	0	0	10.000	0
	750026 Soest	12.500	0	0	0	0	0	0	0	0	0	12.500	0
	<b>Overige gemeenten á</b>	<b>105.000</b>	<b>0</b>	<b>0</b>	<b>0</b>	<b>0</b>	<b>0</b>	<b>0</b>	<b>0</b>	<b>0</b>	<b>0</b>	<b>105.000</b>	<b>0</b>
	750036 Bachvereniging	60.950	0	0	0	60.950	0	0	0	0	0	0	0
	750037 Column	10.000	0	0	0	10.000	0	0	0	0	0	0	0
	750038 Techniek Geluid	38.000	0	0	0	38.000	0	0	0	0	0	0	0
	750039 Artiesten	10.000	0	0	0	10.000	0	0	0	0	0	0	0
	750040 Techniek Beeld	10.000	0	0	0	10.000	0	0	0	0	0	0	0
	<b>VvU concert á</b>	<b>128.950</b>	<b>0</b>	<b>0</b>	<b>0</b>	<b>128.950</b>	<b>0</b>	<b>0</b>	<b>0</b>	<b>0</b>	<b>0</b>	<b>0</b>	<b>0</b>
	750046 Domplein	100.000	0	0	0	0	0	100.000	0	0	0	0	0
	750047 Kastelen	0	0	0	0	0	0	0	0	0	0	0	0
	750051 0 Slot zuylen	10.000	0	0	0	0	0	10.000	0	0	0	0	0
	750053 0 Overig kastelen	10.000	0	0	0	0	0	10.000	0	0	0	0	0
	750054 Forten	0	0	0	0	0	0	0	0	0	0	0	0
	750057 0 Rhijnauwen/Holland Opera	20.000	0	0	0	0	0	20.000	0	0	0	0	0
	750058 0 Overig	20.000	0	0	0	0	0	20.000	0	0	0	0	0
	750061 Soesterberg	533.500	0	0	0	0	0	533.500	0	0	0	0	0
	750062 0 Investerings	204.600	0	0	0	0	0	204.600	0	0	0	0	0
	750065 0 Slotevent	260.000	0	0	0	0	0	260.000	0	0	0	0	0
	<b>Erfgoed á</b>	<b>1.158.100</b>	<b>0</b>	<b>0</b>	<b>0</b>	<b>0</b>	<b>0</b>	<b>1.158.100</b>	<b>0</b>	<b>0</b>	<b>0</b>	<b>0</b>	<b>0</b>
	750071 Talentontwikkeling	25.000	0	0	0	0	0	0	0	25.000	0	0	0
	750073 0 Nu Cultuur	10.000	0	0	0	0	0	0	0	10.000	0	0	0
	750074 0 Upgrade	15.000	0	0	0	0	0	0	0	15.000	0	0	0
	750075 0 Blend	5.000	0	0	0	0	0	0	0	5.000	0	0	0
	750078 Wijk en buurtfestivals/manifestaties	7.500	0	0	0	0	0	0	0	7.500	0	0	0
	750079 0 Tandemfestival	10.000	0	0	0	0	0	0	0	10.000	0	0	0
	750080 0 ZONfestival	5.000	0	0	0	0	0	0	0	5.000	0	0	0
	750082 0 Lievalings	8.000	0	0	0	0	0	0	0	8.000	0	0	0
	750083 0 Lombok bij de Kop	3.000	0	0	0	0	0	0	0	3.000	0	0	0
	750084 0 Slinger van Lombok	2.500	0	0	0	0	0	0	0	2.500	0	0	0
	750086 0 Cultuur in Oost	5.000	0	0	0	0	0	0	0	5.000	0	0	0
	750087 0 Rotsoord Nu	7.500	0	0	0	0	0	0	0	7.500	0	0	0
	750088 0 Vorstelijk Complex	5.000	0	0	0	0	0	0	0	5.000	0	0	0
	750089 0 Leidsche Rijn Connectie	2.500	0	0	0	0	0	0	0	2.500	0	0	0
	750090 0 Hoogtijdagen (Hoge Woerd)	15.000	0	0	0	0	0	0	0	15.000	0	0	0
	750091 0 Wijkjury	5.000	0	0	0	0	0	0	0	5.000	0	0	0
	750093 0 Stut Theater Dichtbij	8.000	0	0	0	0	0	0	0	8.000	0	0	0
	750094 0 De Wissel	4.000	0	0	0	0	0	0	0	4.000	0	0	0
	750095 0 Fort van de Verbeelding/Fanfare	10.000	0	0	0	0	0	0	0	10.000	0	0	0
	750096 0 Roodnoot	10.000	0	0	0	0	0	0	0	10.000	0	0	0

750097	0 Overall		130.000	0	0	0	0	0	0	0	130.000	0	0	0
750098	0 Cultuur 19		10.000	0	0	0	0	0	0	0	10.000	0	0	0
750100	Interreligieus	0	0	0	0	0	0	0	0	0	0	0	0	0
750101	0 Culturele Karavaan		8.000	0	0	0	0	0	0	0	8.000	0	0	0
750105	Intergenerationeel	0	0	0	0	0	0	0	0	0	0	0	0	0
750106	0 Axion Continu		15.000	0	0	0	0	0	0	0	15.000	0	0	0
750113	0 Utrecht Manifest		10.000	0	0	0	0	0	0	0	10.000	0	0	0
750114	0 Expodium		10.000	0	0	0	0	0	0	0	10.000	0	0	0
	<b>Wijkprogramma ↑</b>		<b>346.000</b>	<b>0</b>	<b>0</b>	<b>0</b>	<b>0</b>	<b>0</b>	<b>0</b>	<b>0</b>	<b>346.000</b>	<b>0</b>	<b>0</b>	<b>0</b>
750142	Video-ondersteuning	0	6.000	0	0	6.000	0	0	0	0	0	0	0	0
750143	Retraite/conferentie/intervisie		90.000	0	0	90.000	0	0	0	0	0	0	0	0
750144	Publicatie	0	20.000	0	0	20.000	0	0	0	0	0	0	0	0
750145	Documentatie	0	12.000	0	0	12.000	0	0	0	0	0	0	0	0
750146	Residentie Verborgen oorlog	0	40.000	0	0	40.000	0	0	0	0	0	0	0	0
750147	Uitwisseling Verborgen oorlog	0	36.350	0	0	36.350	0	0	0	0	0	0	0	0
750148	Residentie Fanfare 11/11	0	8.000	0	0	8.000	0	0	0	0	0	0	0	0
750149	Uitwisseling Fanfare 11/11	0	15.000	0	0	15.000	0	0	0	0	0	0	0	0
750150	Residentie Social Media	0	10.000	0	0	10.000	0	0	0	0	0	0	0	0
750151	Uitwisseling Social Media	0	10.000	0	0	10.000	0	0	0	0	0	0	0	0
750152	Residentie Ik ben hier	0	5.000	0	0	5.000	0	0	0	0	0	0	0	0
750154	Residentie Stut Koor	0	8.000	0	0	8.000	0	0	0	0	0	0	0	0
750155	Uitwisseling Stut Koor	0	10.500	0	0	10.500	0	0	0	0	0	0	0	0
750156	Publieksprogramma	0	100.000	0	0	100.000	0	0	0	0	0	0	0	0
	<b>CAL á</b>		<b>370.850</b>	<b>0</b>	<b>0</b>	<b>370.850</b>	<b>0</b>	<b>0</b>	<b>0</b>	<b>0</b>	<b>0</b>	<b>0</b>	<b>0</b>	<b>0</b>
750194	Intern. Positie specifieke sectoren	0	0	0	0	0	0	0	0	0	0	0	0	0
750197	0 Insomnio		15.000	0	0	0	0	0	0	15.000	0	0	0	0
750200	Utrecht ontmoetingsplaat/gastheerschap	0	0	0	0	0	0	0	0	0	0	0	0	0
750202	0 Overig		8.000	0	0	0	0	0	0	8.000	0	0	0	0
750203	Internationale presentatie Vrede van Utrecht	Diverse projecten	25.000	0	0	0	0	0	0	25.000	0	0	0	0
	<b>Internationalisering á</b>		<b>48.000</b>	<b>0</b>	<b>0</b>	<b>0</b>	<b>0</b>	<b>0</b>	<b>0</b>	<b>48.000</b>	<b>0</b>	<b>0</b>	<b>0</b>	<b>0</b>
750209	PO Vreedzame Muziek	0	20.000	0	0	0	0	20.000	0	0	0	0	0	0
750210	PO Vredesmusical estafette	0	10.000	0	0	0	0	10.000	0	0	0	0	0	0
750212	PO geschiedenislesmateriaal	0	1.000	0	0	0	0	1.000	0	0	0	0	0	0
750216	VO Game 21 september	0	10.000	0	0	0	0	10.000	0	0	0	0	0	0
750217	VO Clips voor de Vrede	0	3.000	0	0	0	0	3.000	0	0	0	0	0	0
750218	VO U&EYE	0	30.000	0	0	0	0	30.000	0	0	0	0	0	0
	<b>Educatie á</b>		<b>74.000</b>	<b>0</b>	<b>0</b>	<b>0</b>	<b>0</b>	<b>74.000</b>	<b>0</b>	<b>0</b>	<b>0</b>	<b>0</b>	<b>0</b>	<b>0</b>
750226	Openingsspectakel incl. vuurwerk/maaltijd	0	530.000	530.000	0	0	0	0	0	0	0	0	0	0
750227	Flexibel 2013-budget	0	70.000	70.000	0	0	0	0	0	0	0	0	0	0
750228	Relatiebeheer	0	75.000	75.000	0	0	0	0	0	0	0	0	0	0
750229	Feestmiddag bruggenbouwers	0	10.000	10.000	0	0	0	0	0	0	0	0	0	0
750230	Citydressing XL / Objecten	0	75.000	75.000	0	0	0	0	0	0	0	0	0	0
750231	Nacht van de middenstand (1x)	0	15.000	15.000	0	0	0	0	0	0	0	0	0	0
750232	Kytopia	0	50.000	50.000	0	0	0	0	0	0	0	0	0	0
750233	Culturele Zondag 14 april	0	30.000	30.000	0	0	0	0	0	0	0	0	0	0
750234	Culturele Zondag 14 juli	0	25.000	25.000	0	0	0	0	0	0	0	0	0	0
750239	Masterpeace	0	25.000	25.000	0	0	0	0	0	0	0	0	0	0
750240	BFU 5 mei	0	40.000	40.000	0	0	0	0	0	0	0	0	0	0
750241	DH 4 mei	0	7.500	7.500	0	0	0	0	0	0	0	0	0	0
750242	Het Filiaal	0	30.000	30.000	0	0	0	0	0	0	0	0	0	0
750243	Day4Peace	0	150.000	150.000	0	0	0	0	0	0	0	0	0	0
750244	Eutopia	0	125.000	125.000	0	0	0	0	0	0	0	0	0	0
750249	EJOF/Event	0	340.000	340.000	0	0	0	0	0	0	0	0	0	0
750250	Festival Paviljoen	0	75.000	75.000	0	0	0	0	0	0	0	0	0	0
750253	Gezamenlijk project festivals	0	130.000	130.000	0	0	0	0	0	0	0	0	0	0
750255	Making peace	0	70.000	70.000	0	0	0	0	0	0	0	0	0	0
	<b>2013 á</b>		<b>1.872.500</b>	<b>1.872.500</b>	<b>0</b>	<b>0</b>	<b>0</b>	<b>0</b>	<b>0</b>	<b>0</b>	<b>0</b>	<b>0</b>	<b>0</b>	<b>0</b>
	bijdragen en coopsommen		<b>4.213.400</b>	<b>1.872.500</b>	<b>0</b>	<b>370.850</b>	<b>128.950</b>	<b>74.000</b>	<b>1.158.100</b>	<b>48.000</b>	<b>346.000</b>	<b>110.000</b>	<b>105.000</b>	<b>0</b>
	BIJDRAGEN		<b>4.213.400</b>	<b>1.872.500</b>	<b>0</b>	<b>370.850</b>	<b>128.950</b>	<b>74.000</b>	<b>1.158.100</b>	<b>48.000</b>	<b>346.000</b>	<b>110.000</b>	<b>105.000</b>	<b>0</b>
	ONVOORZIEN		<b>17.268</b>	<b>0</b>	<b>0</b>	<b>10.090</b>	<b>0</b>	<b>3.645</b>	<b>753</b>	<b>0</b>	<b>780</b>	<b>2.000</b>	<b>0</b>	<b>0</b>
	<b>Totaal activiteitenlasten materieel</b>		<b>5.310.832</b>	<b>2.675.297</b>	<b>20.000</b>	<b>391.440</b>	<b>147.950</b>	<b>131.645</b>	<b>1.181.100</b>	<b>57.888</b>	<b>366.780</b>	<b>122.000</b>	<b>121.250</b>	<b>95.482</b>
	<b>Totaal activiteitenlasten</b>		<b>6.901.706</b>	<b>3.120.575</b>	<b>20.000</b>	<b>492.341</b>	<b>163.500</b>	<b>238.000</b>	<b>1.289.100</b>	<b>147.000</b>	<b>584.999</b>	<b>176.000</b>	<b>121.250</b>	<b>548.941</b>





## Financiën

De volgende pagina's laten de begroting 2013 zien. Per aandachtsgebied van Vrede van Utrecht wordt de begroting weergegeven in een kolom:

- Programma 2013 (2013)
- Bidbook 2018 (2018)
- Community Art Lab Utrecht (CAL)
- Vrede van Utrecht Concert (concert)
- Educatieprogramma (educatie)
- Erfgoedprogramma - Soesterberg, Forten en Kastelen (erfgoed)
- Internationalisering (intern.)
- Wijkprogramma (wijken)
- Samenwerking Universiteit / Hogescholen (UU/HO)
- Overige gemeenten (overige G)
- Werkorganisatie (wo)

In de totaalkolom wordt het totale financiële plaatje van Vrede van Utrecht weergegeven. De cijfers zijn gebaseerd op ervaringen in de afgelopen jaren en inschattingen op basis van het programma.

### BATEN

Er is per project een inschatting gemaakt van reële inkomsten uit publieksinkomsten, diverse opbrengsten, sponsoring en fondsen.

#### *Publieksinkomsten*

De publieksinkomsten zijn voor 2013 voorzichtig ingeschat, vanwege het risico m.b.t. de publieksinkomsten. Ook is de omvang gebaseerd op de werkwijze van Vrede van Utrecht. Publieksinkomsten komen over het algemeen ten goede aan de partners waar Vrede van Utrecht mee samenwerkt. Daarnaast is een groot aantal evenementen gratis toegankelijk.

#### *Diverse inkomsten*

Diverse inkomsten hebben onder andere betrekking op doorberekende kosten ten behoeve van voor derden verrichte activiteiten.

#### *Sponsoring*

De verwachting is dat het aantal Councilleden in 2013 nog iets wordt uitgebreid. Daarnaast worden er hoofdsponsors gezocht.

#### *Fondsen*

De begroting 2013 geeft een inschatting van de bijdragen. Enkele fondsenbijdragen zijn meerjarig en reeds toegezegd: Fonds voor Cultuurparticipatie voor CAL, KF Hein Fonds voor Educatie en het Midzomerweekend. SKANfonds voor het wijkprogramma. De verdere fondsenwerving is inmiddels in volle gang.



## LASTEN

### *Beheerslasten personeel en materieel*

In de kolom werkorganisatie worden de algemene beheerslasten van Vrede van Utrecht weergegeven. De beheerslasten hebben een personele en een materiële component. De beheerslasten worden niet specifiek doorberekend aan de Vrede van Utrecht projecten.

### *Activiteitenlasten personeel*

Medewerkers die volledig op een specifiek project werken zijn op dit project geboekt. De medewerkers communicatie en de intendant worden op de werkorganisatie geboekt.

### *Activiteitenlasten materieel*

Per aandachtsgebied zijn activiteitenbudgetten toegekend. Deze zijn verder uitgesplitst naar projecten. De inhoudelijke toelichting op de projecten is in de eerdere hoofdstukken terug te vinden. Het communicatiebudget is gesplitst naar corporate (werkorganisatie), het programma Vrede van Utrecht 2013.

### *Onvoorzien*

Er is een bedrag van 212.000 euro onvoorzien opgenomen. Het bestuur van stichting Vrede van Utrecht streeft naar een post onvoorzien van 300.000 euro begin 2013.

### *Bestemmingsreserves*

Deze worden volledig ingezet voor de realisatie van het programma 2013.